



KRONE Nr. 275 000 0

Betriebsanleitung und Ersatzteilliste Rundballenpresse

KR 100; ab Masch.-Nr. 705 - 830
KR 125; ab Masch.-Nr. 4535 - 5562
KR 155; ab Masch.-Nr. 11783 - 12148

Bj. 87

Bj. 88

831 - 914

5563 - 6882

12149 - 12418

Wyslung Bj. 87



Übersicht der KRONE-Rundballenpresse	5
Technische Daten	6
Sicherheitsvorkehrungen	7
Anbau an den Schlepper	7
Gelenkwelle	8
Hydraulik	10
Pick up	10
Niederhalter	11
Bindegarn und Bindegarnmechanismus	12
Vor dem ersten Einsatz	12
Plastikfolien und Netzwickelvorrichtung	13
Überlastsicherungen	15
Praktischer Einsatz	16
Wartung und Einstellung	17
Schmierung	21
Was kann man tun, wenn	22
Abstellen der Rundballenpresse und Überwinterung	23

Ersatzteilliste

Gehäuse	24
Deichsel und Garnkasten	25
Achsstummel und Bereifung	26
Stützfuß	27
Rollbodenantrieb	28
Rollbodenachse	29
Kegelrad getriebe	30
Rollbodenantrieb und -abschaltung	31
Walzenantrieb	32
Walze	33
Pick-up-Antrieb	34
Pick-up-Trommel	35
Bindevorrichtung	36
Bindfadenführung und Schneidvorrichtung	37
Starter	38
Folien-Netzwickelvorrichtung	39
Rollenhalter und Bremse	40
Hydraulik	41
Gehäuseverriegelung und Füllanzeige	42
Schutze KR 100	43
Schutze KR 125	44
Schutze KR 155	45
Zylinderkasten	46
Beleuchtung	47
Gelenkwelle 650 Nm, KR 100 und KR 125, Walterscheid	48
Weitwinkelgelenkwelle 650 Nm, KR 100 und KR 125, Walterscheid	49
Gelenkwelle 900 Nm, KR 155, Walterscheid	50
Weitwinkelgelenkwelle 900 Nm, KR 155, Walterscheid	51
Gelenkwelle 650 Nm, KR 100/125, By Py	52
Weitwinkelgelenkwelle 650 Nm, KR 100/125, By Py	53
Gelenkwelle 900 Nm, KR 155, By Py	54
Weitwinkelgelenkwelle 900 Nm, KR 155, By Py	55



Übersicht der KRONE-Rundballenpresse

- | | |
|--------------------------------------|-----------------------------|
| 1. Gelenkwelle mit Überlastsicherung | 8. Pick-up-Entlastungsfeder |
| 2. Deichsel mit Höhenverstellung | 9. Rollbodenantrieb |
| 3. Dreiwegehahn | 10. Preßdruckanzeige |
| 4. Stützfuß | 11. Ballenzähler |
| 5. Hydraulikschlauch | 12. Elevator |
| 6. Sicherheitsabsperrhahn | 13. Tasträder |
| 7. Pick-up-Antrieb | 14. Walzenantrieb |



Technische Daten	KR 100	KR 125	KR 155
Länge	3400 mm	3600 mm	3800 mm
Breite	2150 mm	2150 mm	2150 mm
Höhe	1700 mm	1900 mm	2100 mm
Spur	1850 mm	1850 mm	1850 mm
Bereifung	10.0/75 - 15.3/6 ply	10.0/75 - 15.3/8 ply 11.5/80 - 15.3/8 ply	10.0/75 - 15.3/8 ply 11.5/80 - 15.3/8 ply
Pick-up-Aufsammlbreite	1500 mm	1500 mm	1500 mm
Garn	400 - 600 m/kg	400 - 600 m/kg	400 - 600 m/kg
Gewicht ca.	1380 kg	1570 kg	1780 kg
Ballenmaße	Ø 1000 x 1200 mm	Ø 1200 x 1200 mm	Ø 1500 x 1200
Leistungsbedarf ca.	22 kW/30 PS	25 kW/34 PS	29 kW/40 PS

Straßen-Verkehrs-Zulassungs-Ordnung

Nach § 41 StVZO dürfen die Krone Rundballenpressen nur hinter Schleppern mit folgendem Leergewicht gefahren werden.

Type	Min. Leergewicht des Schleppers
KR 100	1380 kg
KR 125	1570 kg
KR 155	1780 kg



Daten vom
Typenschild ihrer Maschine
hier eintragen.

Ersatzteilbestellung

Bitte Maschinentyp, Baujahr und Maschinenummer angeben. Ersatzteilnummer und Anzahl der Ersatzteile genau aufführen. Bezeichnung des gewünschten Teils angeben. Gewünschte Versandart (z. B. Expreßgut, Frachtgut, Postversand oder anderes) angeben.

Genaue Adresse (Postleitzahl) angeben.

Bei Bahnversand Bahnstation angeben.

Nur Original-KRONE-Teile verwenden!



Sicherheitsvorkehrungen

1. Arbeiten an der Maschine nur bei abgeschaltetem Schlepper durchführen.
2. Alle Schutzvorrichtungen müssen immer vorschriftsmäßig montiert sein.
3. Schutzrohre der Gelenkwelle durch Anbringen der Halteketten gegen Mitdrehen sichern.
4. Funktion der Beleuchtung prüfen.
5. Nicht unter die geöffnete hintere Klappe treten. Sollte dieses unumgänglich sein, unbedingt vorher den Sicherheitsabsperrhahn X, Abb. 3 in Sperrstellung bringen. Der Hahn ist in Abb. 3 in Sperrstellung dargestellt.
6. **Achtung!** Das Gerät darf nur bestimmungsgemäß verwendet werden.

Vorsicht!
Verstopfungen im Einzugsbereich **nur bei abgestelltem Schleppermotor** von Hand beseitigen. Näheres unter „Was kann man tun, wenn . . .“ (s. Seite 20).
7. Den Bereich hinter der Maschine beim Ausstoßen des Ballens meiden. Personen aus dem Gefahrenbereich weisen.
8. Die Rundballen an Hängen so ablegen und sichern, daß ein Abrollen ausgeschlossen ist.
9. Beim Transportieren der Ballen mit dem Frontlader
 - a) Personen aus dem Arbeitsbereich weisen,
 - b) lange Zinken verwenden,
 - c) zum Transportieren nur so weit ausheben, wie es unbedingt erforderlich ist.
10. Beim Stapeln der Ballen Roll- und Kippgefahr vermeiden.
11. Beachten Sie die Hinweisschilder!



Abb. 3

Anbau an den Schlepper

1. Maschine an die Ackerschleife oder an das Zugpendel des Schleppers ankuppeln, daß die Unterkante des Rahmens in etwa waagrecht ist.

Sollte es erforderlich sein, muß die Deichsel in der Höhe verstellt werden.
Die Verstellung ist wie folgt vorzunehmen:

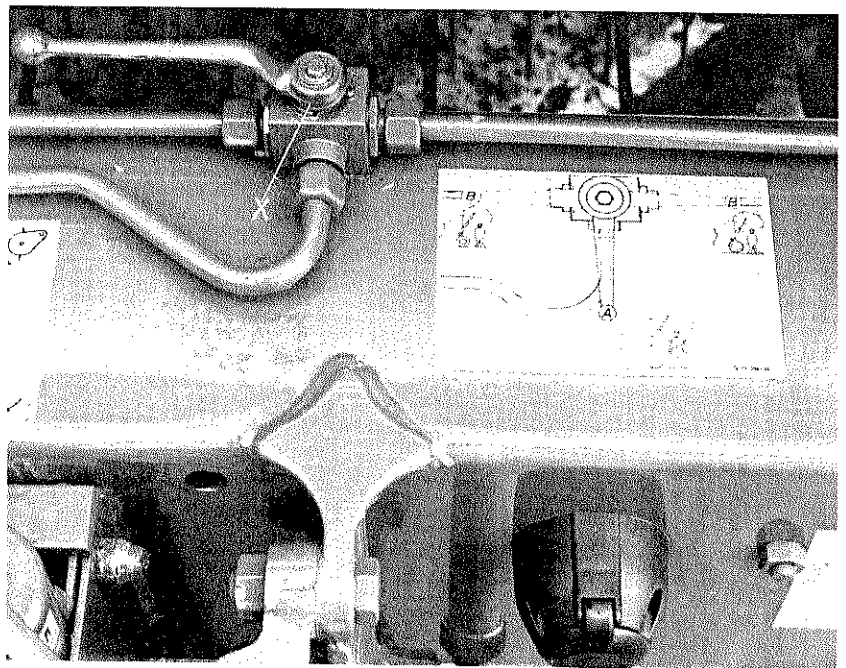
 - Maschine auf dem Stützfuß abstellen (nicht abkuppeln).
 - Alle vier Befestigungsschrauben lösen.
 - Deichsel in gewünschte Stellung bringen (Stützfuß verdrehen).
 - Schrauben zunächst nur leicht anziehen und darauf achten, daß die Verzahnung links und rechts in gleicher Position ist.
 - Dann zunächst die Schrauben in den Rundlöchern anziehen (210 - 230 Nm). Erst dann die Schrauben in den Langlöchern mit Verzahnung anziehen (210 - 230 Nm).



Abb. 4

2. Stützfuß in höchster Stellung einriegeln und Stützteller fest unter die Deichsel drehen.
3. Beleuchtungskabel anschließen. Rücklichter, Blink- und Bremslichter überprüfen.
4. Hydraulikschlauch anschließen (s.S. 5).
5. Bedienungsseil zum auslösen des Bindevorganges so am Schlepper befestigen, daß es vom Schleppersitz leicht zu erreichen ist, bei Kurvenfahrten aber nicht spannt.
6. Gelenkwelle anschließen.

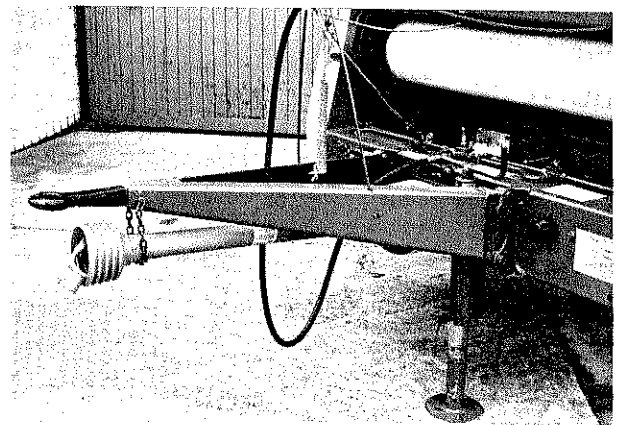

Abb. 5

Gelenkwelle

Bei der KRONE Rundballenpresse wird eine Gelenkwelle mit Überlastsicherung verwendet, bei der zusätzlich zu den normalen Wartungsvorschriften für Gelenkwellen, folgende Hinweise zu beachten sind:

Wartung der Scheibenkupplung

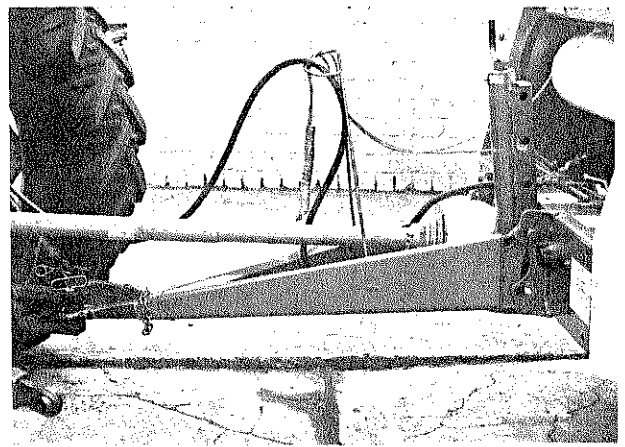
Vor dem ersten Einsatz und nach längeren Stillstandzeiten haften die Reibbeläge der Scheibenkupplung. Der Schutz vor Überlastschäden ist nicht mehr gegeben. Die Kupplung muß daher nach längerem Stillstand gelüftet werden.

1. **Walterscheid:**
alle 4 Muttern M anziehen.
By Py:
alle 8 Schrauben S über Kreuz schrittweise lösen.
2. Gelenkwelle am Gerät und am Schlepper anschließen.
3. Zapfwelle bis zum Durchrutschen der Kupplung einschalten.
4. **Walterscheid:**
alle 4 Muttern M lösen.
By py:
alle 8 Schrauben S über Kreuz schrittweise anziehen.
5. Bei Nichtbeachtung keine Garantie!

Das Rutschmoment RM der Scheibenkupplung ist werkseitig eingestellt.

Einstellwert für KR 100 + KR 125: 650 Nm

Einstellwert für KR 155: 900 Nm

Der Zahlenwert ist auf der Scheibenkupplung an der Stelle RM eingeschlagen. Vor dem ersten Einsatz überprüfen Sie bei Ihrer Gelenkwelle, den auf der Scheibenkupplung eingeschlagenen Wert. Bei Abweichungen setzen Sie sich mit Ihrem Händler in Verbindung.

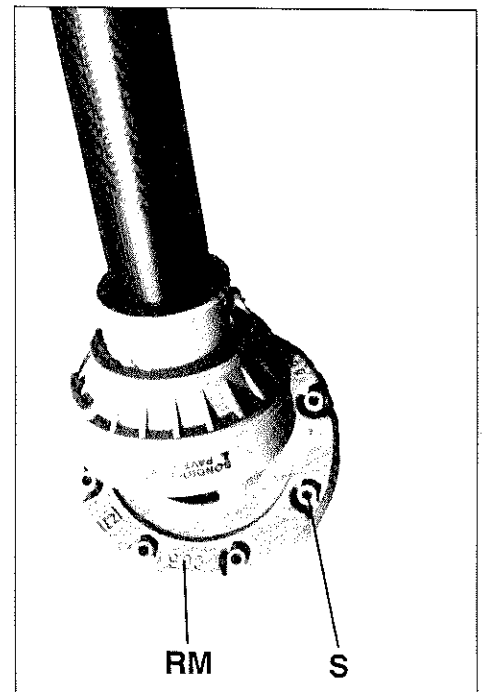

ByPy

Abb. 6

Achtung!
Einstellwert beachten.

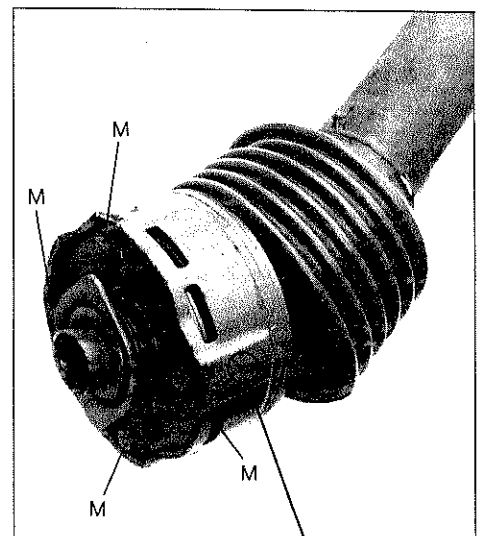

Walterscheid

RM

Abb. 7

Betrieb und Wartung

Kuppeln

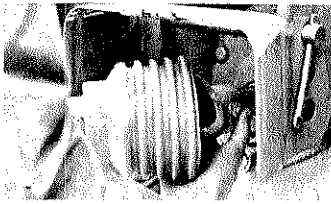

Zapfwelle reinigen.
Schiebestift drücken.

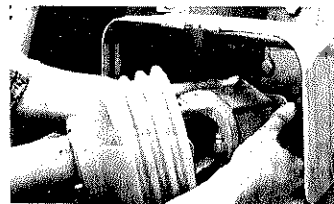

Ziehverschluß
verschieben.
Je nach Ausführung
ziehen oder drücken.

Gelenk- abwinkelung

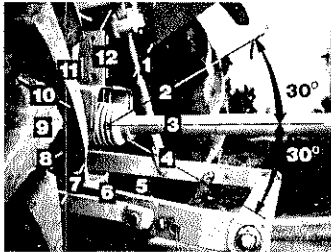

Bei großen
Abwinkelungen
Antrieb
abschalten.

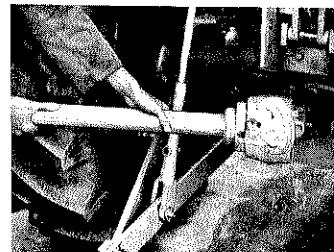

Weitwinkel- Gleichlaufgelenkwelle

Gelenkabwinkelung
in Bewegung und
im Stillstand max. 70°,
Schwenkbereich
überprüfen.

Länge anpassen

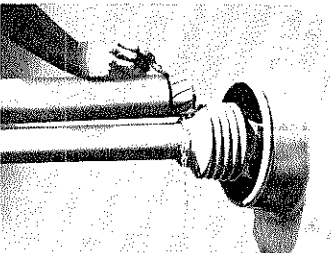

Zur Längen Anpassung
Gelenkwelnhälften
nebeneinander halten
und anzeichnen.

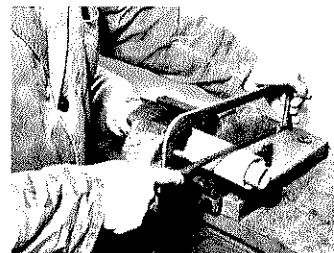

Unfallschutzrohre
abtrennen.



Schiebepprofile
in gleichem Maße
wie Schutzrohre
kürzen.

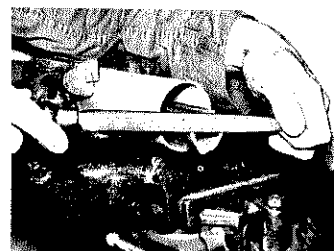

Trenngrat und
Späne entfernen.

Unfallschutz



Haltekette
lose einhängen.
Schwenkbereich
beachten.

**Nur mit
geschützter
Gelenkwelle
arbeiten!**

Für einen
ausreichenden
Ergänzungsschutz
über der Zapfwelle
ist zu sorgen.

Schmierung

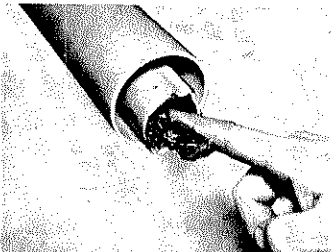

Äußeres Schiebepprofil
innen fetten.

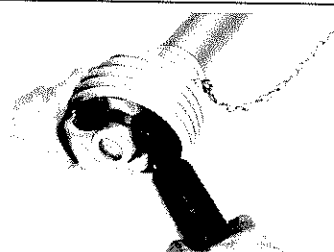

Gelenk zum
Abschmieren
abwinkeln.

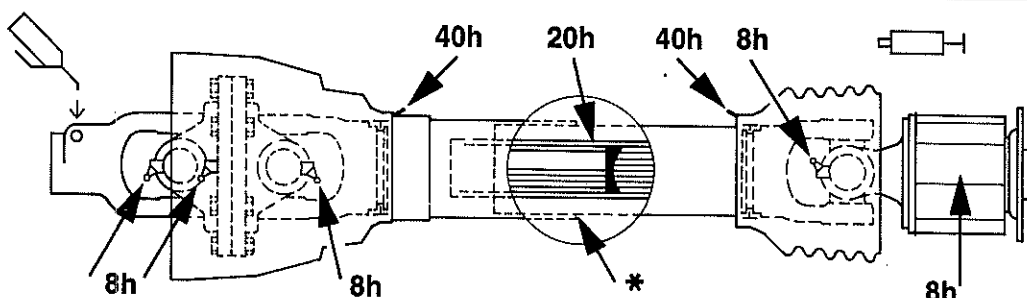

Schmierplan

h = Betriebsstunden

* Im Winterbetrieb sind die Schutzrohre zu fetten, um ein Festfrieren zu verhindern!

Hydraulik

Die KRONE-Rundballenpresse ist serienmäßig mit einem Hydraulikschlauch und einem Dreiwegehahn zum Anschluß an ein einfach wirkendes Steuerventil ausgerüstet.

Befindet sich der Hebel des Dreiwegehahns in Position,

A. so kann die Presse geöffnet und geschlossen werden. Die Pick-up bleibt in ihrer Position.

B. so wird die Pick-up beim Öffnen der Presse angehoben, beim Schließen wieder abgesenkt.



Abb. 10

C. so kann die Pick-up angehoben und abgesenkt werden, ohne daß die Presse sich öffnet oder schließt.

Hat der Schlepper ein weiteres Steuerventil, so ist es ratsam, die Presse mit einem 2. Schlauch auszurüsten. Der Schlauch wird an dem T-Stück neben dem Dreiwegehahn angeschlossen (Abb. 10). Es können dann alle Funktionen vom Schlepper aus vorgenommen werden, der Dreiwegehahn bleibt dann immer in Position A.

Pick-up

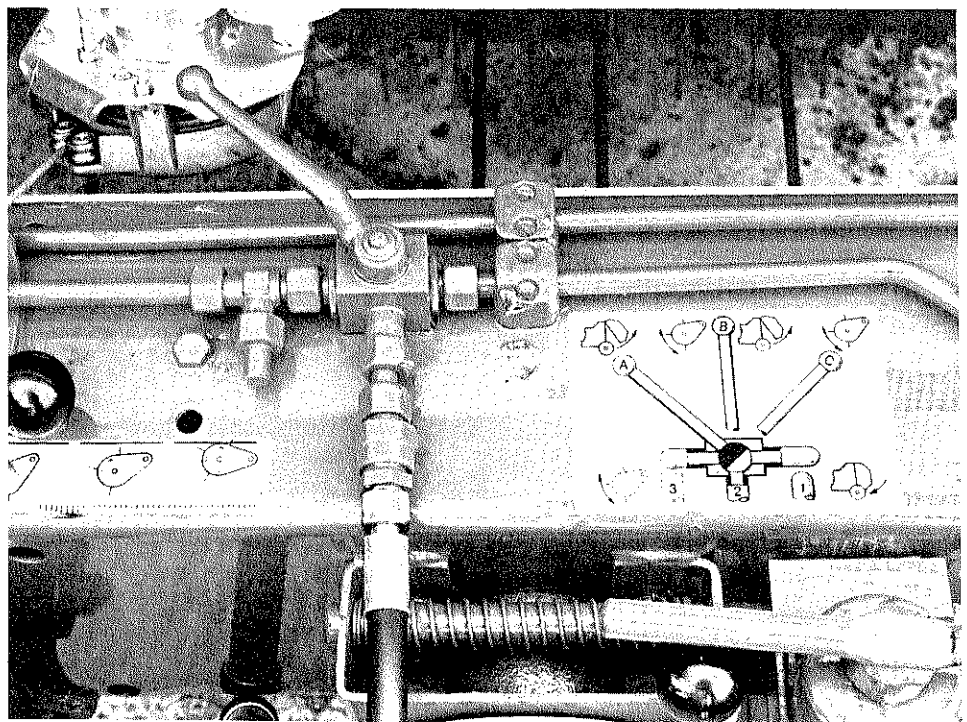
Die Einsatzhöhe der Pick-up kann vorgewählt werden. Die Vorwahl, nur bei angehobener Pick-up, wird durch den Steckbolzen (a) vorgenommen (s. Abb. 11).

Dieser Steckbolzen dient auch zur Verriegelung der Pick-up in angehobener Stellung während der Straßenfahrt.

Die Einsatzhöhe ist so zu wählen, daß die Pick-up das Gut sauber aufnimmt, die Zinken aber nicht in den Boden greifen.

Bei Aufnahme von Gras, Heu oder Gütern die eine tiefe Pick-up-Einstellung erfordern sind unbedingt Tasträder zu montieren um Zinkenbeschädigungen zu vermeiden.



Abb. 11

Bei besonders kurzem und trockenem Erntegut darf die Pick-up nur so tief abgesenkt werden, daß der Abstand A (Abb. 12) zwischen Rahmen und Pick-up 100 mm nicht überschreitet.

Um dennoch eine saubere Aufnahme der Pick-up zu gewährleisten, muß die Maschine durch Verstellen der Deichsel nach vorn geneigt werden.

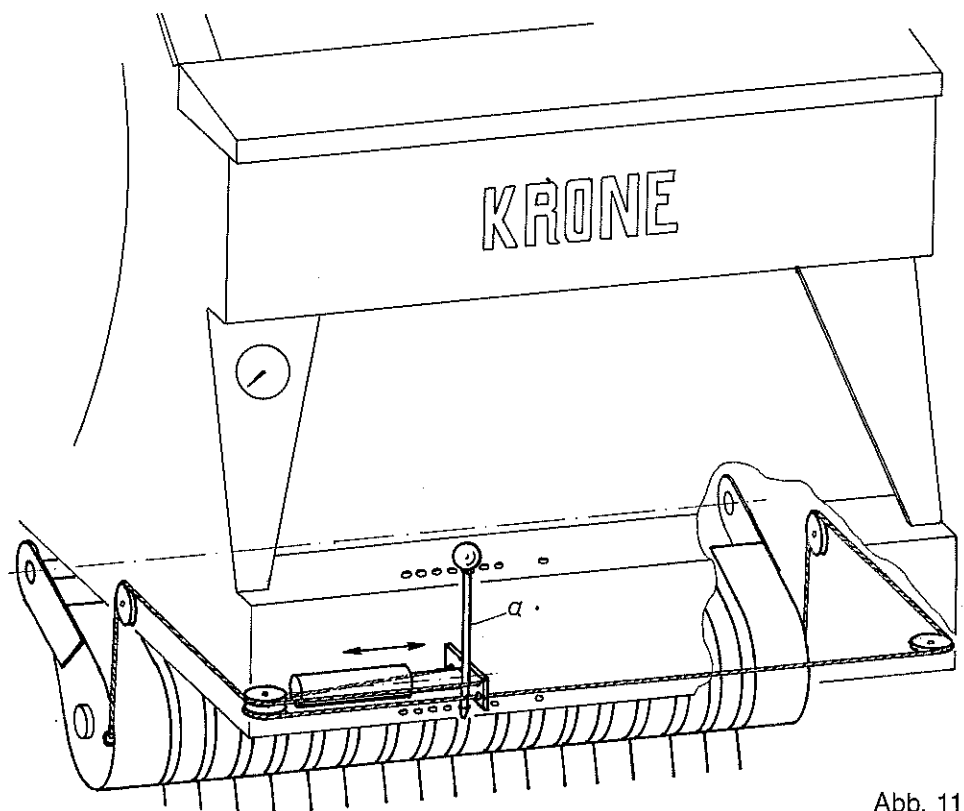

Abb. 12

Niederhalter

Die Höhenverstellung des Niederhalters erfolgt durch Verschieben der Schraube B (Abb. 12) im Langloch. Bei abgesenkter Pick-up in Arbeitsstellung sollten die Zinken des Niederhalters die Pick-up leicht berühren. Eine etwas höhere Einstellung ist bei sehr dicken Schwaden angebracht. Bei Folienwicklung sollte nur die untere Hälfte des Verstellbereiches genutzt werden, da sonst die Folie beschädigt werden kann.

Hydraulische Startvorrichtung für den Binde- bzw. Wickelmechanismus

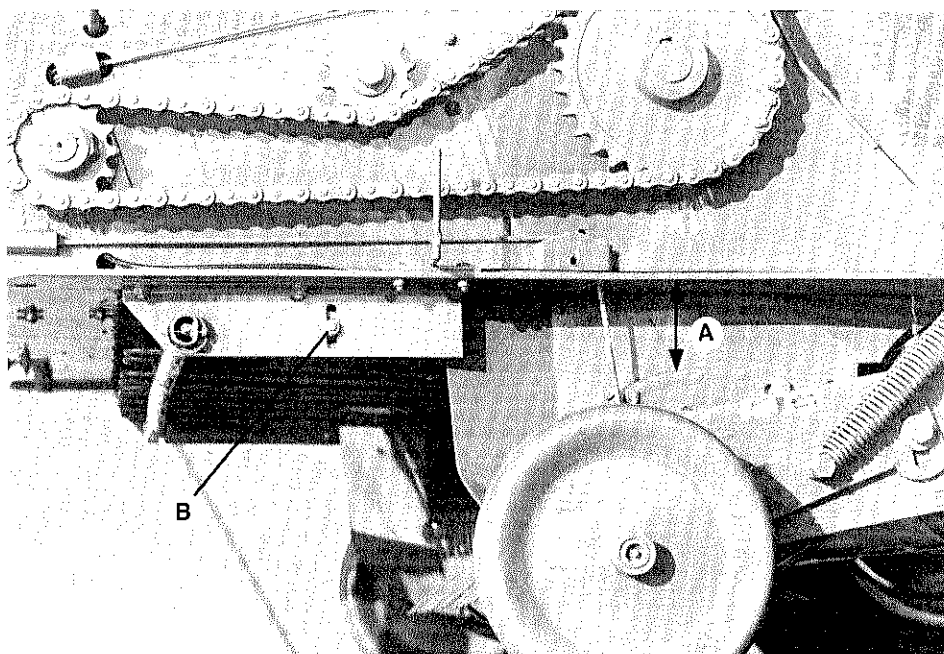
Die KRONE-Rundballenpressen können wahlweise auch mit einer hydraulisch vom Schlepper aus betätigten Startvorrichtung für den Binde- bzw. Wickelmechanismus ausgerüstet werden. Der Startvorgang für die Binde- bzw. Wickelvorrichtung wird dabei durch das Ausfahren eines Hydraulikzylinders vom Schlepper aus eingeleitet. Die Starteinrichtung befindet sich im Zylinderkasten der vorne vor dem Garnkasten angebracht wird (Abb. 13).

Je nachdem mit welchem Bindemittel gearbeitet werden soll, ist folgende Einstellung an der Startvorrichtung vorzunehmen:

a) Bei Garnbindung

das Zugseil „1“ vom Reibradstarter (Pos. 1, Abb. 13) in die Feder (Pos. 3, Abb. 13) die sich unterhalb des Starterzylinders befindet einhaken. Zugseil „2“ (Pos. 2, Abb. 13) aus der Feder (Pos. 4, Abb. 13) aushaken, und aus der Seilrolle des Hydraulikzylinders ganz herausziehen.

b) Bei Netz- bzw. Folienwicklung

das Zugseil „2“ entsprechend Abb. 13 am Starterzylinder befestigen und in Feder (Pos. 4, Abb. 13) einhaken. Zugseil „1“ (Pos. 1, Abb. 13) aushaken.



Abb. 13

Bindegarn und Bindemechanismus

Werden die Rundballen im Freien gelagert, Kunststoff-Garn 400-600 m/kg verwenden

Bei Unterdach-Lagerung kann auch Sisal-Garn 150-330 m/kg verwandt werden. Der Bindegarnbehälter faßt fünf Rollen.

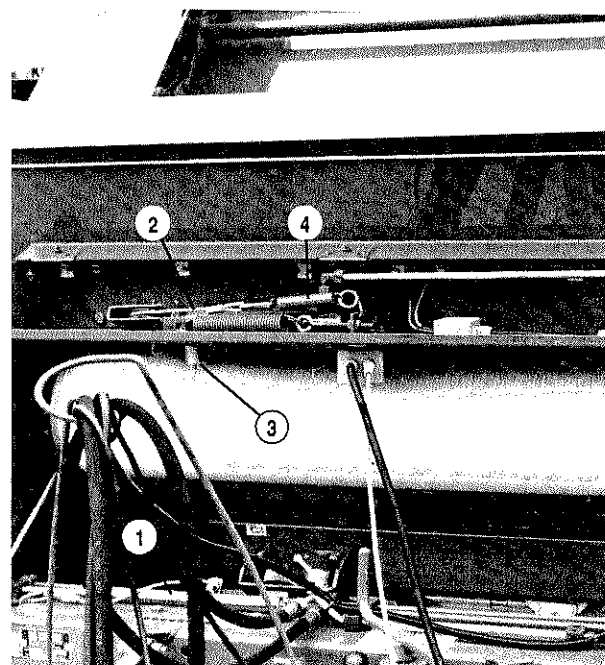
1. Das Bindegarn wird nach Abb. 14 aufrecht in den Behälter gestellt und eingefädelt.

2. Das Garn wird durch die Ösen am Deckel des Bindegarnbehälters geführt und miteinander verbunden.



Abb. 14

3. Das Garn wird durch die Garnführung 1 und die Garnbremse 2 geführt.

4. Die Stufenrolle 3 wird $1\frac{1}{2}$ mal umschlungen.

5. Garn durch Öse 4 und zwischen den Rollen 5 und 6 in Richtung Preßkammer führen, dort durch die letzte Garnführung etwa 10 cm durchhängen lassen.

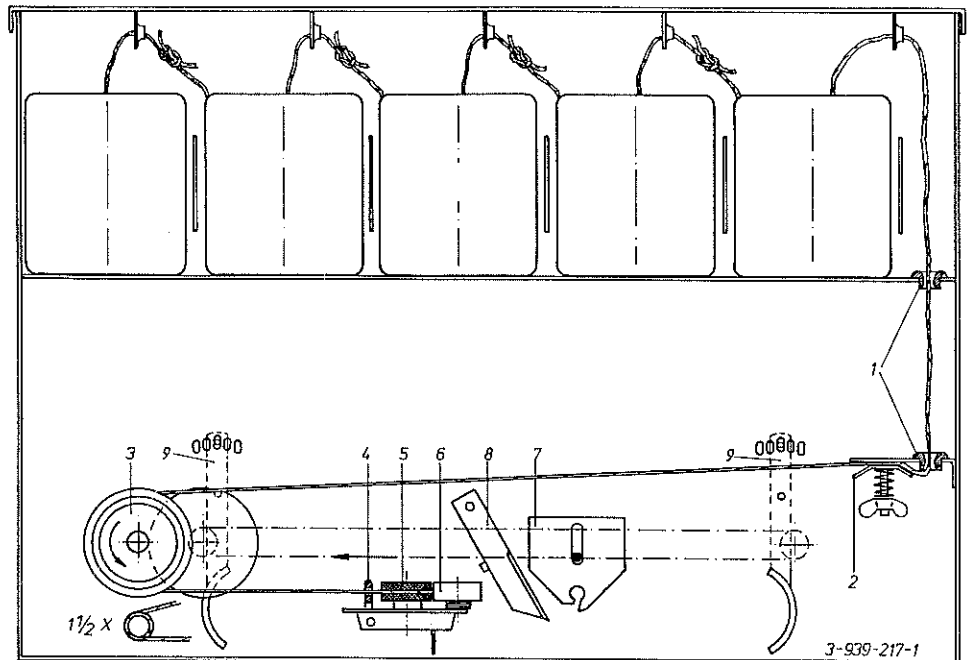
6. Die Garnfangvorrichtung 7 soll in der Ausgangsposition ca. 200 mm von den Rollen entfernt stehen und muß sich bei Linksdrehung der Stufenrolle auch nach links bewegen.

7. Sollte die Starteinrichtung das Bindegarn nicht vorschieben, muß geprüft werden, ob das Bindegarn hakt oder die Rolle 6 genug Federkraft hat; ggfs. nachspannen.

8. Durch Verlegen des Garns auf der Stufenrolle 3 kann der Abstand der Garnwicklungen um den Ballen verlängert werden:

Großer Rollendurchmesser = enge Wicklung für kurzes Gut

Kleiner Rollendurchmesser = weite Wicklung für langes Gut

9. Mit der Fadenbegrenzung 9 läßt sich der Abstand des Garns zur Ballenkante verstellen.

Vor dem ersten Einsatz

Bevor Sie die Rundballenpresse einsetzen, führen Sie unbedingt folgende Kontrollen durch:

1. Alle Schmierstellen sind mit Fett bzw. Öl gefüllt.

Aus Sicherheitsgründen dennoch alle Schmierstellen überprüfen und gegebenenfalls nachschmieren bzw. nachfüllen (s. Schmierplan).

2. Alle Schrauben und Muttern auf festen Sitz überprüfen und eventuell nachziehen.

3. Maschine einige Minuten probelaufen lassen; Zapfwellendrehzahl 400-500 U/min. Danach die Ballenpresse noch einmal überprüfen und, falls erforderlich, Schrauben und Muttern nachziehen und Kettenspannungen überprüfen (s. Seite 16).

4. Maschine öffnen und schließen. Prüfen, ob alle Ölleitungen und Verschraubungen dicht sind.

Plastikfolien- und Netzwickelvorrichtung

a) Einlegen der Plastikfolien- oder Netztrolle



Abb. 15

Zum Einlegen der Folien- oder Netztrolle muß das Aufnahmerohr 1, Abb. 16, herausgeschwenkt werden. Zum Aufschieben der Rolle wird die linke Lagerbuchse 2, Abb. 15, mit Innenteil aus dem Aufnahmerohr herausgezogen. Die rechte Lagerbuchse 3, Abb. 16 und 17, ist stirnseitig mit Aussparungen versehen, die zum Ausgleich von unterschiedlichen Rollenarbeiten dienen. Sie ist so zu drehen, daß die Folien-Netztrolle mittig zur Maschine sitzt.

Breite Rolle: tiefe Aussparung nach oben.

Schmale Rolle: flache Seite nach oben.

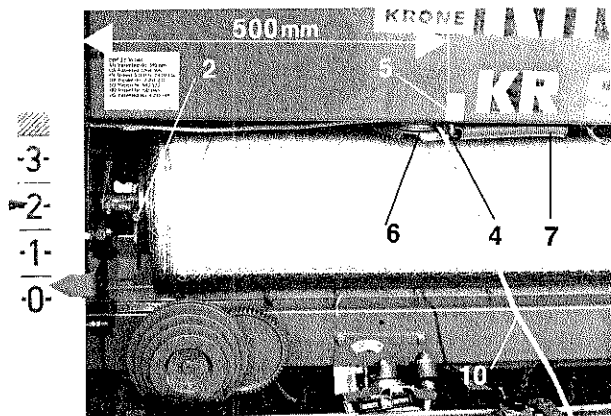
Die Folien- bzw. Netztrolle ist mit dem losen Ende nach hinten entsprechend Abb. 16 aufzuschieben.



Abb. 16



Abb. 17

Die Rolle muß sich auf den Lagerbuchsen rechts und links leicht drehen lassen. Eventuelle Beschädigungen am Kern der Rolle müssen vorher beseitigt werden. Nach dem Einschwenken der Folienrolle (Netztrolle) muß die linke Lagerbuchse durch Drehen auf dem Gewinde so verstellt werden, daß die Nase 4 unterhalb der gelben Markierung 5, Abb. 15, liegt. Das Verdrehen der linken Lagerbuchse wird erheblich erleichtert, wenn der Schwenkhebel 6, Abb. 15, nach links gedrückt wird. Die Verdrehsicherung an der linken Lagerbuchse muß nach dem Verstellen wieder eingearbeitet werden.

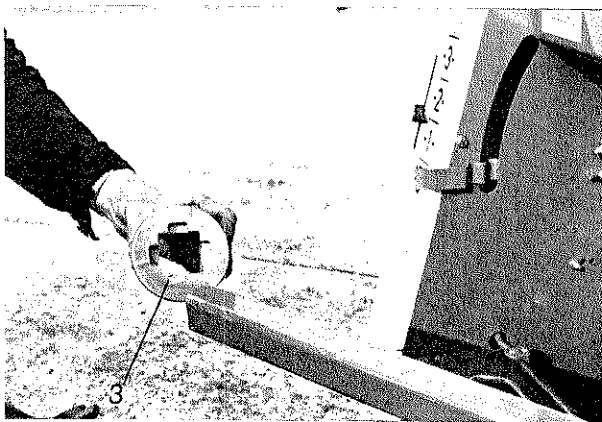
Die Rolle wird durch längsseitiges Einklemmen gebremst. Die Bremse läßt sich über die Feder 7, Abb. 15, verändern. Mit zunehmender Spannung der Zugfeder 7 erhöht sich die Abbremsung der Folien-Netztrolle. Bei Verwendung von Netz muß die Abbremsung höher gewählt werden als bei Folie.

Nach jedem Folien-Netztrollenwechsel ist die Bremswirkung wie folgt zu prüfen:

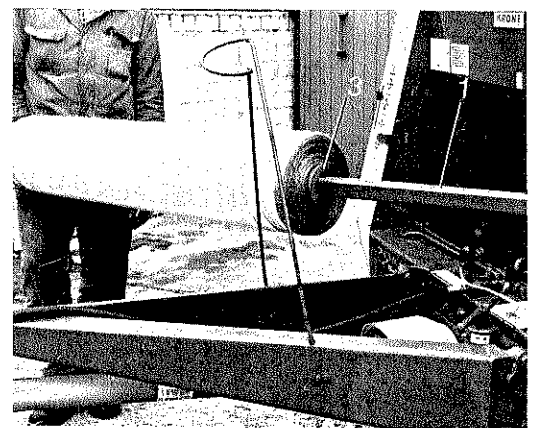
Durch Ziehen am Seil 10 (Abb. 15) bewegt sich der Schwenkhebel 6 nach links über die gelbe Markierung 5 hinaus. In dieser Stellung ist die Bremse der Folien-Netztrolle gelöst, und somit muß sich die Rolle sehr leicht von Hand drehen lassen. Nach dem Lösen des Seils 10 spricht die Bremse wieder an, und die Rolle läßt sich nur noch sehr schwer von Hand drehen, vor allem bei stark gespannter Feder 7, wie es bei Betrieb mit Netz sein sollte.

Die Übertragungseinrichtung der Bremse ist richtig eingestellt, wenn die Nase 4 (Abb. 15) unterhalb der gelben Markierung 5 liegt. Das entspricht 500 - 530 mm von der linken Rahmenkante. Die Einstellung erfolgt nur durch die Lagerbuchsen 2, Abb. 15, und 3, Abb. 17.

Merke: Die richtige Einstellung der Bremse ist eine Grundvoraussetzung für die einwandfreie Funktion der Folien-Netzwickelvorrichtung

Der Kern der Folienrolle (Netztrolle) muß 1250 bis 1270 mm lang sein. Bei Abweichungen muß die Länge durch Distanzstücke bzw. durch Kürzen auf Maß gebracht werden.

Der Innendurchmesser des Kerns muß 75 bis 80 mm betragen.

b) Einlegen von Netz und Folie in die Starterrollen

Achtung Verletzungsgefahr!

Bevor das Netz (die Folie) eingeführt wird, muß unbedingt der Messerbalken durch einmaliges Ziehen am Starterseil 10, Abb. 15, zurückgeschwenkt und das Arretierstück 11, Abb. 22 nach vorn umgelegt werden.



Abb. 18



Abb. 19

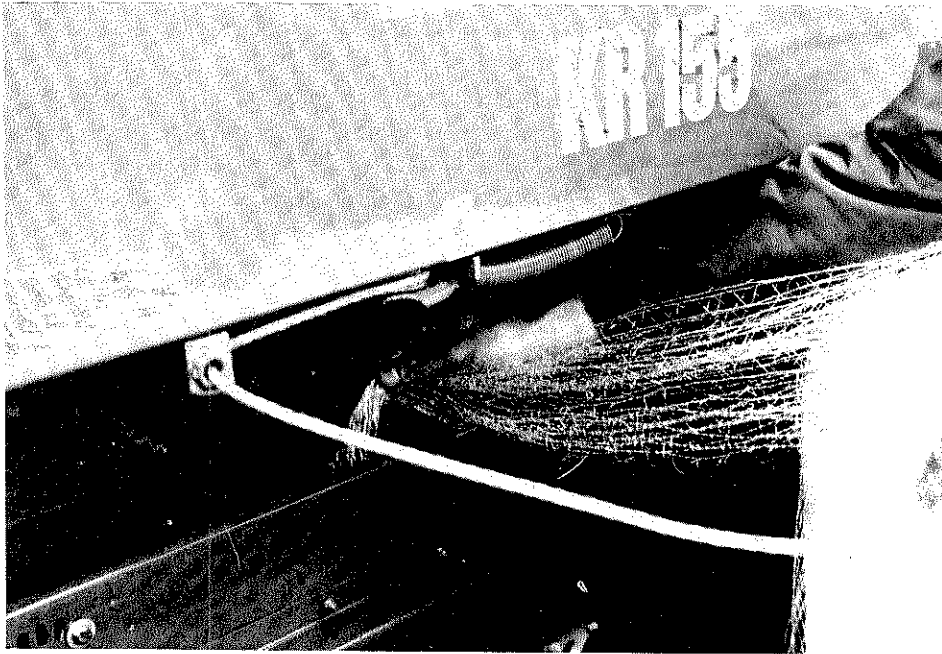

Abb. 20

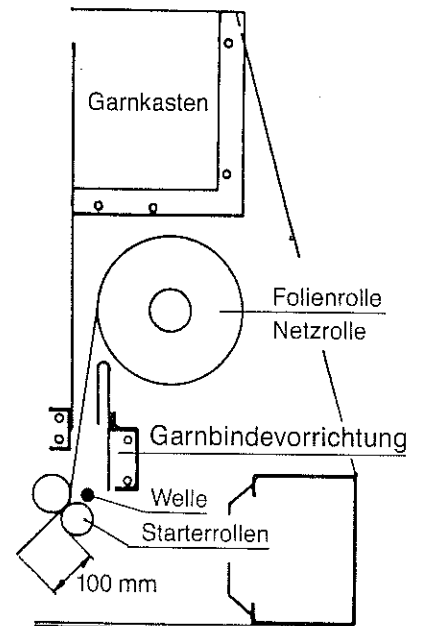

Abb. 21

Das Netz (die Folie) wird von der Rolle nach hinten durch den Schacht zu den Starterrollen geführt (Abb. 18 - 21). Mit einer Hand das Netz (die Folie) in die Lücke vor den Starterrollen legen und gleichzeitig mit der anderen Hand die Aluminiumstarterrolle drehen, bis das Netz ca. 100 mm hinter den Starterrollen durchhängt.

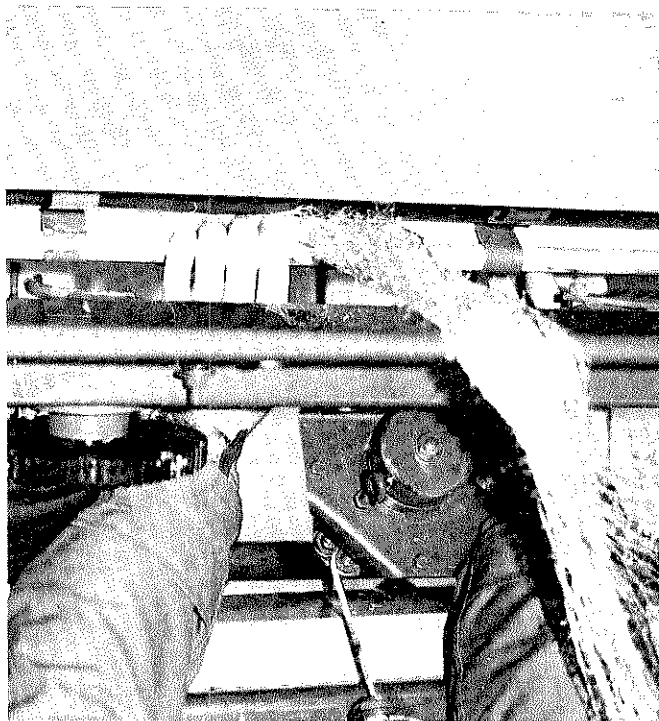
Achtung! Verletzungsgefahr durch Messer hinter der Gummiwalze.

Danach das Arretierstück 11, Abb. 22, für den Betrieb mit Netz/Folie wieder nach hinten umlegen.

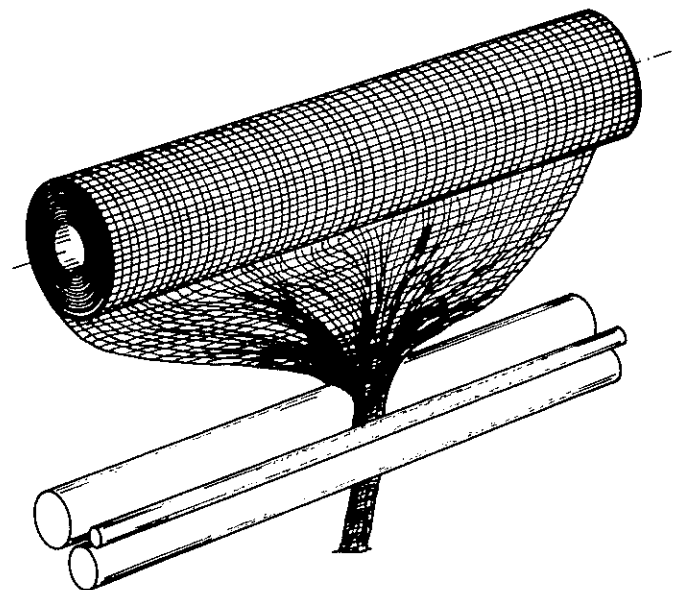
Beim ersten Wickelvorgang verteilt sich das Netz (die Folie) von selbst auf die gesamte Breite der Starterrollen (nach ca. 1-2 Umwicklungen). Um den ersten Ballen optimal zu umwickeln, empfiehlt es sich, während des Wickelns das Starterseil nochmals zu ziehen. Dadurch wird die Umwicklungszahl erhöht.

c) Einstellen der Folienlänge (Netzlänge)

Die gewünschte Folienlänge (Netzlänge) pro Rundballen kann mit der Schraube 8, Abb. 22, stufenlos eingestellt werden. Die Einstellschraube 8 hat Linksgewinde.

Anzahl Umwicklungen mit Netz/Folie	Abstand X in mm		
	KR 100	KR 125	KR 155
1 Umwicklung	10	12	15
2 Umwicklungen	20	24	30
3 Umwicklungen	30	36	45

d) Bedienung der Folienwickelvorrichtung (Netzwickelvorrichtung)

- Zum Betrieb der Rundballenpresse mit Folienwicklung (Netzwicklung) und Bindfadenbindung muß das Arretierstück 11, Abb. 22, entsprechend umgelegt werden.
 - nach hinten für Folienbindung (Netzbindung)
 - nach vorn für Bindfadenbindung
- Den Preßvorgang so lange fortführen, bis die Füllungsanzeiger den gewünschten Druck anzeigen. Vor dem Anhalten muß das Starterseil 10, Abb. 15, zum Starten der Folienwickelvorrichtung (Netzwickelvorrichtung) so lange gezogen und gehalten werden, bis die Folie (Netz) mit dem aufgenommenen Erntegut an den Ballen herangeführt worden ist und vom Ballen weiter eingezogen wird (Abb. 23). Dann sofort anhalten und den weiteren Wickelvorgang abwarten. Nach dem Erreichen der gewählten Folienlänge (Netzlänge) wird die Folie (Netz) automatisch abgeschnitten. Der Zählvorgang für die Anzahl der Umwicklungen beginnt erst nach dem Startvorgang, d. h. nachdem das Starterseil losgelassen wird.

Merke:

Wenn die Plastikfolie ohne Erntegut auf die Pick-up eingeführt wird, kann sich die Folie in den Pick-up-Zinken verfangen und in die Pick-up eingezogen werden.



Abb. 22



Abb. 23

Überlastsicherungen

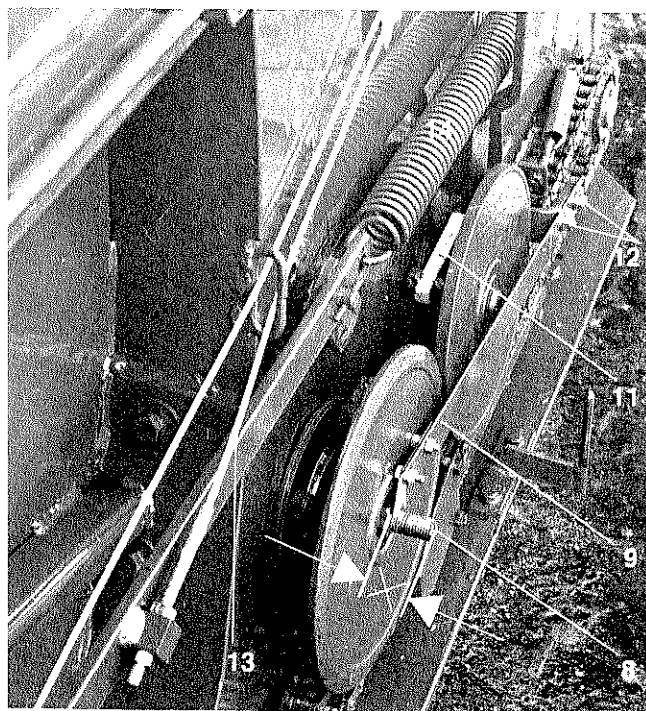
Die KRONE-Rundballenpresse hat zwei Überlastsicherungen:

- Die Überlastsicherung der Gelenkwelle spricht an, wenn die Presse zu voll gepreßt ist oder ein zu großer Teil vom Schwad aufgenommen wurde. Die Zapfwelle muß sofort ausgekuppelt werden. Verstopfung beseitigen und durch langsames Einkuppeln der Zapfwelle versuchen, die Presse wieder in Gang zu bringen.
- Die Überlastsicherung für die Pick-up befindet sich am Getriebe im Vorderträger. Sie spricht an, wenn
 - der Schwad zu dick ist,
 - die Pick-up zu tief auf dem Boden liegt oder
 - die Presse übervoll ist.

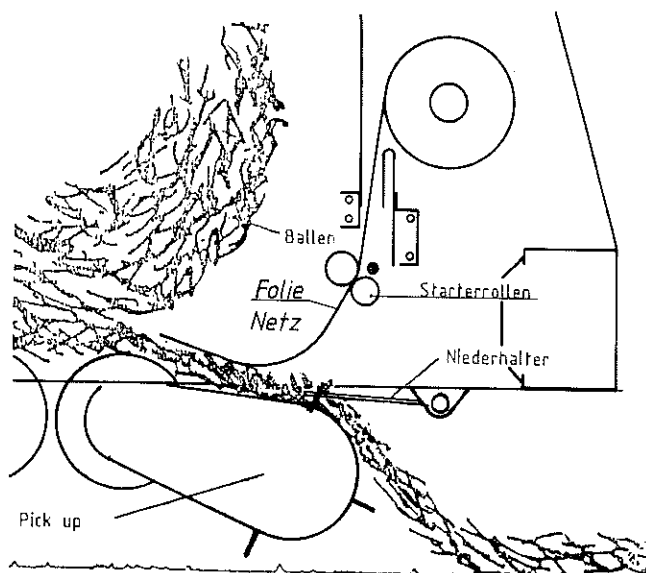
Praktischer Einsatz

1. Klappe schließen.

Die Klappe ist richtig geschlossen, wenn die Preßdruckanzeigen beidseitig auf „0“ stehen.

Auch nach dem Schließen der Klappe soll das Steuerventil des Schleppers auf „Senken“ stehen bleiben.

2. Zapfwelle einschalten und Pick-up auf passende Höhe bringen.

3. Schwad mittig überfahren. Der Schwad sollte gleichmäßig und nicht zu stark sein. Je gleichmäßiger der Schwad ist, je sauberer ist die Arbeit. Ideal ist, wenn die Schwadbreite gleich Ballenbreite ist.

4. Bei zu breiten Schwaden drückt der Ballen zu fest an den Seitenwänden der Presse. Er läßt sich dadurch schlechter ausstoßen.



Abb. 25

5. Bei zu schmalen Schwaden ist es vorteilhaft, den Aufnahmebereich der Pick-up durch Rechts- und Linksfahren zu ändern. Dadurch wird der Ballen gleichmäßig fest. Keine Schlangenlinien fahren, sondern eine längere Strecke links und dann rechts.

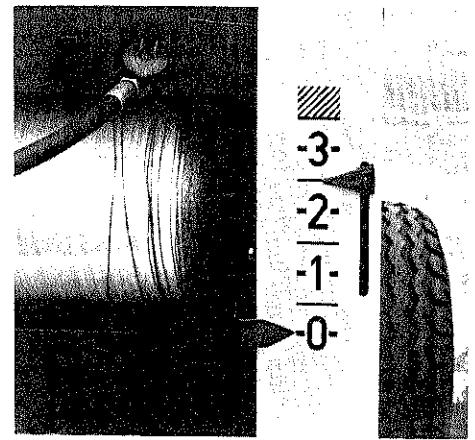

Abb. 26

6. Die Fahrgeschwindigkeit sollte immer dem Ladegut und der Schwadstärke angepaßt werden und zwischen 5-10 km/h liegen. Langsam mit der Befüllung beginnen, bis das Gut eine rollende Bewegung macht. Danach volle Geschwindigkeit, bis der Kraftbedarf merklich ansteigt, dann einen kleineren Gang einlegen und pressen, bis beide Zeiger die Stellung „2“ erreicht haben.

Der Zeiger auf der linken Seite gibt den Preßdruck des Ballens auf der linken Seite an und der Rechte auf der rechten Seite.

Anmerkung:

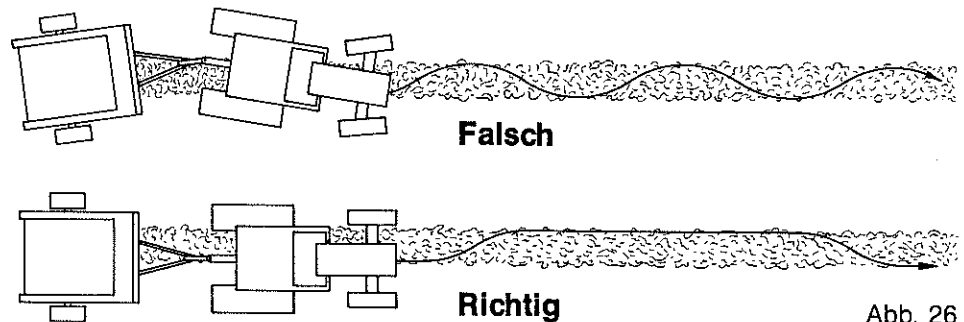
Nicht alle zu pressenden Güter sind gleich, die Markierung „2“ ist ein Richtwert. Trockenes Gut läßt sich höher verdichten, feuchtes Gut niedriger. Ermitteln Sie daher den richtigen Enddruck, indem Sie die Presse einmal bis zum Ansprechen einer Überlastsicherung fahren, **jedoch nicht höher als „3“**. Stellen Sie dann den Zeiger „Stop“ um einen Teilstrich niedriger ein, als den angezeigten Wert.

7. Bevor man anhält, Bedienungsseil des Starters ziehen, bis der rollende Ballen das hereinschießende Garn erfaßt und mitnimmt. Damit ist der Bindevorgang eingeleitet und läuft nun automatisch ab. Die Garnfangvorrichtung erfaßt das Garn und wickelt den Ballen von der Mitte beginnend nach links, dann über die gesamte Breite nach rechts und wieder bis zur Mitte. Hier wird das Garn von dem Messer 8 (s. Seite 11, Abb. 13) abgeschnitten. Danach steht der Bidegarnmechanismus für den nächsten Vorgang bereit.

8. Während der Ballen umwickelt wird, setzen Sie einige Meter zurück, um den Ballen auszustoßen. Sie erhalten so einen sauberen Anfang für die Aufnahme des nächsten Ballens.

9. Zur Ballenablage Zapfwelle auskuppeln, Klappe öffnen, und Zapfwelle einkuppeln. Die Wickelkette wird automatisch ausgeschaltet, die Walze fördert den Ballen hinaus.

Achtung! Zum Schließen der Klappe so weit vorfahren, daß die Klappe nicht auf den abgelegten Ballen drückt. Der Vorgang ist beendet, und der nächste Ballen kann aufgenommen werden.

Wartung/Einstellung

Elevatorketten

Die Elevatorkette (Rollbodenkette) wird über einen automatischen Kettenspanner stets in richtiger Spannung gehalten. Ein Nachstellen von Hand ist daher nicht erforderlich. Durch Längung der Elevatorketten verringert sich der Abstand zwischen der Walze und den Elevatorstäben. Dieser Abstand sollte 20 mm nicht unterschreiten. Ist der Abstand jedoch erheblich größer, treten Bröckelverluste auf. Beim ersten Einsatz und jeweils bei Saisonbeginn muß der Abstand nach ca. 5 Ballen, danach alle 500 Ballen überprüft und ggf. verändert werden.

Der Abstand kann durch Drehen der Befestigungslasche 1, Abb. 30 und 32, in 4 Stufen verändert werden.



Abb. 30

Antriebsketten

Beim ersten Einsatz und jeweils bei Saisonbeginn muß die Spannung der Antriebsketten nach ca. 5 Ballen, danach alle 100-150 Ballen überprüft und ggfs. eingestellt werden.

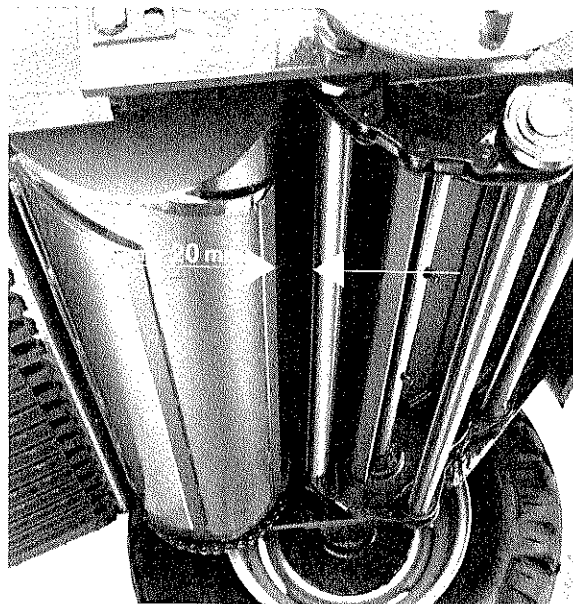

Abb. 31



Abb. 32

Zum Spannen der Antriebsketten Schrauben A lösen und mit Schraube B spannen. Anschließend Schrauben A wieder anziehen.

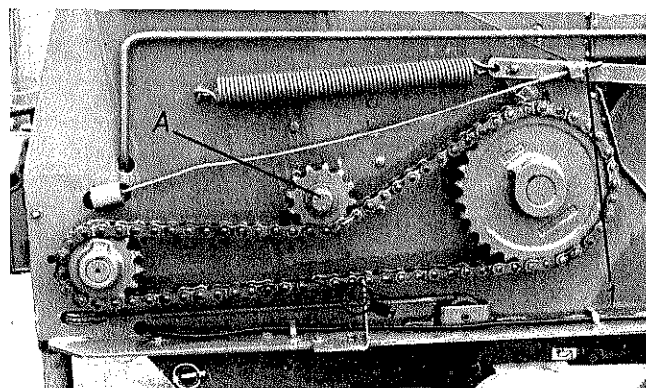

Abb. 33

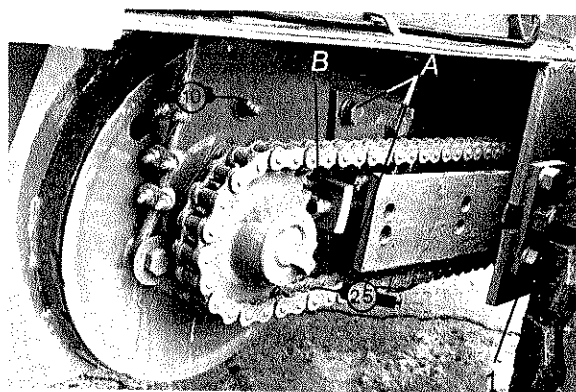

Abb. 34

Klauenkupplung

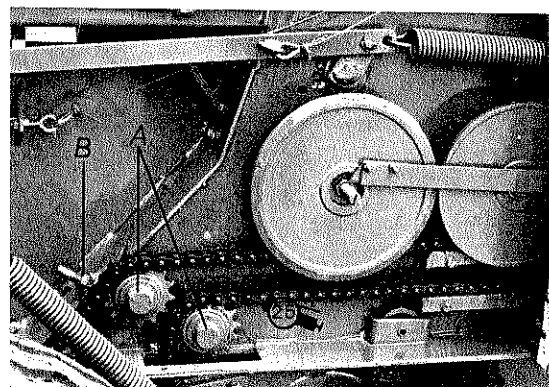
Die Klauenkupplung dient zur automatischen Abschaltung der Elevatorkette. Sie befindet sich im Querträger und zwar dort, wo die Deichsel angeschraubt ist. Die Einstellung der Kupplung soll bei geöffneter Preßkammer erfolgen. Mit der Spannschraube 1 in Abb. 31 kann der Abstand der Klauenkupplung entspr. wie in Abb. 34 auf 5-8 mm eingestellt werden.

Preßdruckanzeige

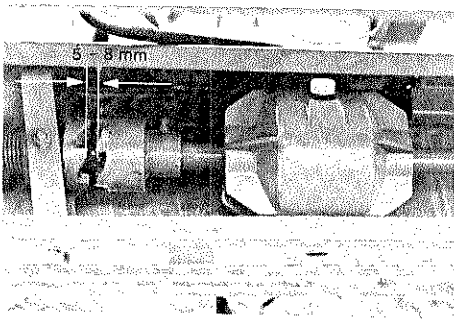
Die Einstellung der Anzeige muß bei geschlossener und eingehakter Verriegelung erfolgen. Das hintere Gehäuse muß mit einem Montierhebel so weit aufgedrückt werden, daß die Spannhülse 5, Abb. 35, hinten am Haken 4 anliegt. In dieser Stellung muß die Anzeige auf „0“ stehen, Abb. 25. Die Verstellung erfolgt über die Ösen-schraube 1, Abb. 35.



Abb. 35

Die rechte Preßdruckanzeige gibt außerdem die ordnungsgemäße Verriegelung der Ballenkammer an. Das heißt: der Zeiger geht in Stellung „0“ zurück, wenn

1. die Ballenkammer geschlossen ist.
2. die Verschlüßhaken vollständig eingerastet sind.

Bei richtiger Einstellung ist das Seil 13, Abb. 22, Seite 14

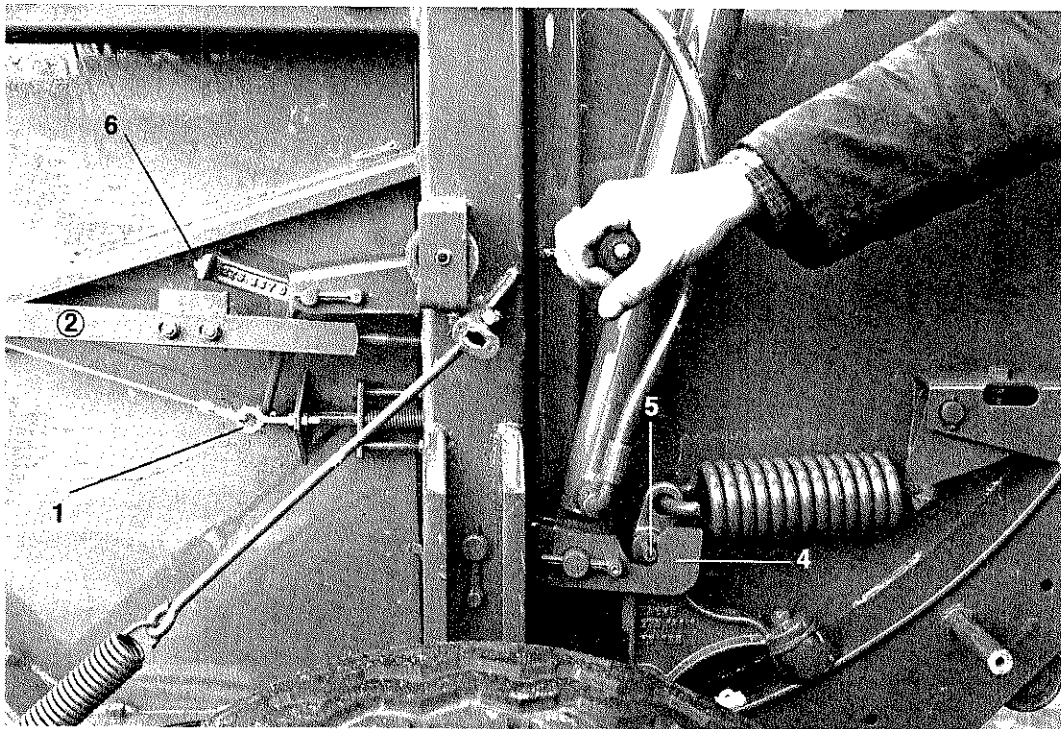
1. ungespannt:
 - bei geschlossener Ballenkammer und eingehakter Verriegelung
 - bei geöffneter Ballenkammer
2. gespannt:
 - bei geschlossener Ballenkammer und **nicht** eingehakter Verriegelung

Verschlusshakensperre

Die Verschlusshakensperre 6, Abb. 35 + 36 verhindert das Anheben der Verschlusshaken bei geöffneter Ballenkammer und somit das Einschalten der Elevatorkette.



Abb. 36

Bei geöffneter Ballenkammer muß der Sperrhebel 6, Abb. 36 auf dem Gestänge 2 liegen. Der Sperrhebel muß zum Anschlag 3, 2 - 5 mm Spiel haben. Bei Abweichungen muß der Anschlag entsprechend verschoben werden. Der Abstand der Anschlagschraube 7 zum Taster 8 muß ebenfalls 2 - 5 mm betragen.

Verschlusshaken - Einstellung

Bei der Einstellung der Verschlusshaken ist wie folgt vorzugehen

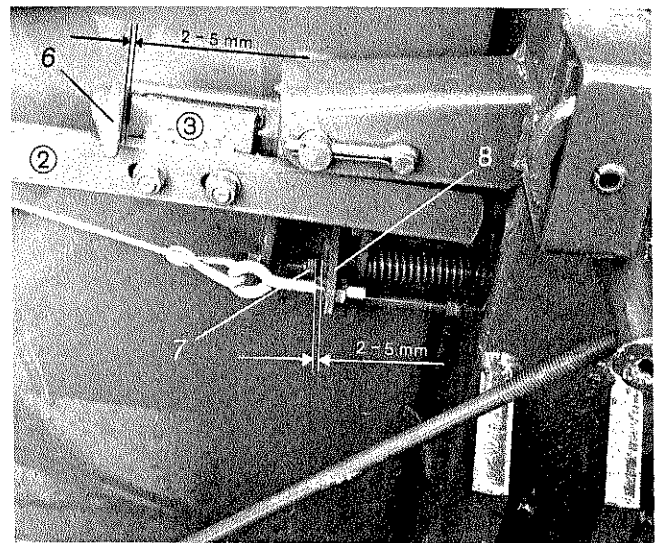
1. Ballenkammer völlig schließen.
2. Feder A vollkommen entspannen (Schraube D).
3. Gummipuffer F soll auf dem Rahmen liegen
4. Abstand x soll 10 - 12 mm betragen.

Wenn der Abstand x nicht 10 - 12 mm beträgt, muß eine Korrektur durch Scheiben an der Stelle B vorgenommen werden. Reicht dies nicht aus, sollte eine Blechplatte (70 x 70 x 5 mm) an der Stelle C auf dem Rahmen geschweißt werden.

Sind alle Bedingungen erfüllt, kann die Feder A mit der Schraube D gespannt werden. Der Abstand x verringert sich dabei um 5 mm auf 5 - 7 mm.

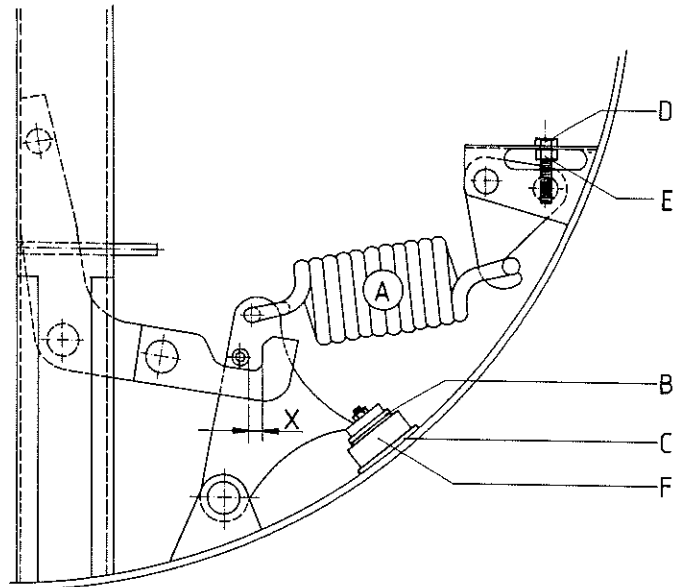

Achtung: Die Schraube D muß unbedingt gegen selbständiges Lösen gesichert werden. Hierzu die Mutter E hochdrehen und kontern. Dann die Mutter E festhalten und Schraube D mit einem Drehmoment von 100 - 130 Nm nachspannen.

Einstellung Netz- Folienwickelvorrichtung

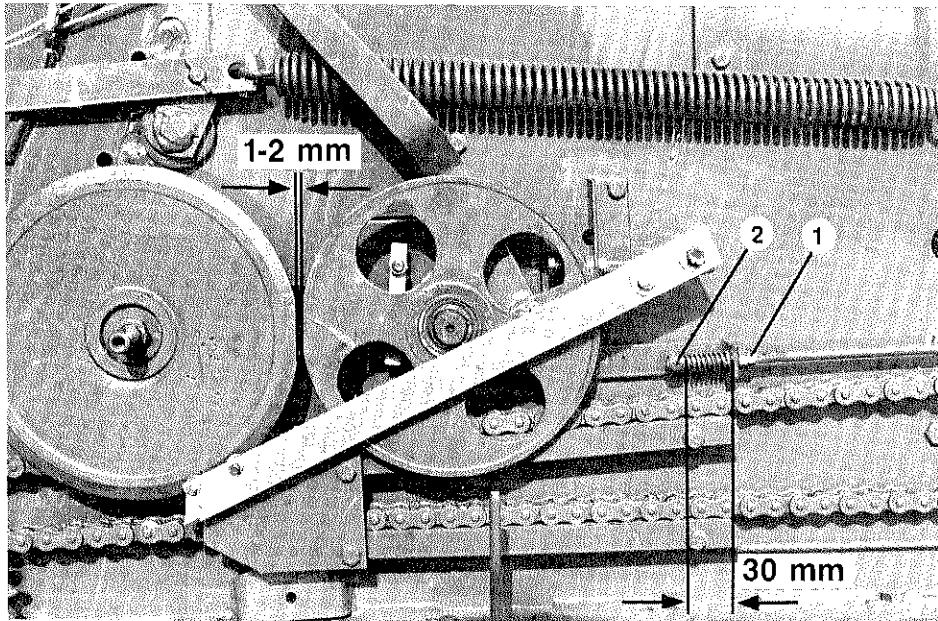

Mit der Stellmutter 1 sind die beiden Reibräder zueinander auf einen Abstand von 1-2 mm einzustellen. Die Druckfederlänge wird mit der Mutter 2 auf 30 mm eingestellt.

Abb. 38

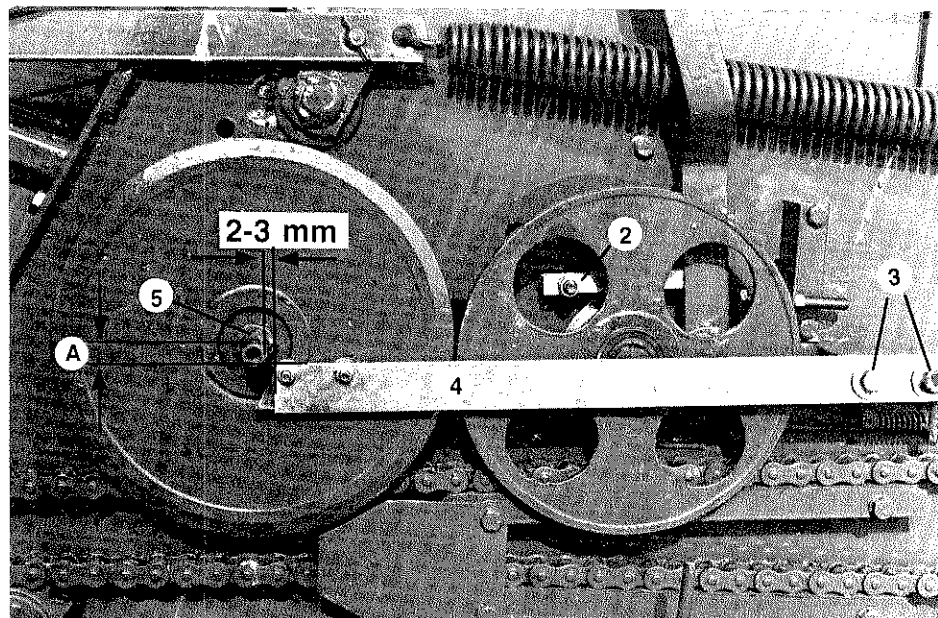

Das Arretierstück 2 nach vorn drehen. Durch lösen der Schrauben 3 kann die Federschiene 4 verstellt werden. Der Abstand von Vorderkante-Schiene 4 bis zur Schraube 5 muß 2 - 3 mm betragen.

Der Abstand A von Oberkante Schiene bis Oberkante Schraube sollte vorerst auf 15 mm eingestellt werden.

Abb. 39

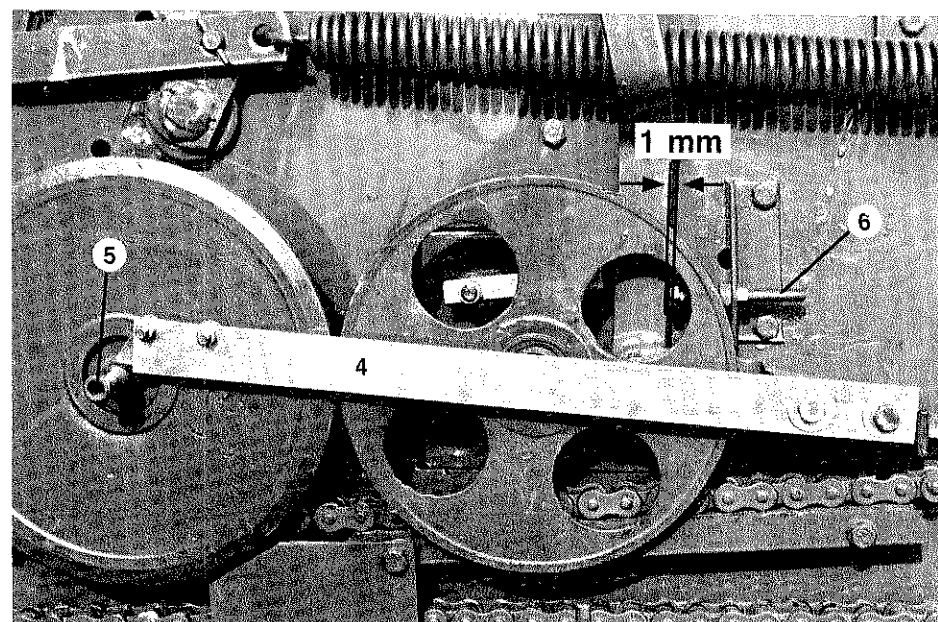

Die Federschiene 4 auf die Schraube 5 legen. Die Einstellschraube 6 auf einen Abstand von 1 mm zum Auslenkhebel einstellen.

Abb. 40

Überprüfung der Messerstellung

1. Schiene 4 auf Schraube 5 legen (Abb. 40).
2. Ballenkammer öffnen und Pick-up absenken.

3. Zollstock 1 oder eine gerade Schiene von hinten in die Lücke zwischen Gummi und Alu-Rolle schieben und gleichzeitig an der hinteren Rahmenkante anlegen.

Mit dem Zollstock 2 den Abstand von der Messerspitze bis zur Innenkante des Zollstocks 1 messen. Der Abstand sollte bei allen Messern größer als 5 mm sein. Um den Abstand um 1 mm zu vergrößern muß das Maß A, Abb. 39, um 3 mm vergrößert werden. Wird der Abstand A, Abb. 39, verstellt, dann muß anschließend der Abstand von 1 mm in Abb. 40 wieder neu eingestellt werden.

Abb. 41

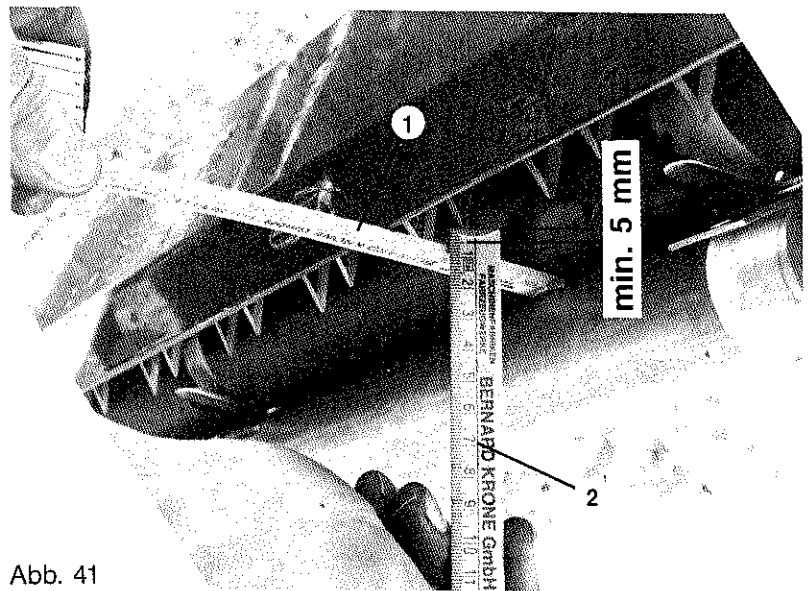

Schmierplan

Achtung! Bei allen Wartungsarbeiten Schleppermotor abstellen. Schutzkästen wieder ordnungsgemäß anbringen.

 Mehrzweckfett verwenden, die Häufigkeit ist in Stunden angegeben. (Beispiel: nach je 50 Betriebsstunden).

 Muß ein spezielles Öl verwendet werden, so ist an dem entsprechenden Teil die genaue Bezeichnung angegeben.

Die Schmierung der Antriebsketten ist auf den Abb. 31, 32 und 33 ersichtlich.

Abb. 45

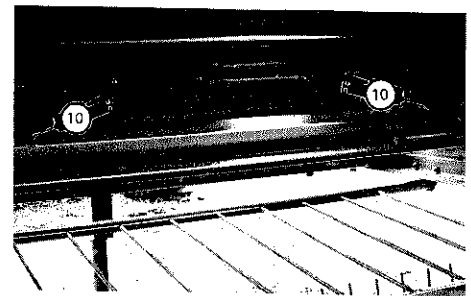

Die Schmierstellen der Antriebswelle sind innerhalb der Presse. (Sicherheitsabsperrhahn schließen, siehe Abb. 3, Seite 7).

Abb. 46

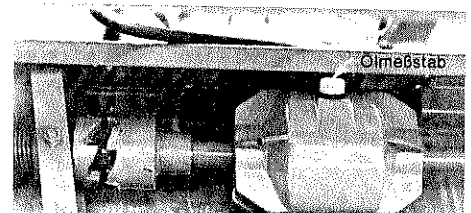

Getriebeöl: 1 ltr. SAE 90, API-GL 4
1. Ölwechsel nach 500, dann alle 2000 Ballen.



Abb. 47



Elevatorkette

Abb. 48

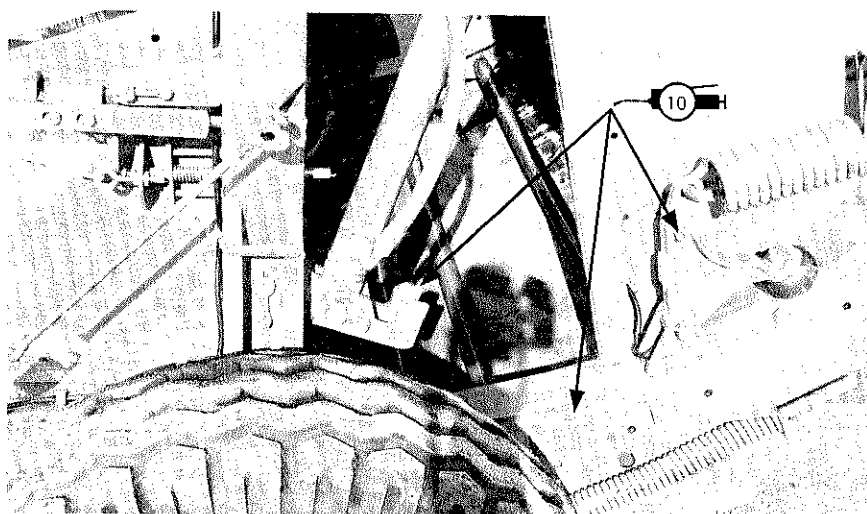
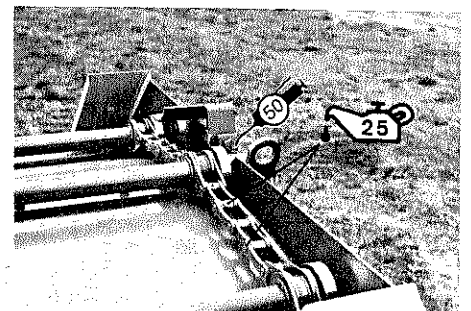
Anmerkung:

Nach dem Ölen der Elevatorkette verändert sich meistens die Kettenlänge. Daher muß der Abstand der Elevatorstäbe zur Walze, Abb. 30, Seite 17, überprüft werden.

Was kann man tun, wenn . . .

. . . die Pick-up sich nicht absenken läßt?

- Steht der Dreiwegehahn richtig? (s. Seite 10)
- Aufhängung ölen.
- Seilrollen ölen bzw. gängig machen.

. . . eine Verstopfung im Einzugsbereich auftritt?

- Verstopfungen im Einzugsbereich treten bei unsauberen, zu großen Schwaden auf.
- Die Maschine ist vorne zu hoch aufgehängt.
- Sofort anhalten, da sonst das Gut von den Leisten der Elevatorkette mitgenommen wird und sich zwischen Bindevorrichtung und Gehäuse festsetzt.
- Verstopfung durch Heben und Senken der Pick-up bei langsam laufender Maschine beseitigen.
- Bei größeren Verstopfungen Schleppermotor abstellen, Niederhalter ausschwenken und Verstopfung von Hand beseitigen.

Achtung Verletzungsgefahr an den Abschneidmessern von der Netz-Folie- und Garnbindevorrichtung.

Die Messer von der Netz-Folienbindevorrichtung können durch ziehen am Starterseil zurückgeschwenkt werden.

. . . der Ballen nicht aus der Presse geht?

- Die Seiten nicht zu stark befüllen.
- Schmalere Schwaden machen.
- Nicht zu hohen Preßdruck nehmen.
- Seitenwände der hinteren Preßkammer mit Anlagebleche versehen (ET-Nr.: 274 376).

. . . der Ballen in Fahrtrichtung rechts dicker ist, ohne daß das Garn gerissen ist?

- Die Presse ist zum Schluß zu schnell befüllt worden.
- Zum Schluß langsamer fahren oder vor dem Einbinden nachrollen, ohne daß weiteres Gut zugeführt wird.

. . . der Ballen in Fahrtrichtung links dicker ist, ohne daß das Garn gerissen ist?

- Das letzte Stück des Bindegarns hat sich losgezogen.
- Rauhes Garn verwenden oder engere Windungen wählen (s. Seite 11).
Durch einseitiges Befüllen der Presse entstehen auch ungleiche Bahnen.

. . . das Garn an den Seiten vom Ballen rutscht?

- Zum Schluß langsam fahren oder vor dem Einbinden nachrollen.
- Garnbegrenzung richtig einstellen (s. Seite 11).

. . . die Elevatorkette bei geöffneter Klappe mitläuft?

- Die Klauenkupplung im Vorderträger schaltet sich nicht aus.
- Klauenkupplung einstellen (s. Seite 17).
- Verschlußhakensperre auf Gängigkeit und Funktion prüfen (s. Seite 19).

. . . der Zeiger der Preßdruckanzeige nach dem Schließen der Klappe nicht auf Stellung „null“ geht?

- Einstellung der Preßdruckanzeige überprüfen (s. Seite 18).
- Klappe ist nicht völlig geschlossen.
- Klappe erneut ganz öffnen und zügig schließen.
- Der Verschlußhaken ist nicht eingerastet.
- Verschlußhaken 4 und Gestänge 2 (Abb. 35 Seite 17) auf Gängigkeit prüfen, gegebenenfalls gängig machen und ölen.
- Rückholfeder 14 (Abb. 22 auf Seite 14) nachspannen.

. . . das Erntegut beim Pressen hinten zwischen Walze und Elevatorkette herausfällt.

- Der Abstand zwischen Walze und Elevatorkette ist zu groß (siehe Abb. 30, Seite 17).
- Wird eine ungeölte Elevatorkette nach längerer Zeit geölt, kann sie sich um einige cm längen. Dadurch verändert sich der Abstand zwischen Walze und Elevatorketten. In diesen Fällen sollte die Elevatorkette regelmäßig, am besten täglich geölt werden.
- Bei kurzem Erntegut, kleinem Schwad, langsamer Fahrgeschwindigkeit und mit zunehmender Preßstärke kann auch ein Teil des Erntegutes hinten herausfallen.

- . . . **beim Starten der Folien- bzw. Netzwicklung die Folie (Netz) nicht transportiert wird.**
 - die Folie bzw. das Netz ist nicht richtig eingelegt (s. S. 13 und 14).
 - Die Netzrolle (Folienrolle) läßt sich bei gelöster Bremse zu schwer abrollen (s. S. 12).
 - Die Starterrollen drehen sich nicht
 - Reibradantrieb prüfen
 - Freilauf am Antriebsrad der Gummiwalze auf Funktion prüfen.
 - Starke Verunreinigungen vor den Starterrollen führen zum Durchrutschen der Walzen, vor allem nach längerem Betrieb mit Garnbindung bei eingelegter Folie oder Netz.
- . . . **das Netz nicht bis zur Außenkette des Ballen läuft.**
 - Die Netzrolle wird nicht stark genug abgebremst.
 - Die Einstellung der Bremse prüfen und gegebenenfalls einstellen bzw. Bremsstärke erhöhen (s. S. 12).
 - Das Netz verhakt sich an den Abschneidmessern.
 - Beim Einwickeln mit Netz oder Folie müssen die Messerspitzen mindestens 5 mm von dem einlaufenden Bindematerial entfernt sein. (Abb. 41, Überprüfung der Messerstellung).
- . . . **die Folie nicht bis zur Außenkante des Ballens läuft.**
 - Die Folienrolle wird zu stark abgebremst. (im Gegensatz zur Netzrolle). Die Bremsstärke reduzieren und eventuell die Aufnahmezapfen der Folienrolle schmieren.
- . . . **das Netz nicht sauber abgeschnitten wird.**
 - Der Messerbalken fällt nicht bis zum Anschlag nach unten.
 - a) Bedienungsseil zu kurz am Schlepper befestigt.
 - b) Das Bedienungsseil hat sich irgendwo verhakt, so daß der Messerbalken nicht völlig bis zum Anschlag nach unten fallen kann.
 - das Netz ist nicht stark genug gespannt. Durch eine stärkere Abbremsung der Netzrolle erreicht man die erforderliche Spannung (s. Seite 17).
- . . . **das Netz (die Folie) nach dem Startvorgang abreißt.**
 - Der Messerbalken ist sofort nach dem Start wieder nach unten gefallen und hat das Netz (die Folie) abgeschnitten.
 - Durch Ziehen am Bedienungsseil wird der Messerbalken hochgeschwenkt und die Starterrollen in Bewegung gesetzt.
 - Nach Beendigung des Startvorganges legt sich die Raste an der Federschiene 4 (Abb. 40) in den Gewindegang der Einstellschraube. Ist dies nicht der Fall, so muß die Einstellung der Netzwickelvorrichtung und die Funktion der Raste geprüft werden.
 - Das Netz (die Folie) wird zu stramm gespannt.
 - a) Bremsstärke durch Entspannen der Feder 7 (Abb. 15) reduzieren.
 - b) Durch Feuchtigkeit kann der Pappkern aufquellen und die Aufnahmezapfen anrosten. Dadurch wird die Bremswirkung erheblich verstärkt und kann zum Abreißen der Folie (Netz) führen.

Abstellen der Rundballenpresse und Überwinterung

1. Rundballenpresse nach Möglichkeit unter Dach bis zum nächsten Einsatz trocken unterstellen.
2. Bedienungsseil der Bindevorrichtung und Beleuchtungskabel abkuppeln.
3. Hydraulikschlauch **drucklos** abkuppeln und Stecker in Halteklemmen einrasten.
4. Rundballenpresse durch Vorlegekeile sichern, dann vom Schlepper abkuppeln.
5. Nach der Erntesaison alle Teile der Presse säubern und überprüfen. Sämtliche Schrauben und Muttern nachziehen.
 - Bewegliche Teile auf richtige Lage und leichten Gang kontrollieren.
 - Beschädigte Teile ersetzen.
 - Presse nach Schmierplan durchschmieren.
 - Wickelkette und alle blankgescheuerten Stellen, besonders im Innern der Presse, gründlich mit Rostschutzmittel einsprühen.
 - Anstrich — wenn nötig — ausbessern.



Abb. Best.-Nr. Bezeichnung
Ill. Part-No. Description
Dessin No. à com. Designation

Abb. Best.-Nr. Bezeichnung
Ill. Part-No. Description
Dessin No. à com. Designation

KR 100; 125; 155			KR 100; 125; 155		
1	274 244 2	Gehäuse vorne KR 100	20	906 800 1	Linsen-Blechschr. B 2,9 x 9,5
	274 420 2	Gehäuse vorne KR 125	21	274 340 0	Ballenzähler m. Hebel u. Feder
	275 328 3	Gehäuse vorne KR 155	22	900 254 0	6kt.-Schraube M 8 x 16
2	280 299 1	Bolzen rechts	23	911 522 0	Seegerring A 20 x 1,2
3	275 046 1	Scharnierbolzen	24	909 410 0	Flügelmutter M 8
4	912 608 0	Spannhülse 5 x 20	25	270 160 0	Druckfeder
5	275 048 0	Scharnier	26	280 222 0	Blech f. Fadenbremse
6	908 010 0	6kt.-Mutter M 8	27	274 345 0	Halter für Fadenbremse
7	905 131 0	Flachrundschraube mit Schlitz M 8 x 20	28	908 706 0	6kt.-Mutter NM 8
8	219 034 3	Stehlager kpl. (mit Abb. 11 + 12)	29	938 974 0	Seilführungsstück
9	910 012 0	Federring B 12	30	274 346 0	Seilführungsglasche
10	908 015 0	6kt.-Mutter M 12	31	274 376 0	Anlageblech
11	441 190 0	Buchse 30 x 36 x 40	32	280 497 0	Ausgleichsblech
12	919 003 0	Schmiernippel H 1/8 M 8 x 1	33	274 337 2	Winkel für Ballenzähler
13	901 080 0	6kt.-Schraube M 12 x 45	34	900 257 0	6kt.-Schraube M 8 x 20
14	274 253 2	Gehäuse hinten KR 100	35	910 413 0	Scheibe A 8,4
	274 425 2	Gehäuse hinten KR 125	36	910 010 0	Federring B 8
	275 329 2	Gehäuse hinten KR 155	37	900 607 0	6kt.-Schraube M 6 x 16
15	280 298 2	Bolzen links	38	275 412 1	Deckel
16	900 261 0	6kt.-Schraube M 8 x 30	39	910 602 0	Scheibe 6,2 x 36 x 2,5
17	912 145 0	Splint 10 x 50	40	910 032 0	Federring B 6
18	274 339 1	Knotenkette m. S.-Haken KR 100	41	908 208 0	6kt.-Mutter M 6
	274 339 1	Knotenkette m. S.-Haken KR 125	42	925 014 0	Vorlegekeil
	275 346 0	Knotenkette m. S.-Haken KR 155	43	280 430 0	Unterlegekeilhalter

Bei Bestellung unbedingt Typ, Baujahr und Maschinen-Nr. angeben.
In case of orders state model, year of construction and part number.
Avec la commande, indiquer toujours type et No. de la machine, ainsi que l'année de construction.

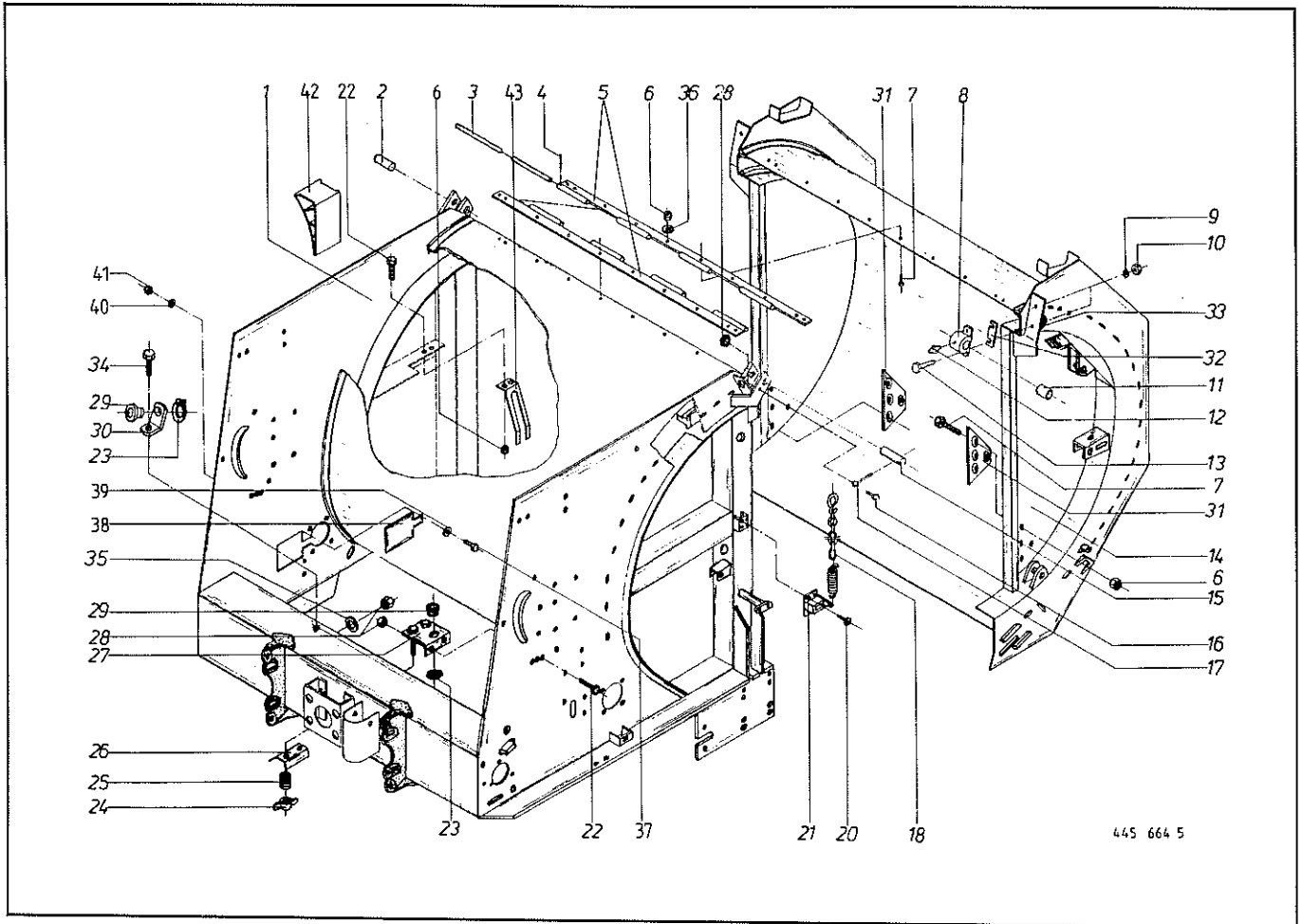

Abb. Best.-Nr. Bezeichnung
 III. Part-No. Description
 Dessin No. à com. Designation

Abb. Best.-Nr. Bezeichnung
 III. Part-No. Description
 Dessin No. à com. Designation

KR 100; 125; 155			
1	346 376 1	Schlauchhalter	
2	911 522 0	Seegerring A 20 x 1,2	
3	274 346 0	Seilführungsflasche	
4	908 706 0	6kt.-Mutter NM 8	
5	910 413 0	Scheibe A 8,4	
6	938 974 0	Seilführungsstück	
7	900 257 0	6kt.-Schraube M 8 x 20	
8	275 064 4	Garnkasten	
9	908 716 1	6kt.-Mutter NM 16	
10	905 130 0	Flachrundschrabe m. Schlitz M 8 x 16	
11	275 238 1	Schutz für Garnkasten	
12	900 254 0	6kt.-Schraube M 8 x 16	
13	901 042 0	6kt.-Schraube M 8 x 35	
14	275 234 0	Querholm	
15	910 362 0	Scheibe 17	
16	901 134 0	6kt.-Schraube M 16 x 35	

KR 100; 125; 155			
17	908 015 0	6kt.-Mutter M 12	
18	901 132 0	6kt.-Schraube M 16 x 55	
19	910 609 0	Scheibe 13 x 40 x 3	
20	908 008 0	6kt.-Mutter M 6	
21	280 269 0	Distanzbolzen	
22	275 452 1	Schutz (für Starter Tafel 23)	
23	917 623 0	Klemmbacke	
24	280 552 2	Deichsel	
25	280 584 0	Gelenkwellenhalter	
26	901 028 0	6kt.-Schraube M 6 x 30	
27	910 411 1	Scheibe A 6,4	
28	925 111 0	Kantenschutz	
29	274 459 0	Fadenhalter	
30	280 549 1	Deichselaufnahme rechts	
31	280 550 1	Deichselaufnahme links	
32	928 200 0	Buchse EG 40/50 x 30	

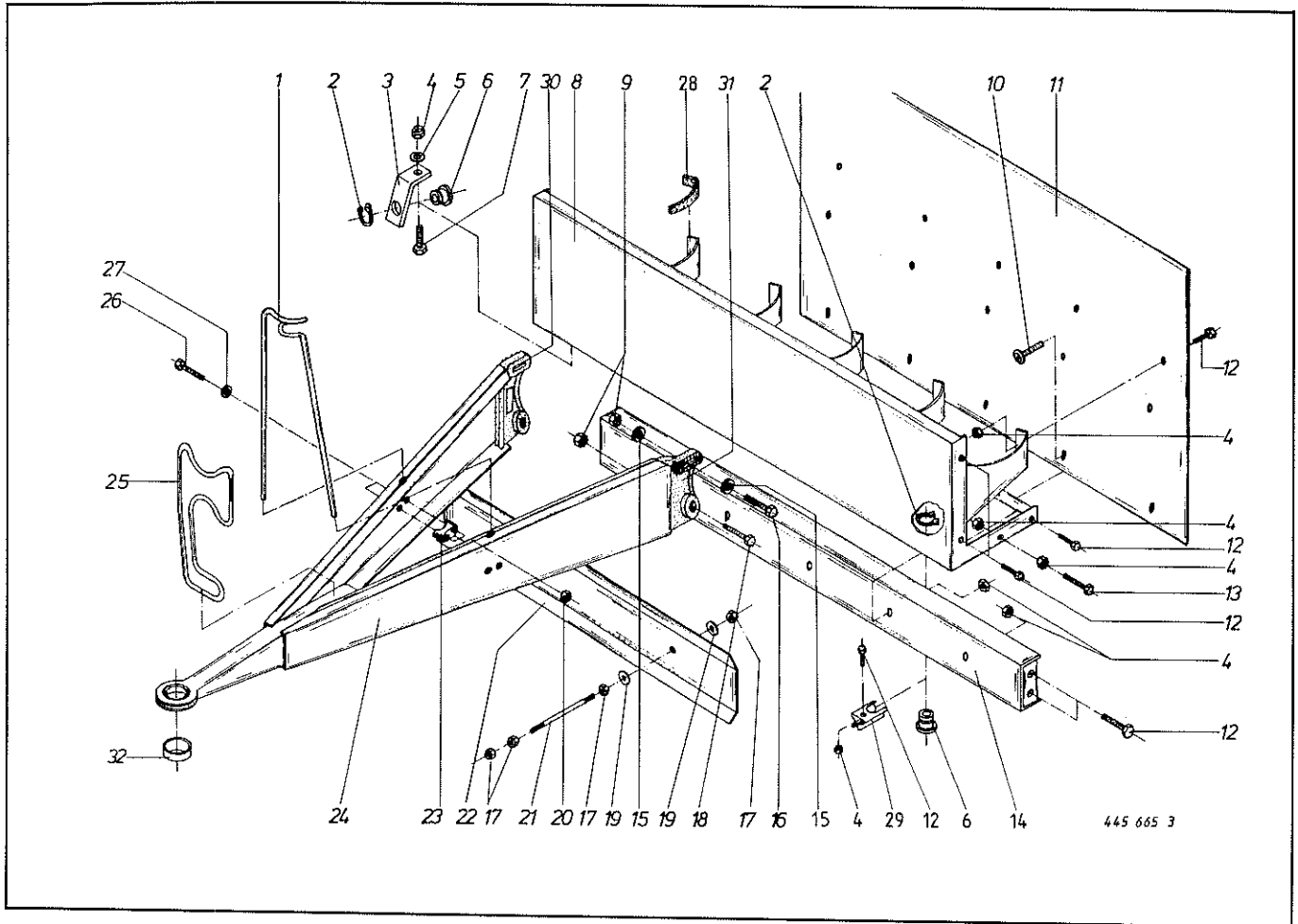
Bei Bestellung unbedingt Typ, Baujahr und Maschinen-Nr. angeben.
 In case of orders state model, year of construction and part number.
 Avec la commande, indiquer toujours type et No. de la machine, ainsi que l'année de construction.

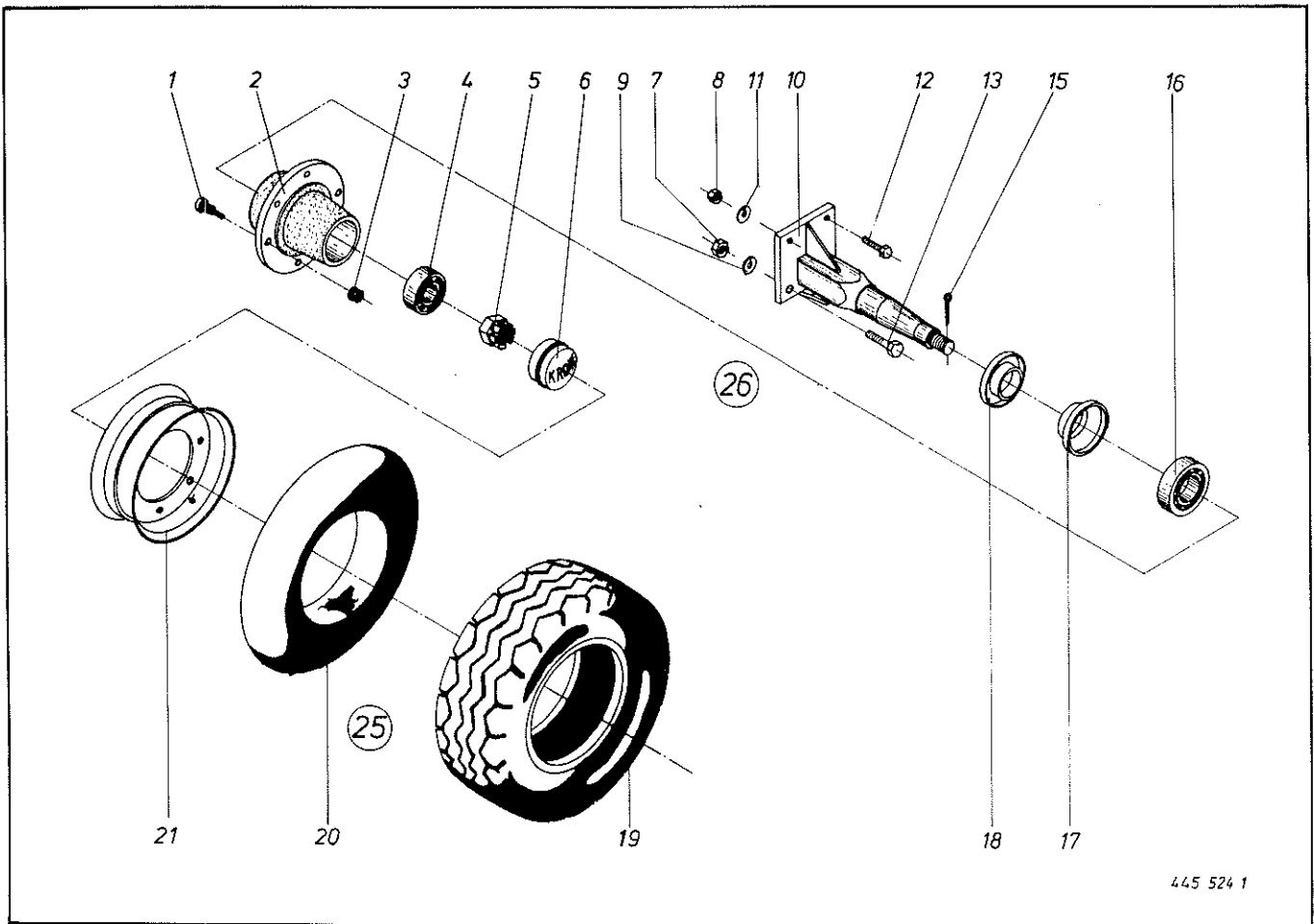

445 524 1

Abb.	Best.-Nr.	Bezeichnung	Abb.	Best.-Nr.	Bezeichnung
	KR 100; 125; 155			KR 100; 125; 155	
1	910 256 0	Radbolzen M 18 x 46	19	953 210 0	Reifen 10.0/75-15.3 IMPL 8 Ply KR 100
2	952 254 0	Radnabe	953 210 0	Reifen 10.0/75-15.3 IMPL 8 Ply KR 125	
3	910 225 0	Kugelbundmutter A 18	953 210 0	Reifen 10.0/75-15.3 IMPL 8 Ply KR 155	
4	932 222 0	Kegelrollenlager LM 50 1310/49	953 215 0	Reifen 11.5/80-15.3 IMPL 8 Ply KR 125	
5	908 827 0	Kronenmutter M 24 x 1,5	953 215 0	Reifen 11.5/80-15.3 IMPL 8 Ply KR 155	
6	952 310 0	Radkappe	20	953 308 0	Schlauch 10.0/75-15.3 KR 100
7	908 025 0	6kt.-Mutter M 20	953 308 0	Schlauch 10.0/75-15.3 KR 125	
8	908 015 0	6kt.-Mutter M 12	953 308 0	Schlauch 10.0/75-15.3 KR 155	
9	910 016 0	Federring B 20	953 312 0	Schlauch 11.5/80-15.3 KR 125	
10	952 493 1	Achsschenkel	953 312 0	Schlauch 11.5/80-15.3 KR 155	
11	910 012 0	Federring B 12	21	953 108 0	Felge 9.00 x 15.3 6 Loch
12	900 300 0	6kt.-Schraube M 12 x 40			
13	904 577 0	Senkschraube m. Nase M 20 x 50	25	953 010 0	Rad kpl. 10.0/75-15.3 IMPL 8 PR KR 100
15	912 077 0	Splint 4,5 x 40	953 010 0	Rad kpl. 10.0/75-15.3 IMPL 8 PR KR 125	
16	932 212 0	Kegelrollenlager L 44610/49	953 010 0	Rad kpl. 10.0/75-15.3 IMPL 8 PR KR 155	
17	952 330 0	Labyrinthring	953 015 0	Rad kpl. 11.5/80-15.3 IMPL 8 PR KR 125	
18	952 320 0	Stoßring	953 015 0	Rad kpl. 11.5/80-15.3 IMPL 8 PR KR 155	
			26	274 101 1	Achsschenkel kpl. (ohne Abb. 25)

Bei Bestellung unbedingt Typ, Baujahr und Maschinen-Nr. angeben.

In case of orders state model, year of construction and part number.

Avec la commande, indiquer toujours type et No. de la machine, ainsi que l'année de construction.

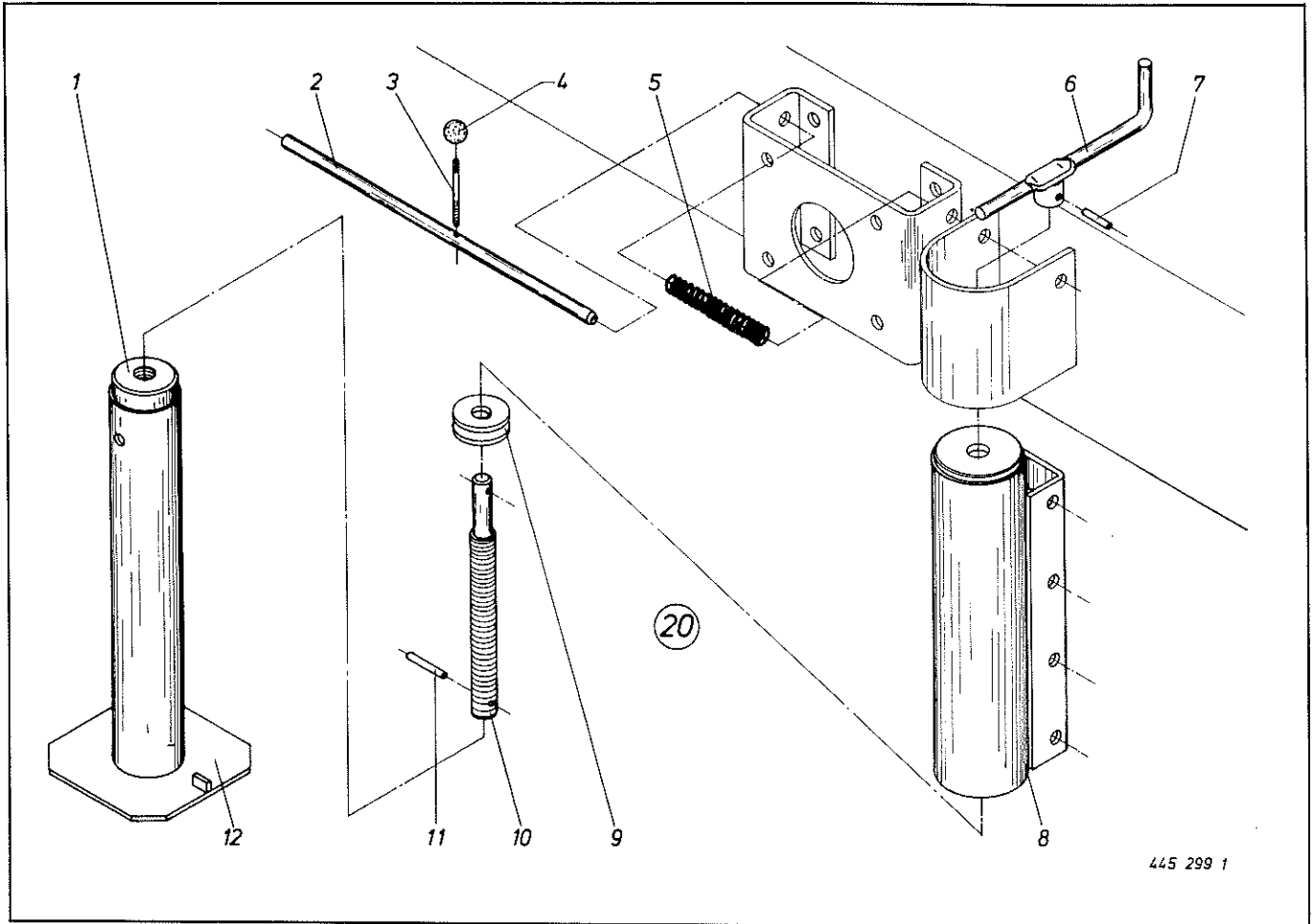

445 299 1

Abb. III. Dessin	Best.-Nr. Part-No. No. à com.	Bezeichnung Description Designation	Abb. III. Dessin	Best.-Nr. Part-No. No. à com.	Bezeichnung Description Designation
KR 100; 125; 155			KR 100; 125; 155		
1	954 043 0	Einschweißmutter	8	954 065 1	Außenrohr kpl.
2	280 380 0	Bolzen	9	933 504 0	Axial-Rillenkugellager 511 04
3	903 790 0	Stiftschraube M 10 x 80	10	016 091 0	Spindel
4	919 509 0	Kugelknopf C 10 x 40	11	912 583 0	Spannhülse 4 x 32
5	280 385 0	Druckfeder	12	954 066 0	Innenrohr kpl.
6	954 053 0	Handkurbel	20	280 395 4	Stützvorrichtung kpl. (außer Abb. 2-5)
7	912 643 0	Spannhülse 6 x 36			

Bei Bestellung unbedingt Typ, Baujahr und Maschinen-Nr. angeben.
 In case of orders state model, year of construction and part number.
 Avec la commande, indiquer toujours type et No. de la machine, ainsi que l'année de construction.



Abb. III. Dessin	Best.-Nr. Part-No. No. à com.	Bezeichnung Description Designation	Abb. III. Dessin	Best.-Nr. Part-No. No. à com.	Bezeichnung Description Designation
KR 100; 125; 155			KR 100; 125; 155		
1	908 711 1	6kt.-Mutter NM 12	16	910 351 0	Scheibe R 6,6
2	934 019 0	Flanschlager RA 45	17	908 704 0	6kt.-Mutter NM 6
3	900 296 0	6kt.-Schraube M 12 x 25	18	346 414 0	Buchse
4	280 512 0	Spezialkettenrad m. Nut	19	280 361 0	Stützlager kpl. (m. Abb. 18 + 23)
5	905 933 0	Gewindestift M 10 x 12	20	915 203 0	Paßfeder A 14 x 9 x 40
6	911 324 0	Stelling A 45	21	915 206 0	Paßfeder A 14 x 9 x 50
7	911 541 0	Seegerring A 35 x 1,5	22	275 240 2	Rollbodenantriebswelle 1510 lg.
8	910 657 0	Scheibe 35 x 50 x 2	23	919 003 0	Kegelschmiernippel 8 x 1
9	930 537 0	Rillenkugellager 6207-2 RS	24	280 144 2	Kettenrad 1" x 30 Zähne
10	922 004 0	Langgliedrollenk. kpl. (m. Abb. 25) KR 100	25	921 982 1	Kettenschloß 1" x 2"
	922 005 0	Langgliedrollenk. kpl. (m. Abb. 25) KR 125	26	905 937 0	Gewindestift M 10 x 20
	922 006 0	Langgliedrollenk. kpl. (m. Abb. 25) KR 155	27	280 462 1	Räumer
	922 001 0	Kettensegment, 10 Rollen	28	900 277 0	6kt.-Schraube M 10 x 20
11	280 429 0	Abstreifer	29	910 111 1	Federring B 10
12	274 436 0	Abdeckung	30	910 414 0	Scheibe A 10,5
13	905 210 0	Flachrundschaube m. Schlitz M 6 x 16	31	922 000 0	Kettensegment, Aufnahmerolle + 3 Rollen
14	275 037 4	Rollbodenwelle 1358 lg.	35	274 322 0	Rollboden kpl. (Abb. 7, 8, 9, 10, 14, 25) KR 100
15	905 111 0	Flachrundschaube m. Schlitz M 6 x 20		274 404 0	Rollboden kpl. (Abb. 7, 8, 9, 10, 14, 25) KR 125
				275 339 0	Rollboden kpl. (Abb. 7, 8, 9, 10, 14, 25) KR 155

Bei Bestellung unbedingt Typ, Baujahr und Maschinen-Nr. angeben.
 In case of orders state model, year of construction and part number.
 Avec la commande, indiquer toujours type et No. de la machine, ainsi que l'année de construction.

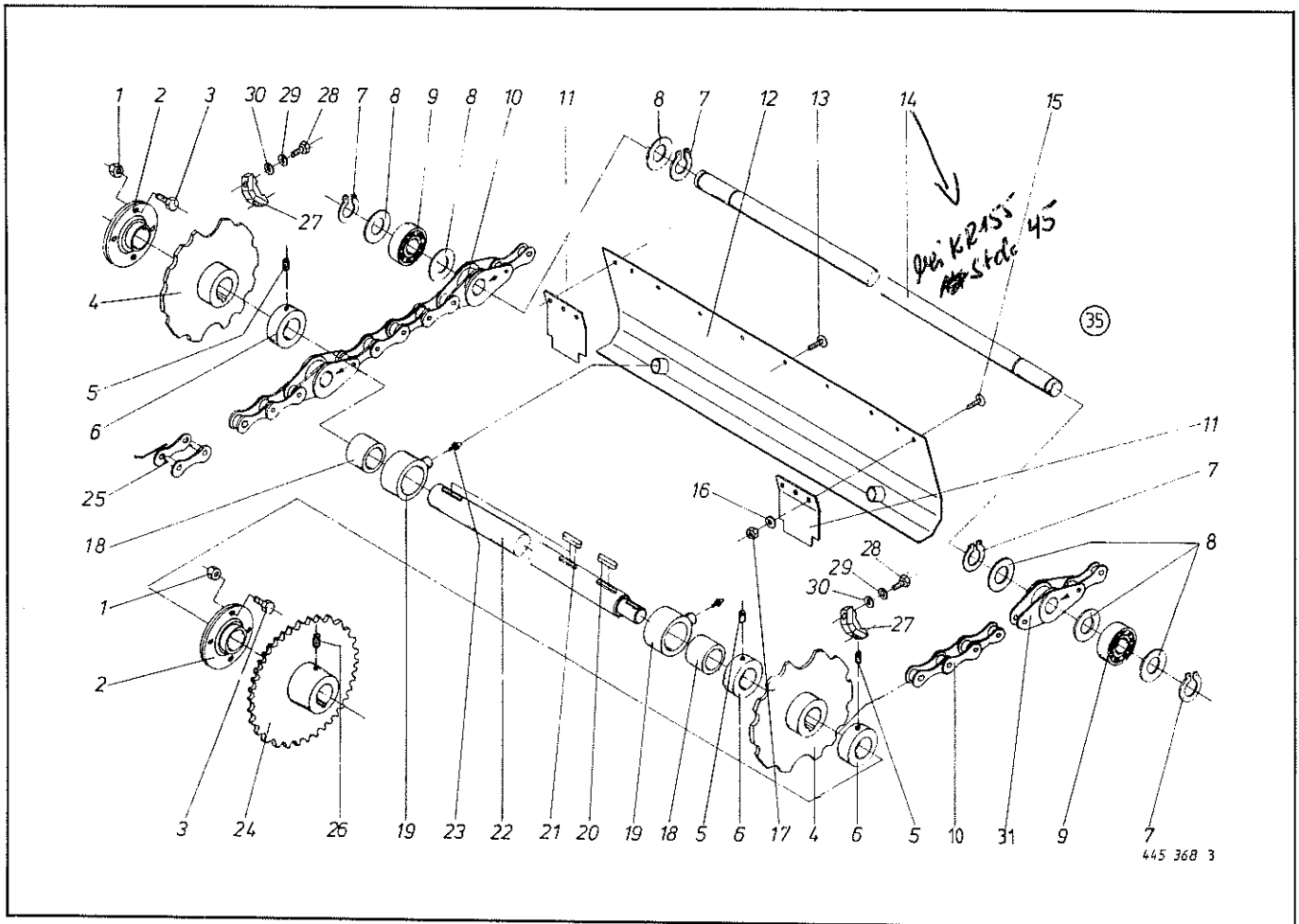

Abb. Best.-Nr. Bezeichnung
 III. Part-No. Description
 Dessin No. à com. Designation

Abb. Best.-Nr. Bezeichnung
 III. Part-No. Description
 Dessin No. à com. Designation

KR 100; 125; 155

1	911 653 0	Seegerring I 55 x 2
2	280 523 1	Spezial-Kettenrad o. Nut
3	930 506 0	Rillenkugellager 6006-2 RS
4	910 863 0	Paßscheibe 30 x 42 x 0,5
5	910 866 0	Paßscheibe 30 x 55 x 2
6	905 922 0	Gewindestift M 8 x 10
7	911 317 0	Stelling A 30
8	908 706 0	6kt.-Mutter NM 8
9	280 273 0	Distanzrohr
10	275 045 2	Rollbodenachse 1372 lg.
11	910 864 0	Paßscheibe 30 x 42 x 1

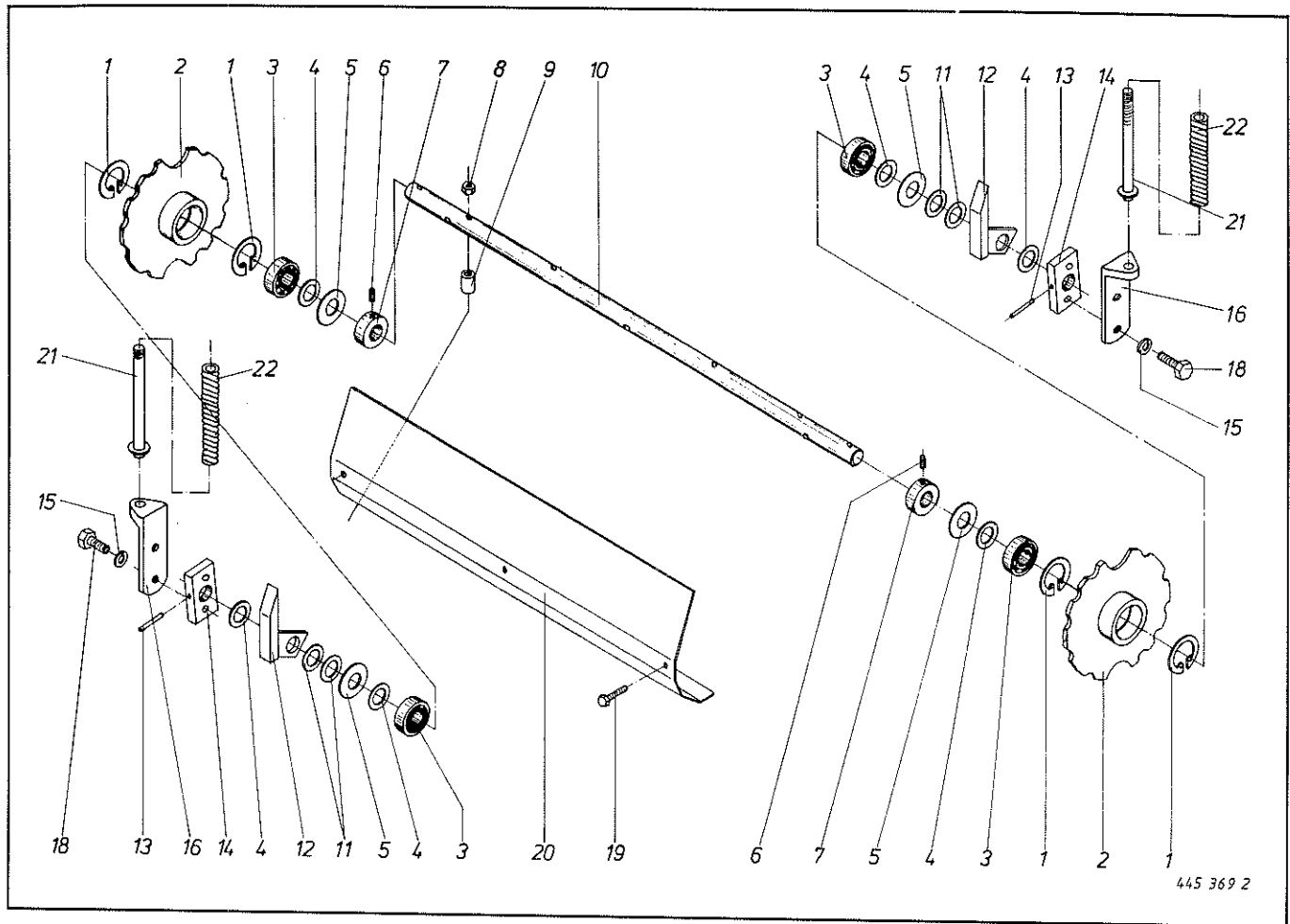
KR 100; 125; 155

12	280 364 2	Einlaufschiene
13	912 676 0	Spannhülse 8 x 50
14	280 267 1	Halterung
15	910 014 0	Federring B 16
16	280 532 0	Kettenspanner
18	900 336 0	6kt.-Schraube M 16 x 35
19	901 051 0	6kt.-Schraube M 8 x 80
20	275 044 1	Abdeckung
21	280 534 1	Spannschraube
22	280 531 0	Druckfeder

Bei Bestellung unbedingt Typ, Baujahr und Maschinen-Nr. angeben.
 In case of orders state model, year of construction and part number.
 Avec la commande, indiquer toujours type et No. de la machine, ainsi que l'année de construction.

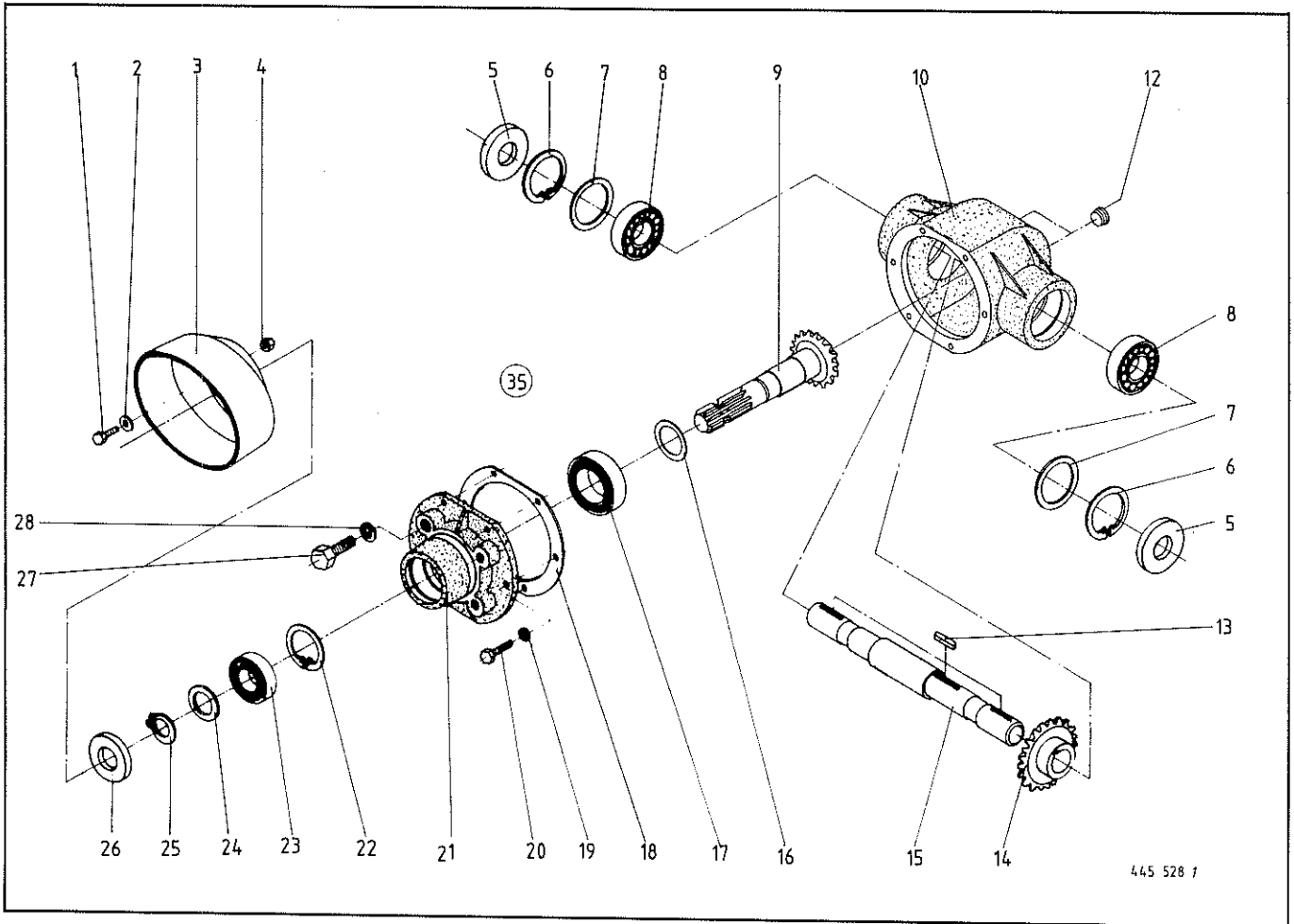

445 528 1

Abb. Best.-Nr. Bezeichnung
 III. Part-No. Description
 Dessin No. à com. Designation

Abb. Best.-Nr. Bezeichnung
 III. Part-No. Description
 Dessin No. à com. Designation

KR 100; 125; 155

1	900 634 0	6kt.-Schraube M 10 x 20
2	910 353 0	Scheibe R 11
3	270 193 1	Schutztopf
4	908 212 0	6kt.-Mutter M 10
5	936 339 0	Simmering 35 x 80 x 13 B 2
6	911 673 0	Seegerring I 80 x 2,5
7	910 964 0	Paßscheibe 63 x 80 x 1
	910 963 0	Paßscheibe 63 x 80 x 0,5
	910 962 0	Paßscheibe 63 x 80 x 0,3
8	930 167 0	Rillenkugellager 6307
9	280 436 0	Ritzelwelle 16 Zähne
10	280 435 1	Getriebegehäuse
12	906 040 0	Verschlussschraube M 18 x 1,5
13	915 126 0	Paßfeder A 10 x 8 x 50
14	280 551 1	Kegelrad 30 Zähne
15	280 004 2	Getriebeantriebswelle
16	910 891 0	Paßscheibe 40 x 50 x 1
	910 890 0	Paßscheibe 40 x 50 x 0,5
	910 889 0	Paßscheibe 40 x 50 x 0,3

KR 100; 125; 155

17	932 107 0	Kegelrollenlager 30208 A
18	151 042 0	Getriebedichtung
19	910 111 1	Federring B 10
20	900 279 0	6kt.-Schraube M 10 x 25
21	280 437 0	Getriebedeckel
22	911 668 0	Seegerring I 72 x 2,5
23	930 137 0	Rillenkugellager 6207
24	910 727 0	Stützscheibe 35 x 45 x 2,5
	911 134 0	Paßscheibe 35 x 45 x 1
	911 133 0	Paßscheibe 35 x 45 x 0,5
	911 132 0	Paßscheibe 35 x 45 x 0,3
	911 130 0	Paßscheibe 35 x 45 x 0,1
25	911 541 0	Seegerring A 35 x 1,5
26	936 337 0	Simmering 35 x 72 x 12 B 2
27	900 334 0	6kt.-Schraube M 16 x 25
28	910 014 0	Federring B 16
35	280 005 4	Getriebe kpl. (Abb. 5 - 28)

Bei Bestellung unbedingt Typ, Baujahr und Maschinen-Nr. angeben.

In case of orders state model, year of construction and part number.

Avec la commande, indiquer toujours type et No. de la machine, ainsi que l'année de construction.



Abb. Best.-Nr. Bezeichnung
 Ill. Part-No. Description
 Dessin No. à com. Designation

Abb. Best.-Nr. Bezeichnung
 Ill. Part-No. Description
 Dessin No. à com. Designation

KR 100; 125; 155			KR 100; 125; 155		
Abb. Ill. Dessin	Best.-Nr. Part-No. No. à com.	Bezeichnung Description Designation	Abb. Ill. Dessin	Best.-Nr. Part-No. No. à com.	Bezeichnung Description Designation
1	902 434 1	6kt.-Schraube BM 10 x 35 m. AS	27	934 017 0	Flanschlager RA 35
2	908 512 0	6kt.-Mutter BM 10	28	908 758 0	6kt.-Mutter NM 10
3	908 711 1	6kt.-Mutter NM 12	29	901 207 0	6kt.-Schraube M 20 x 90
4	280 316 0	Schaltbügel	31	920 601 0	Rollenkette kpl. 1" x 76 Rollen (m. Abb. 33)
5	912 584 0	Spannhülse 4 x 30	32	275 038 0	Antriebswelle 535 lg.
6	903 137 0	Zylinderschraube M 12 x 25	33	921 985 0	Kettenschloß 1"
7	280 149 2	Laufrolle	34	912 648 0	Spannhülse 6 x 60
8	275 253 1	Lasche	35	910 663 0	Scheibe 45 x 59 x 7
9	280 164 0	Distanzbuchse 21 x 45 x 33	36	030 195 1	Druckfeder
10	917 505 0	Seilkausche A 5	37	280 166 1	Schaltklauenkupplung
11	917 602 0	Seilklemme 5	38	911 659 0	Seegerring I 62 x 2
12	922 322 0	Kettenspannrad 12 Zähne x 1"	39	930 536 0	Rillenkugellager 6206 - 2 RS
13	912 774 0	Spannhülse 13 x 40	40	280 165 1	Klauenkupplung
14	003 041 3	Seilrolle	41	908 706 0	6kt.-Mutter NM 8
15	275 342 0	Drahtseil 5 x 1400	42	910 826 0	Paßscheibe 20 x 28 x 1
16	910 016 0	Federring B 20	43	910 648 0	Scheibe 20,5 x 50 x 2,5
24	905 933 0	Gewindestift M 10 x 12	44	915 122 0	Paßfeder A 10 x 8 x 40
25	200 356 1	Kettenrad 1" x 14 Zähne	45	910 904 0	Paßscheibe 50 x 62 x 1
26	900 279 0	6kt.-Schraube M 10 x 25			

Bei Bestellung unbedingt Typ, Baujahr und Maschinen-Nr. angeben.
 In case of orders state model, year of construction and part number.
 Avec la commande, indiquer toujours type et No. de la machine, ainsi que l'année de construction.

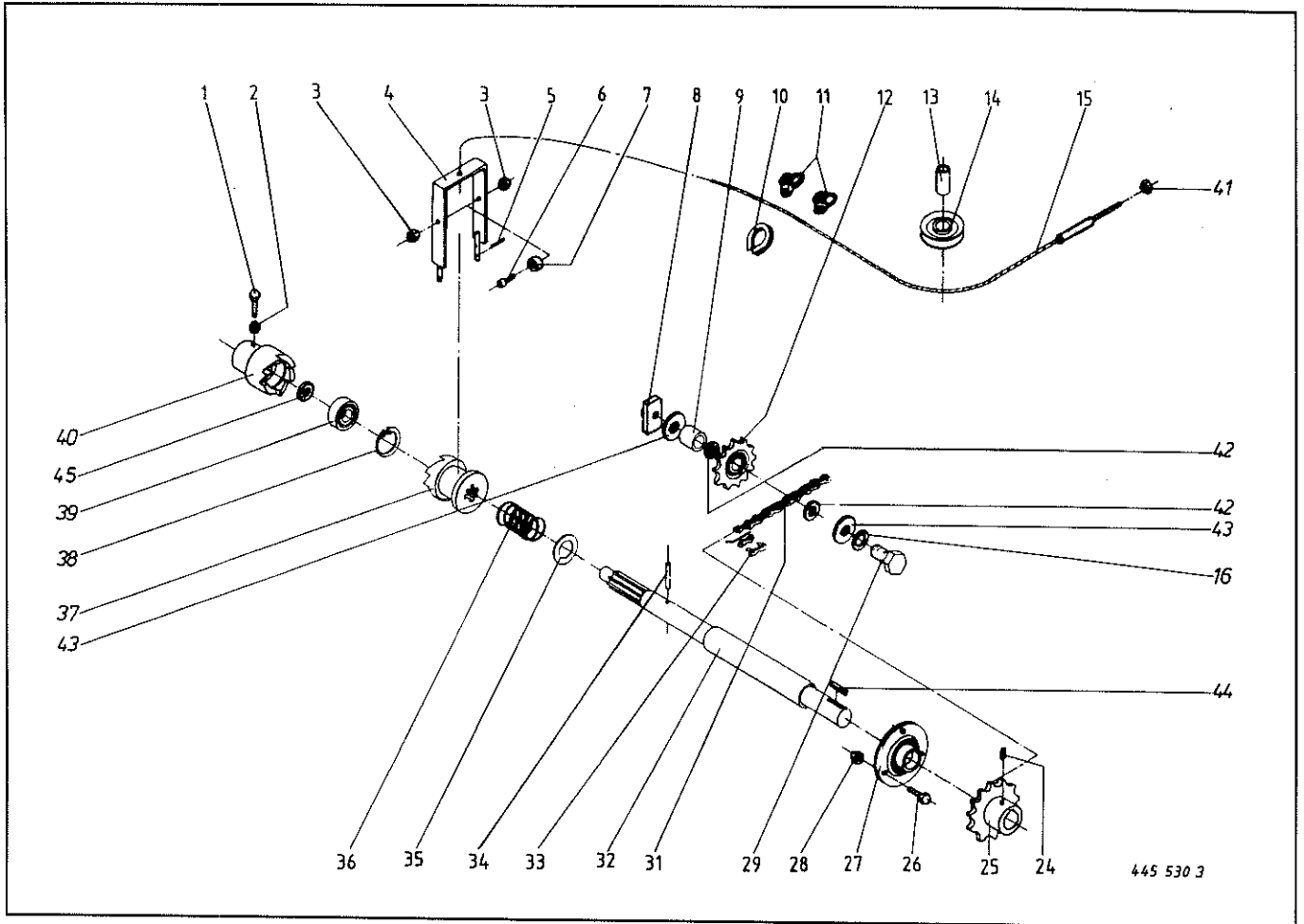

Abb. Ill. Dessin	Best.-Nr. Part-No. No. à com.	Bezeichnung Description Designation	Abb. Ill. Dessin	Best.-Nr. Part-No. No. à com.	Bezeichnung Description Designation
	KR 100; 125; 155			KR 100; 125; 155	
1	280 414 1	Kettenrad 3/4" x 15 Zähne	15	949 218 1	Sperrkörperkupplung
2	934 017 0	Flanschlager RA 35	16	912 777 0	Spannhülse 13 x 55
3	921 708 1	Rollenkette 3/4" 153 Rollen kpl. (m. Abb. 4 + 27)	17	275 033 3	Antriebswelle
4	921 980 0	Kettenschloß 3/4"	18	912 676 0	Spannhülse 8 x 50
5	901 203 0	6kt.-Schraube M 20 x 70	19	915 114 0	Paßfeder A 10 x 8 x 35
6	910 016 0	Federring B 20	20	900 279 0	6kt.-Schraube M 10 x 25
7	910 826 0	Paßscheibe 20 x 28 x 1	21	908 758 0	6kt.-Mutter NM 10
8	280 363 1	Spannrad	22	905 922 0	Gewindestift M 8 x 10
9	910 648 0	Scheibe 20,5 x 50 x 2,5	23	275 245 0	Distanzplatte
10	908 015 0	6kt.-Mutter M 12	24	275 388 0	Blech
11	274 303 0	Spannlasche	25	908 012 0	6kt.-Mutter M 10
12	908 706 0	6kt.-Mutter NM 8	26	901 048 0	6kt.-Schraube M 8 x 65
13	280 349 1	Kettenführung	27	921 994 0	gekröpftes Glied 3/4"
14	901 046 0	6kt.-Schraube M 8 x 55	28	274 589 0	Kettenschutz
			29	274 590 0	Abdeckblech

Bei Bestellung unbedingt Typ, Baujahr und Maschinen-Nr. angeben.
In case of orders state model, year of construction and part number.
Avec la commande, indiquer toujours type et No. de la machine, ainsi que l'année de construction.

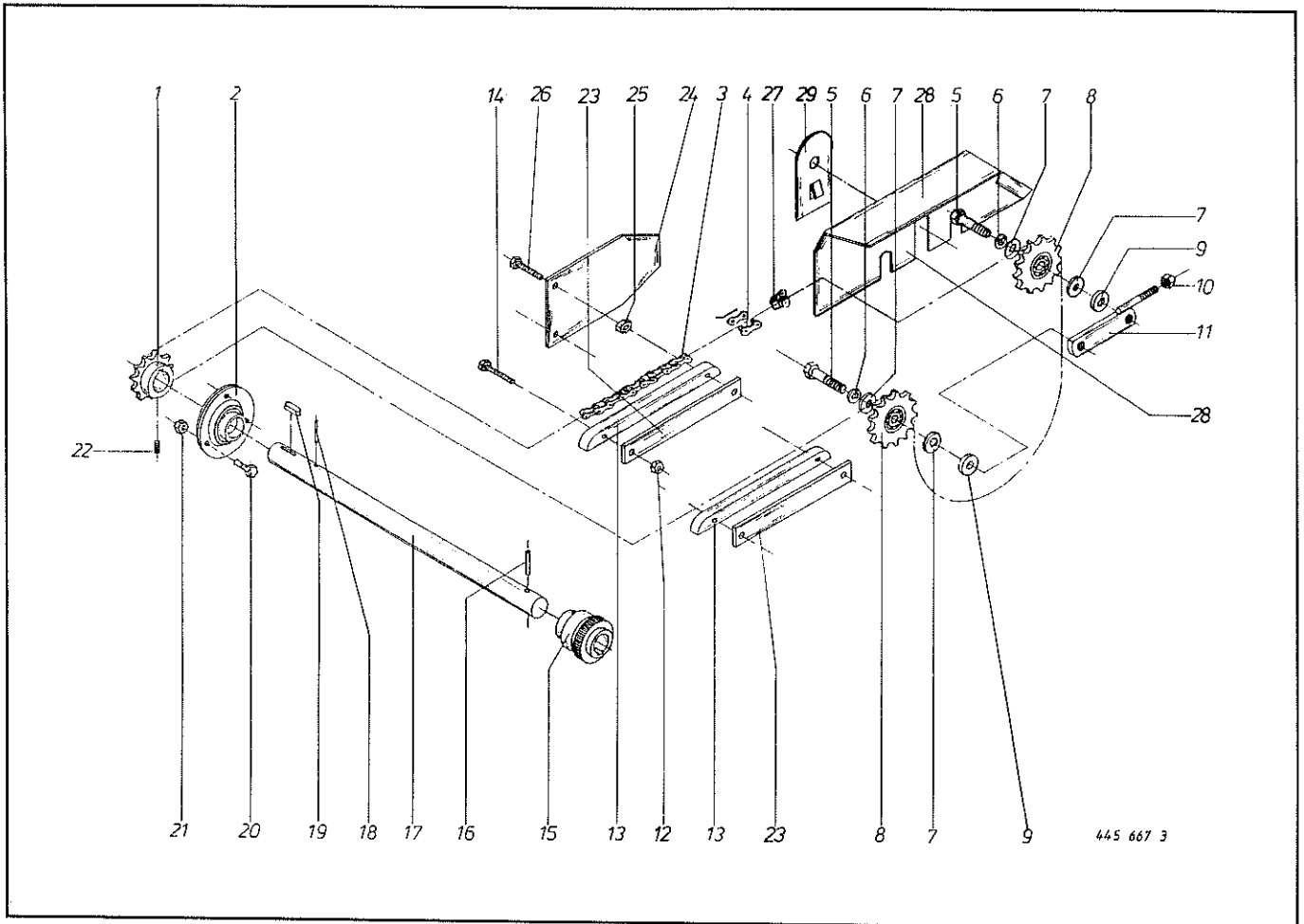

Abb. Best.-Nr. Bezeichnung
 III. Part-No. Description
 Dessin No. à com. Designation

Abb. Best.-Nr. Bezeichnung
 III. Part-No. Description
 Dessin No. à com. Designation

KR 100; 125; 155

1	274 266 1	Kettenrad 3/4" x 40 Zähne
2	911 659 0	Seegerring I 62 x 2
3	930 536 0	Rillenkugellager 6206 - 2 RS
4	910 864 0	Paßscheibe 30 x 42 x 1
5	274 280 1	Achse
6	915 116 0	Paßfeder A 10 x 8 x 36
7	274 562 0	Walzenrohr
8	274 265 1	Kettenrad 3/4" x 19 Zähne
9	911 570 0	Seegerring A 75 x 2,5
10	910 516 0	Scheibe 33 x 56 x 4
11	274 277 0	Walzenhalter
12	908 025 0	6kt.-Mutter M 20
13	910 014 0	Federring B 16
14	900 334 0	6kt.-Schraube M 16 x 25

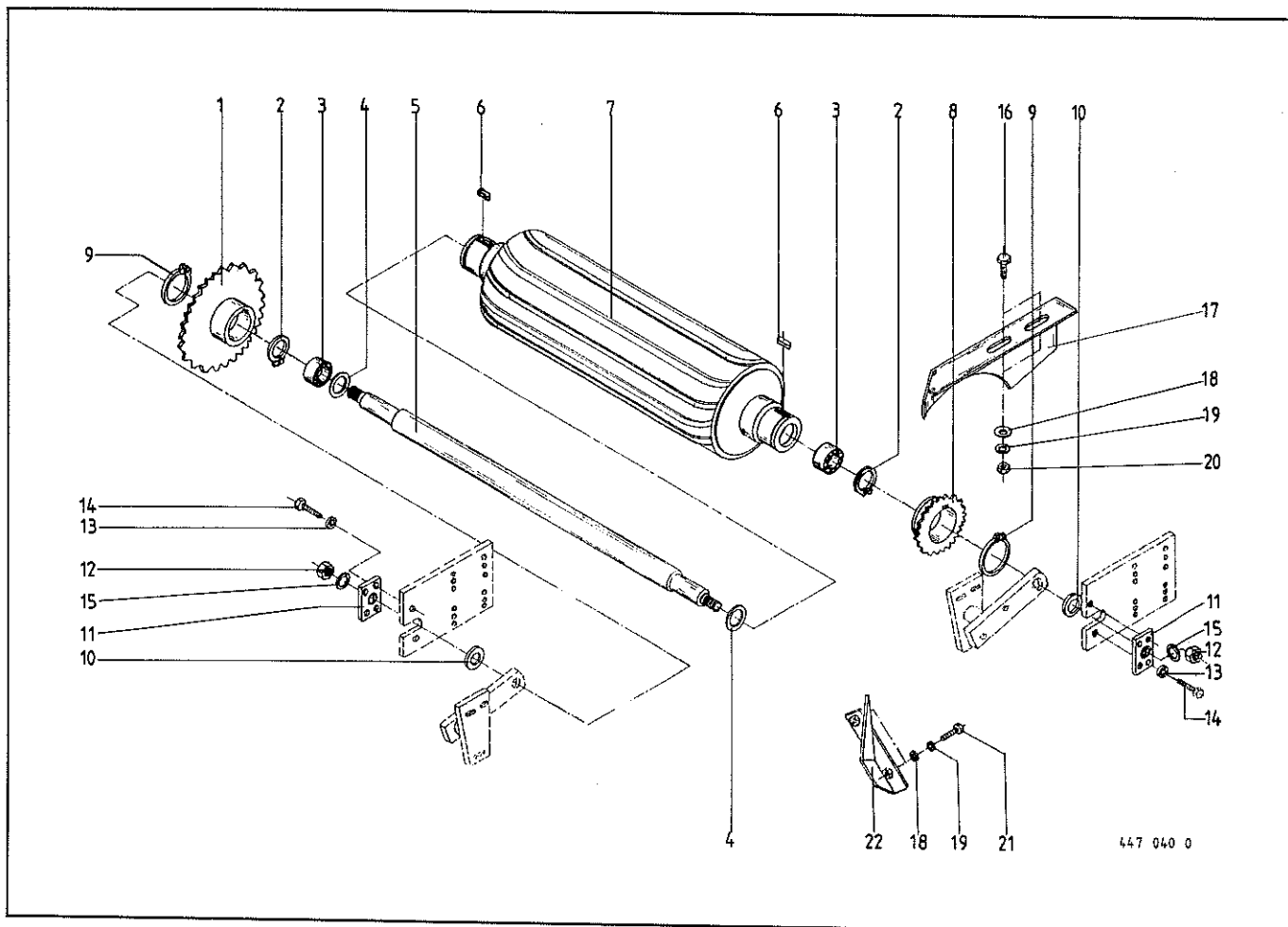
KR 100; 125; 155

15	910 016 0	Federring B 20
16	900 281 0	6kt.-Schraube M 10 x 30
17	274 279 3	Wickelschutz links KR 100
	274 278 3	Wickelschutz rechts KR 100
	274 388 4	Wickelschutz links KR 125
	274 389 3	Wickelschutz rechts KR 125
	275 297 4	Wickelschutz links KR 155
	275 298 4	Wickelschutz rechts KR 155
18	910 414 0	Scheibe A 10,5
19	910 111 1	Federring B 10
20	908 012 0	6kt.-Mutter M 10
21	900 279 0	6kt.-Schraube M 10 x 25
22	274 476 1	Einweisung links
	274 477 1	Einweisung rechts

Bei Bestellung unbedingt Typ, Baujahr und Maschinen-Nr. angeben.
 In case of orders state model, year of construction and part number.
 Avec la commande, indiquer toujours type et No. de la machine, ainsi que l'année de construction.



Abb. III. Dessin	Best.-Nr. Part-No. No. à com.	Bezeichnung Description Designation	Abb. III. Dessin	Best.-Nr. Part-No. No. à com.	Bezeichnung Description Designation
	KR 100; 125; 155			KR 100; 125; 155	
1	003 041 3	Seilrolle	25	900 282 0	6kt.-Schraube M 10 x 35
2	912 776 0	Spannhülse 13 x 50	26	921 984 0	Kettenschloß 3/4"
3	275 023 0	Führungsblech	27	921 994 0	gekröpftes Glied 3/4"
4	910 414 0	Scheibe A 10,5	28	921 824 1	Rollenkette 3/4" x 57 Rollen kpl. (m. Abb. 26 + 27)
5	900 279 0	6kt.-Schraube M 10 x 25	29	915 542 0	Nasenkeil 10 x 8 x 40
6	280 186 1	Bolzen	30	346 180 4	Kettenrad 3/4" x 19 Zähne
7	919 510 0	Kugelkopf	31	910 515 0	Scheibe 30
8	908 015 0	6kt.-Mutter M 12	32	900 287 0	6kt.-Schraube M 10 x 70
9	908 012 0	6kt.-Mutter M 10	33	280 434 0	Distanzrohr
10	274 315 0	Niederhalterzinken	34	910 353 0	Scheibe R 11
11	922 971 0	Drahtseil Rd 6 x 6 x 19 x 1 Fex 4730	35	917 011 0	Klappsplint 10 x 45
12	912 771 0	Spannhülse 13 x 30	36	274 267 1	Niederhalterlagerung links
13	274 295 2	Pick-up Halter rechts	37	919 003 0	Kegelschmiernippel H 1/5 M 8 x 1
14	275 242 2	Pick-up kpl.	38	905 922 0	Gewindestift M 8 x 10
15	275 208 2	Einführblech rechts	39	911 319 0	Stellring A 30
16	917 603 0	Seilklemme 6,5	40	954 031 0	Kunststoffbuchse
17	917 506 0	Kausche A 6	41	954 027 0	Stützrad
18	908 758 0	6kt.-Mutter NM 10	42	274 325 1	Tastradarm
19	274 306 2	Schutzkasten	43	910 362 0	Scheibe 17
20	275 184 2	Einführblech links	44	900 335 0	6kt.-Schraube M 16 x 30
21	905 341 0	Ösenschraube KR 100, M 10 x 180	45	908 020 0	6kt.-Mutter M 16
	274 406 0	Ösenschraube KR 125, M 10 x 290	46	901 133 0	6kt.-Schraube M 16 x 60
	275 317 0	Ösenschraube KR 155, M 10 x 370	47	912 774 0	Spannhülse 13 x 40
22	345 432 1	Zugfeder	48	274 314 1	Niederhalter
23	274 294 2	Pick-up Halter links	49	274 312 1	Niederhalterlagerung rechts
24	910 111 1	Federring B 10	50	275 418 1	Schutz, Walze
			55	275 252 0	Stützrad kpl. (m. Abb. 37-42)

114 4710 Prallblech kpl
2. nachträglichen Aufbau

Bei Bestellung unbedingt Typ, Baujahr und Maschinen-Nr. angeben.
In case of orders state model, year of construction and part number.
Avec la commande, indiquer toujours type et No. de la machine, ainsi que l'année de construction.

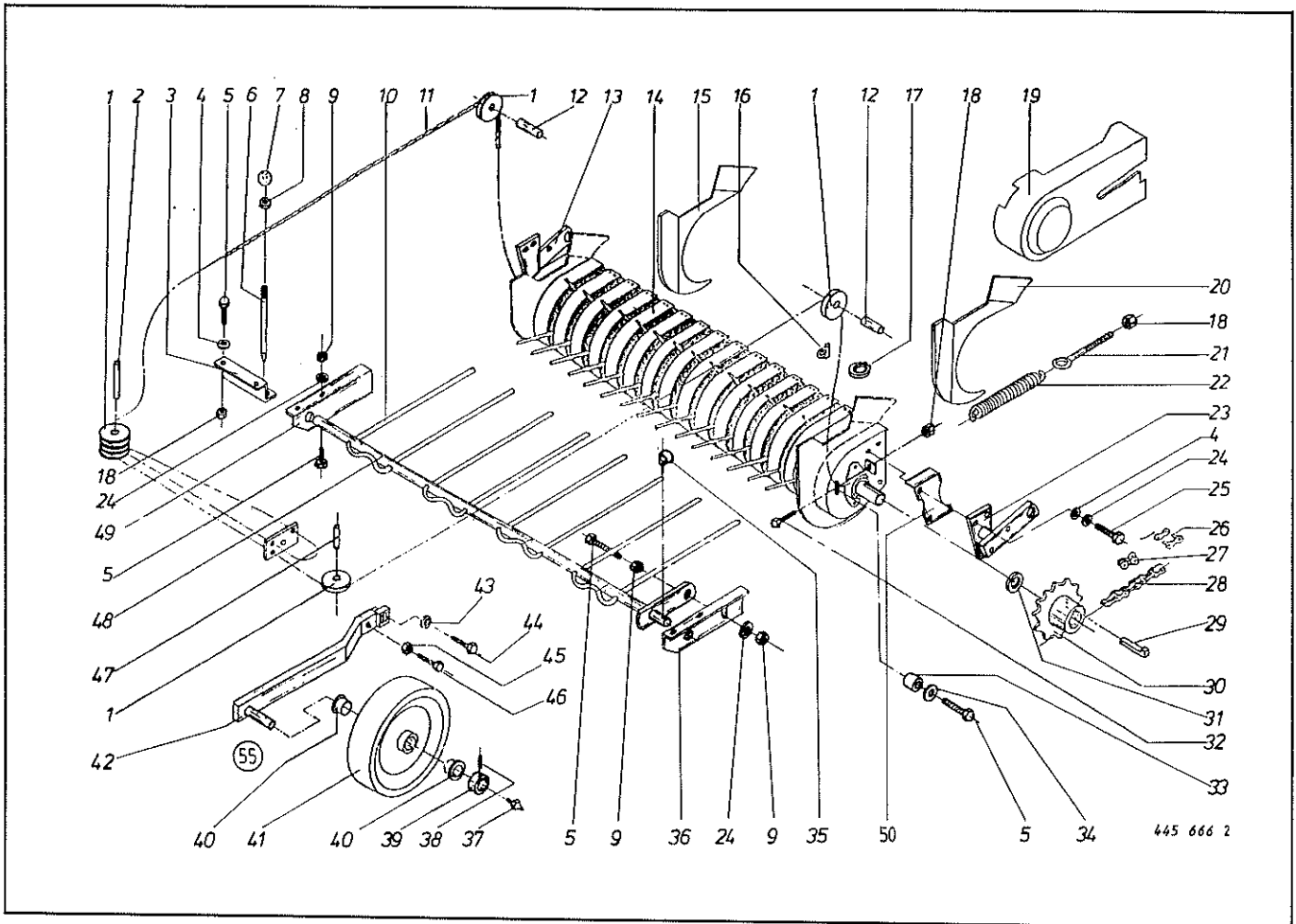

Abb.	Best.-Nr.	Bezeichnung	Abb.	Best.-Nr.	Bezeichnung
KR 100; 125; 155			KR 100; 125; 155		
1	937 947 0	Distanzbuchse 34 x 1 x 66	22	912 452 0	Spiralspannstift 8 x 45
2	900 255 1	6kt.-Schraube M 8 x 16	23	938 134 0	Laufbolzen
4	937 953 0	Lagerplatte	24	938 081 0	Laufrolle LR 5202 NPPU
5	938 040 3	Doppelfederzinken	25	938 135 0	Exzenterarm
6	938 052 0	Zinkenhalter	26	909 850 0	Fächerscheibe A 14,5
7	908 706 0	6kt.-Mutter NM 8	27	908 518 0	6kt.-Mutter BM 14
8	908 512 0	6kt.-Mutter BM 10	29	937 982 0	Einspannbuchse
9	910 414 0	Scheibe A 10,5	30	935 900 0	Aufspannbuchse
10	937 928 0	Schutzkappe	31	938 105 0	Zinkenträger
11	908 012 0	6kt.-Mutter M 10	32	938 137 0	Antriebswelle
12	910 011 0	Federring B 10	33	901 046 0	6kt.-Schraube M 8 x 55
13	938 109 0	Seitenteil rechts	34	937 960 2	Zinkenführung
14	934 006 0	Flanschlager AELPFL 206	36	938 132 0	Abstreifer
15	938 133 0	Abstreiferholm	37	938 068 0	Kragenbuchse
16	900 282 0	6kt.-Schraube M 10 x 35	40	275 242 1	Pick-up Trommel kpl.
17	938 131 0	Scheibe 15,5 x 23 x 3			
19	938 108 0	Seitenteil links			

Bei Bestellung unbedingt Typ, Baujahr und Maschinen-Nr. angeben.
 In case of orders state model, year of construction and part number.
 Avec la commande, indiquer toujours type et No. de la machine, ainsi que l'année de construction.

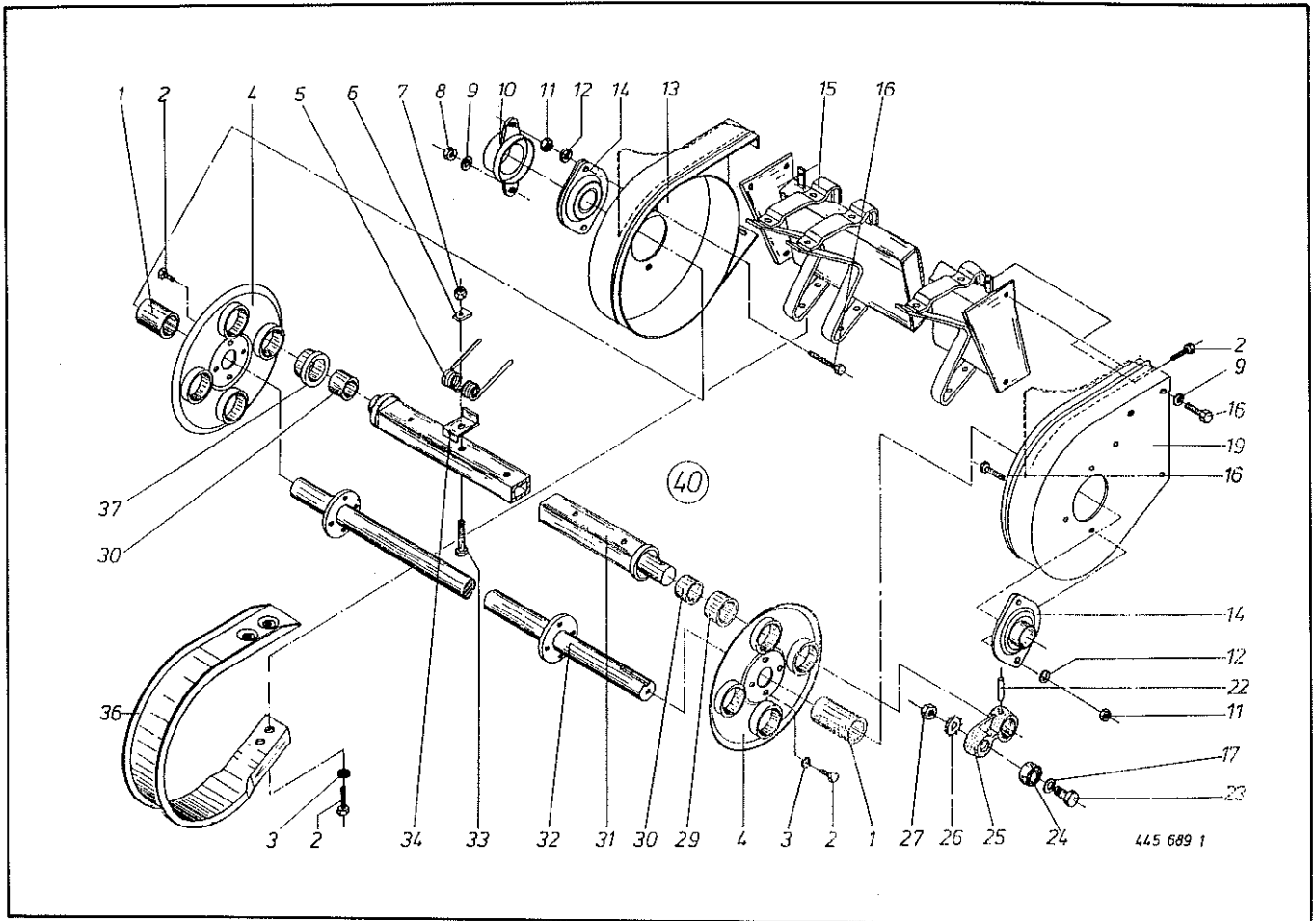

Abb. Best.-Nr. Bezeichnung
 Ill. Part-No. Description
 Dessin No. à com. Designation

Abb. Best.-Nr. Bezeichnung
 Ill. Part-No. Description
 Dessin No. à com. Designation

KR 100; 125; 155

KR 100; 125; 155

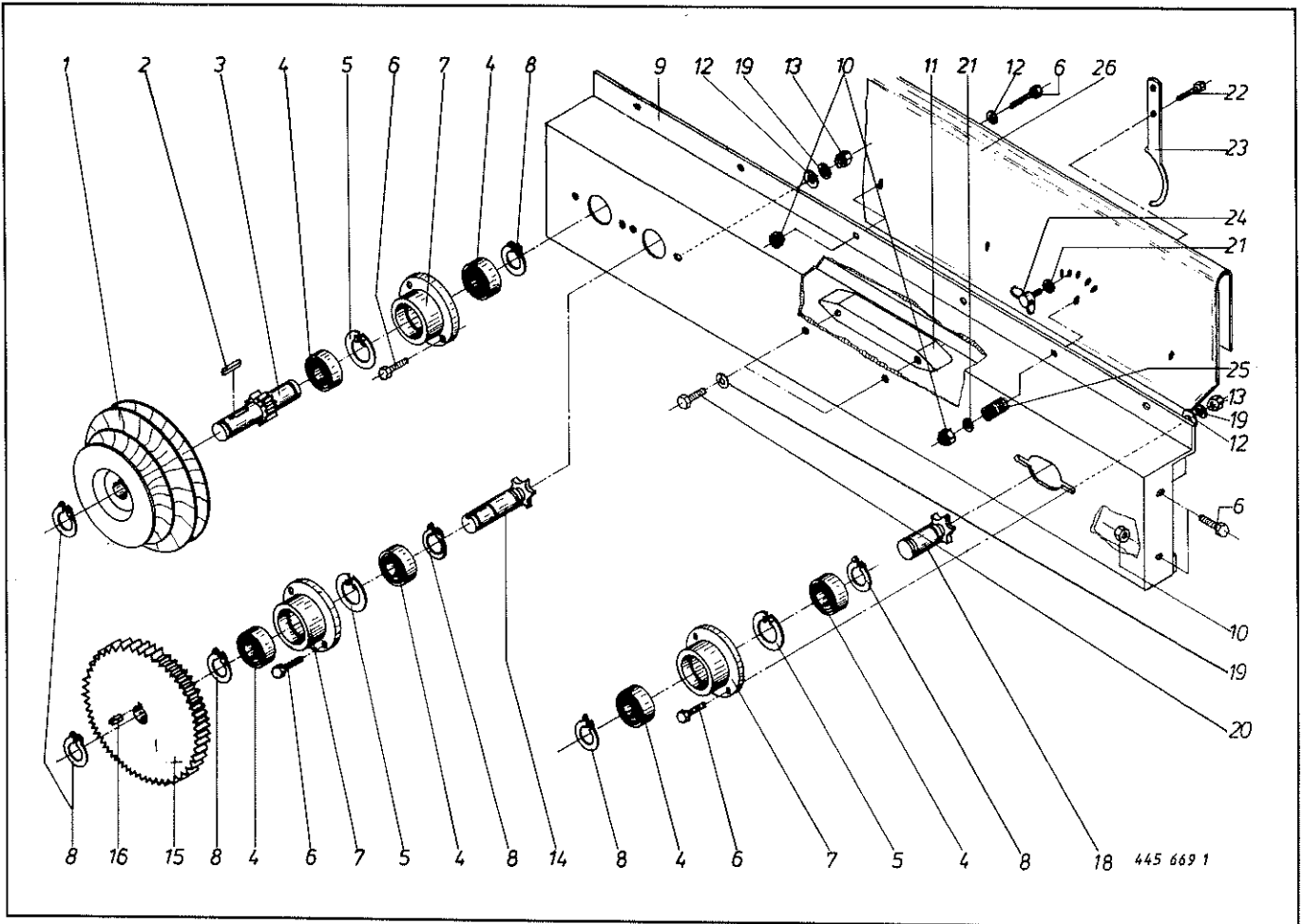
1	280 579 0	Antriebsrolle
2	915 047 0	Paßfeder A 6 x 6 x 28
3	274 448 0	Ritzelwelle KR 100
	274 448 0	Ritzelwelle KR 125
	280 055 1	Ritzelwelle KR 155
4	930 504 0	Rillenkugellager 6004-2 RS
5	911 642 0	Seegerring I 42 x 1,75
6	900 257 0	6kt.-Schraube M 8 x 20
7	280 052 1	Lagergehäuse
8	911 522 0	Seegerring A 20 x 1,2
9	274 316 1	Führungsschiene
10	908 706 0	6kt.-Mutter NM 8
11	280 051 0	Kettenführung
12	910 413 0	Scheibe A 8,4

13	908 010 0	6kt.-Mutter M 8
14	280 054 0	Kettenradwelle
15	280 056 0	Stirnrad
16	915 043 0	Paßfeder A 6 x 6 x 14
18	280 457 0	Kettenradwelle
19	910 010 0	Federring B 8
20	900 257 0	6kt.-Schraube M 8 x 20
21	910 603 0	Scheibe A 8,4
22	901 045 0	6kt.-Schraube M 8 x 50
23	280 423 0	Fadenbegrenzung
24	906 132 0	Flügelschraube M 8 x 16
25	052 053 1	Druckfeder
26	275 237 0	Schutz

Bei Bestellung unbedingt Typ, Baujahr und Maschinen-Nr. angeben.
 In case of orders state model, year of construction and part number.
 Avec la commande, indiquer toujours type et No. de la machine, ainsi que l'année de construction.

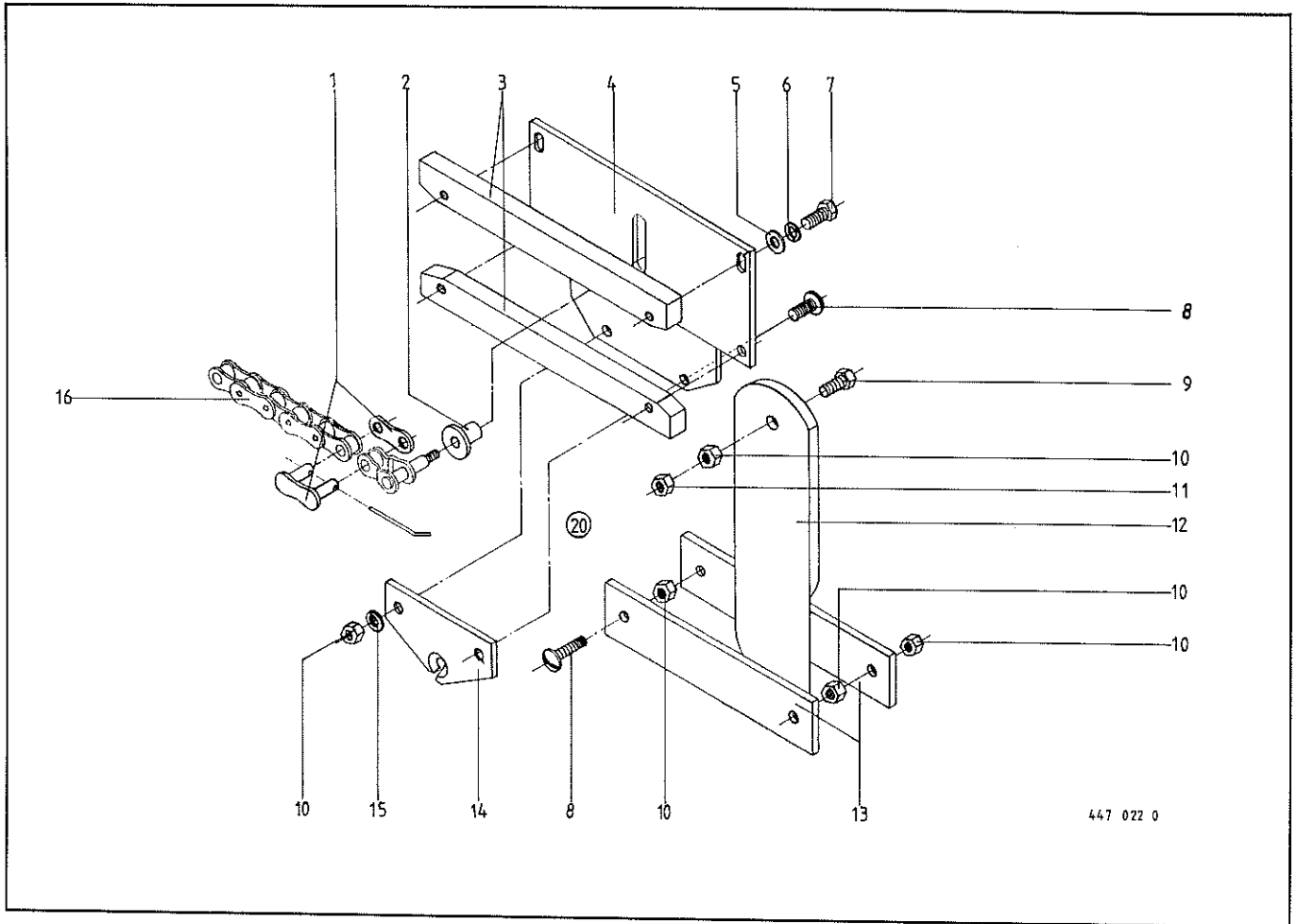

447 022 0

Abb. Best.-Nr. Bezeichnung
 Ill. Part-No. Description
 Dessin No. à com. Designation

Abb. Best.-Nr. Bezeichnung
 Ill. Part-No. Description
 Dessin No. à com. Designation

KR 100; 125; 155

1	921 983 0	Kettenschloß 5/8"
2	280 098 0	Buchse
3	280 103 0	Gleitschiene
4	274 307 0	Platte kpl.
5	910 411 1	Scheibe A 6,4
6	910 008 0	Federring B 6
7	900 239 0	6kt.-Schraube M 6 x 25
8	905 232 0	Flachrundschraube m. Schl. M 8 x 25
9	900 261 0	6kt.-Schraube M 8 x 30
10	908 010 0	6kt.-Mutter M 8

KR 100; 125; 155

11	908 706 0	6kt.-Mutter NM 8
12	280 221 3	Messer
13	280 234 1	Messerhalter
14	280 321 1	Fadenführungsöse
15	910 010 0	Federring B 8
16	960 000 0	Rollenkette 5/8" x 120 Rollen
20	274 433 1	Bindevorrichtung kpl. KR 100/125 (Tafel 13 und 14)
	274 308 3	Bindevorrichtung kpl. KR 155 (Tafel 13 und 14)

274 6370 Bindevorrichtung KR 155
 mit erweitertem Wickelabstand

Bei Bestellung unbedingt Typ, Baujahr und Maschinen-Nr. angeben.
 In case of orders state model, year of construction and part number.
 Avec la commande, indiquer toujours type et No. de la machine, ainsi que l'année de construction.

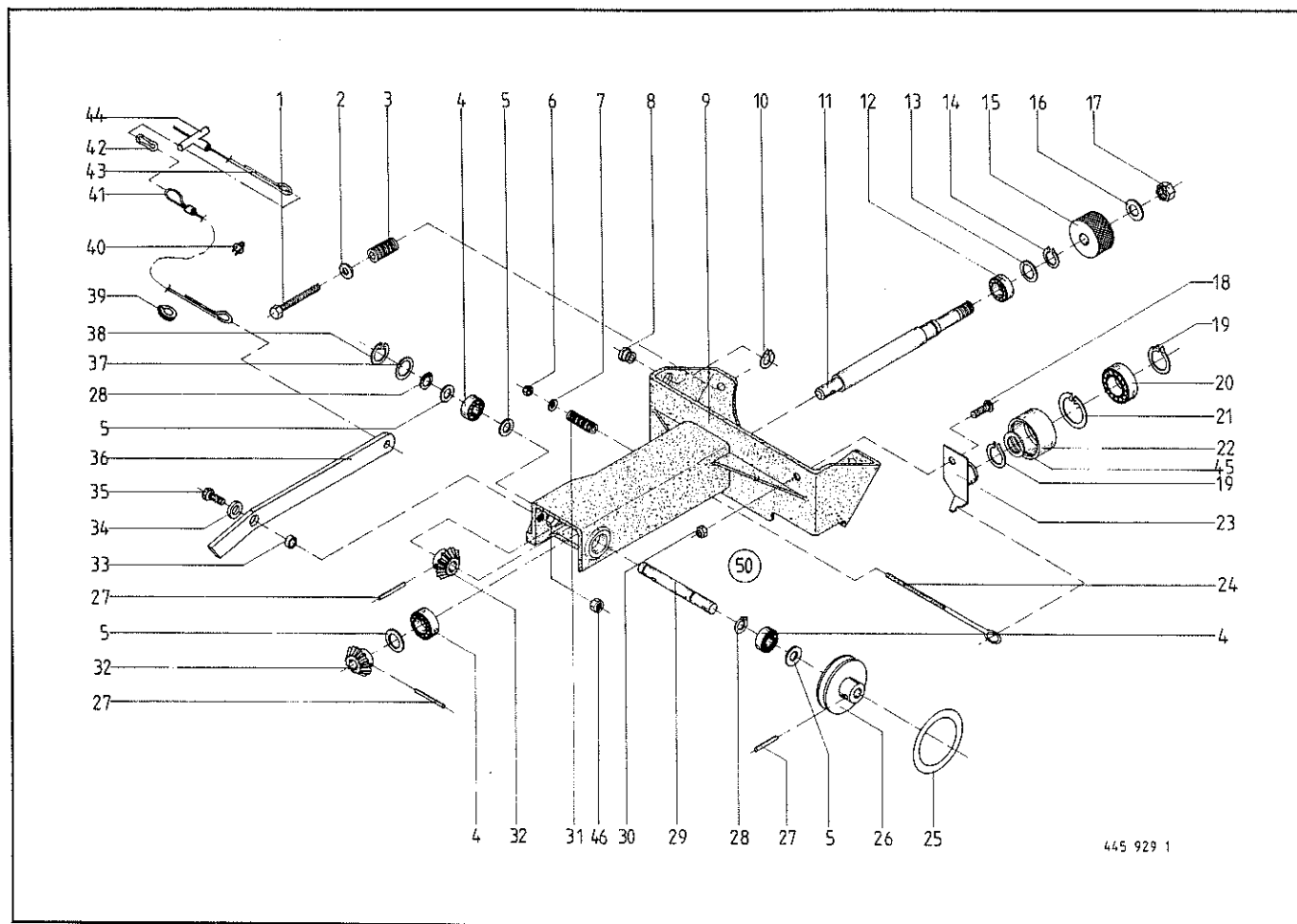

445 929 1

Abb. Best.-Nr. Bezeichnung
Ill. Part-No. Description
Dessin No. à com. Designation

Abb. Best.-Nr. Bezeichnung
Ill. Part-No. Description
Dessin No. à com. Designation

KR 100/125/155

1	901 421 1	6kt.-Schraube M 8 x 40
2	910 603 0	Scheibe A 8,4
3	052 053 1	Druckfeder
4	930 100 0	Rillenkugellager 6001 2 RS
5	910 807 0	Paßscheibe 12 x 18 x 0,3
	910 802 0	Paßscheibe 12 x 18 x 0,5
	910 803 0	Paßscheibe 12 x 18 x 1,0
6	908 704 1	6kt.-Mutter NM 6
7	910 411 1	Scheibe A 6,4
8	938 974 0	Seilführungsstück
9	275 408 3	Startergehäuse
10	911 522 0	Seegerring 20 x 1,2
11	275 432 3	Antriebswelle
12	930 101 0	Rillenkugellager
13	910 804 0	Paßscheibe 15 x 21 x 0,3
	910 805 0	Paßscheibe 15 x 21 x 0,5
	910 806 0	Paßscheibe 15 x 21 x 1,0
14	911 513 0	Seegerring 15 x 1
15	275 437 1	Starterrolle
16	910 506 0	Scheibe 14
17	908 711 1	6kt.-Mutter NM 12
18	905 130 0	Flachrundschrabe M 8 x 16
19	911 541 0	Seegerring 35 x 1,5
20	930 507 0	Rillenkugellager 6007 2 RS
21	911 659 0	Seegerring 62 x 2,0
22	280 405 2	Lauftring
23	275 435 1	Rollenföhrung

KR 100/125/155

24	918 311 0	Ösenschrabe M 6 x 160
25	937 504 0	O-Ring 70,0 x 10
26	275 436 1	Reibrad
27	912 582 0	Spannhölse 4 x 26
28	911 500 0	Seegerring 12 x 1,0
29	275 433 2	Welle für Reibrad
30	908 706 0	6kt.-Mutter NM 8
31	015 296 0	Druckfeder
32	275 430 0	Kegelrad Z = 16
33	271 262 1	Buchse
34	910 352 0	Scheibe R 9
35	900 262 0	6kt.-Schraube M 8 x 35
36	275 438 2	Starterhebel
37	910 808 0	Paßscheibe 20 x 28 x 0,3
38	911 600 0	Seegerring 28 x 1,2
39	917 506 0	Kausche A 6
40	917 603 0	Dratseilklammer 6,5
41	275 450 1	Bedienungsseil 6 x 625 (nur bei Folien-Netzwickelvorrichtung)
42	917 901 0	Karabinerhaken
43	280 353 2	Bedienungsseil 6 x 3500
44	939 063 0	Handgriff
45	911 132 0	Paßscheibe 35 x 45 x 0,3
	911 133 0	Paßscheibe 35 x 45 x 0,5
	911 134 0	Paßscheibe 35 x 45 x 1,0
46	908 010 0	6kt.-Mutter M 8
50	275 440 1	Starter kpl.

Bei Bestellung unbedingt Typ, Baujahr und Maschinen-Nr. angeben.

In case of orders state model, year of construction and part number.

Avec la commande, indiquer toujours type et No. de la machine, ainsi que l'année de construction.



Abb. Ill. Dessin	Best.-Nr. Part-No. No. à com.	Bezeichnung Description Designation	Abb. Ill. Dessin	Best.-Nr. Part-No. No. à com.	Bezeichnung Description Designation
KR 100; 125; 155			KR 100; 125; 155		
1	275 239 0	Messerträger	28	910 844 0	Paßscheibe 25 x 35 x 1
2	275 211 1	Messerträgerhalter	29	275 207 2	Kupplungsrad
3	912 641 0	Spannhülse 6 x 30	30	905 932 0	Gewindestift M 10 x 10
4	900 616 0	6kt.-Schraube M 8 x 25	31	908 523 0	6kt.-Mutter BM 16
5	275 223 1	Aluminiumrolle	32	905 712 0	Gewindestift M 16 x 90
6	930 533 0	Rillenkugellager 6203-2 RS	33	275 231 3	Reibrad
7	275 222 1	Schwinge	34	930 505 0	Rillenkugellager 6005-2 RS
8	910 826 0	Paßscheibe 20 x 28 x 1	36	939 737 0	Druckfeder
9	908 210 0	6kt.-Mutter M 8	37	275 402 0	Sperrbolzen
10	910 512 1	Scheibe B 21	38	275 401 0	Buchse-Freilauf
12	908 010 0	6kt.-Mutter M 8	39	900 607 0	6kt.-Schraube M 6 x 16
13	275 214 0	Anschlagwinkel	40	934 000 0	Flanschlager CS PFL 205 LLU
14	910 010 0	Federring B 8	41	900 259 0	6kt.-Schraube M 8 x 25
15	900 257 0	6kt.-Schraube M 8 x 20	42	934 603 0	Rillenkugellager CS 205 LLU
16	901 045 0	6kt.-Schraube M 8 x 50	43	275 224 2	Gummirolle
17	015 296 0	Druckfeder	44	275 216 2	Welle-Messerbalken
18	275 417 0	Winkelschraube	45	275 258 2	Kette mit S-Haken
19	275 213 1	Federschiene	46	275 230 1	Führungsglasche
20	910 413 0	Scheibe A 8,4	47	903 745 0	Zylinderschraube m. Schlitz AM 5 x 18
21	275 228 1	Arretierstück	48	275 233 2	Rollenhalterung
22	908 706 0	6kt.-Mutter NM 8	49	275 229 2	Führungsglasche
23	275 212 2	Auslenkhebel	50	939 634 1	Zugfeder
24	908 208 0	6kt.-Mutter M 6	51	275 159 1	Dreiecksmesser
25	910 411 1	Scheibe A 6,4	52	908 207 0	6kt.-Mutter M 5
26	275 177 2	Raste	53	910 031 0	Federring B 5
27	911 529 0	Seegerring A 25 x 1,2			
			60	275 241 1	Folienwickelvorrichtung (ohne Abb. 11, 13-16, 30-33)

Bei Bestellung unbedingt Typ, Baujahr und Maschinen-Nr. angeben.
 In case of orders state model, year of construction and part number.
 Avec la commande, indiquer toujours type et No. de la machine, ainsi que l'année de construction.

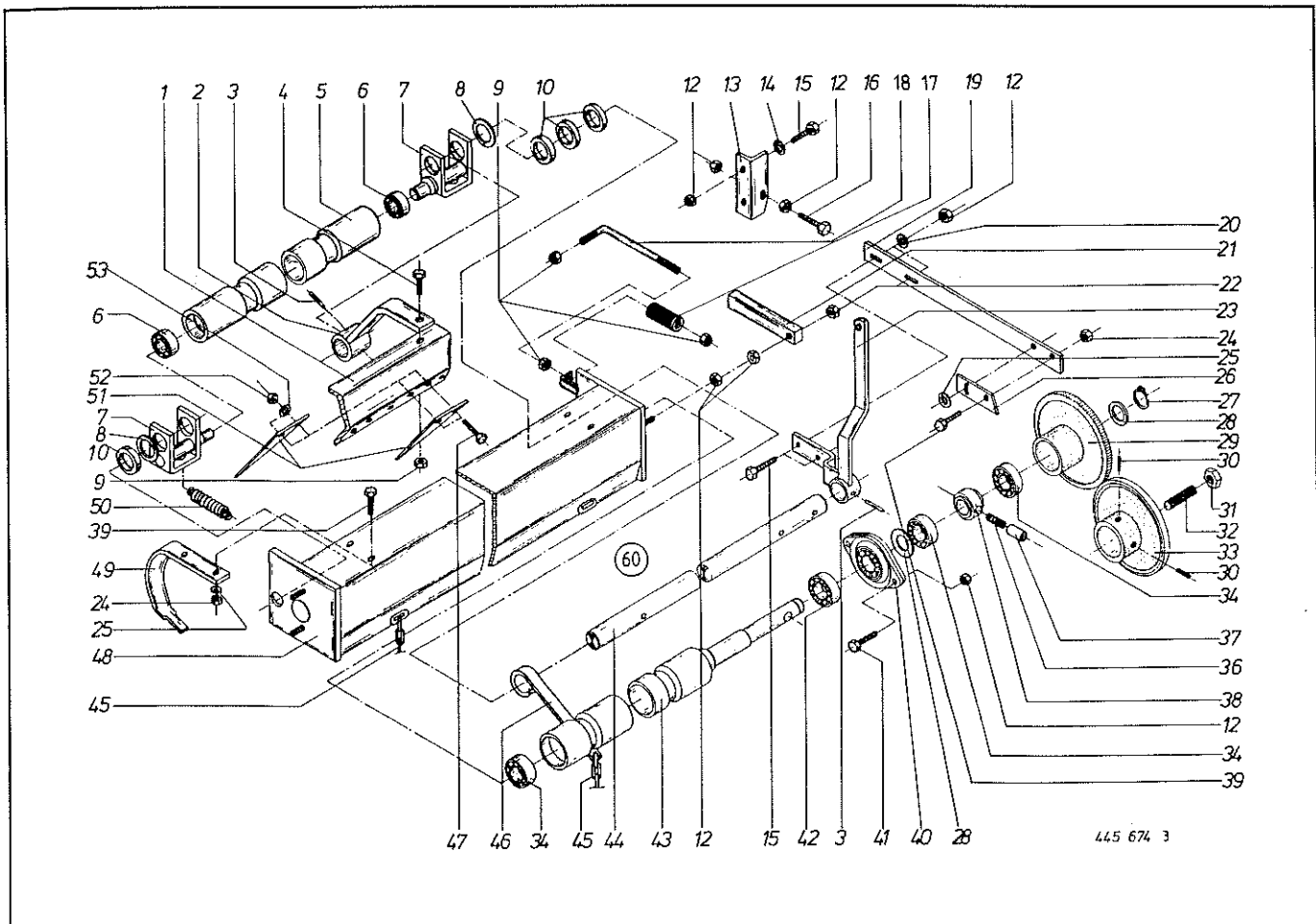

Abb. Best.-Nr. Bezeichnung
 III. Part-No. Description
 Dessin No. à com. Designation

Abb. Best.-Nr. Bezeichnung
 III. Part-No. Description
 Dessin No. à com. Designation

KR 100; 125; 155

1	274 201 0	Bremshebel
2	912 539 0	Spannhülse 3 x 20
3	274 209 0	Klappsplintring
4	900 257 0	6kt.-Schraube M 8 x 20
5	275 246 0	Verstärkung
6	908 210 0	6kt.-Mutter M 8
8	274 211 0	Schwenkvorrichtung
9	917 901 0	Karabinerhaken
10	275 416 1	Bedienungsseil
11	909 920 0	Tellerfeder B 31,5
12	910 010 0	Federring B 8
13	274 215 0	Halter-Schwenkvorrichtung
14	274 198 0	Rollenhalter links
17	274 327 0	Zugfeder

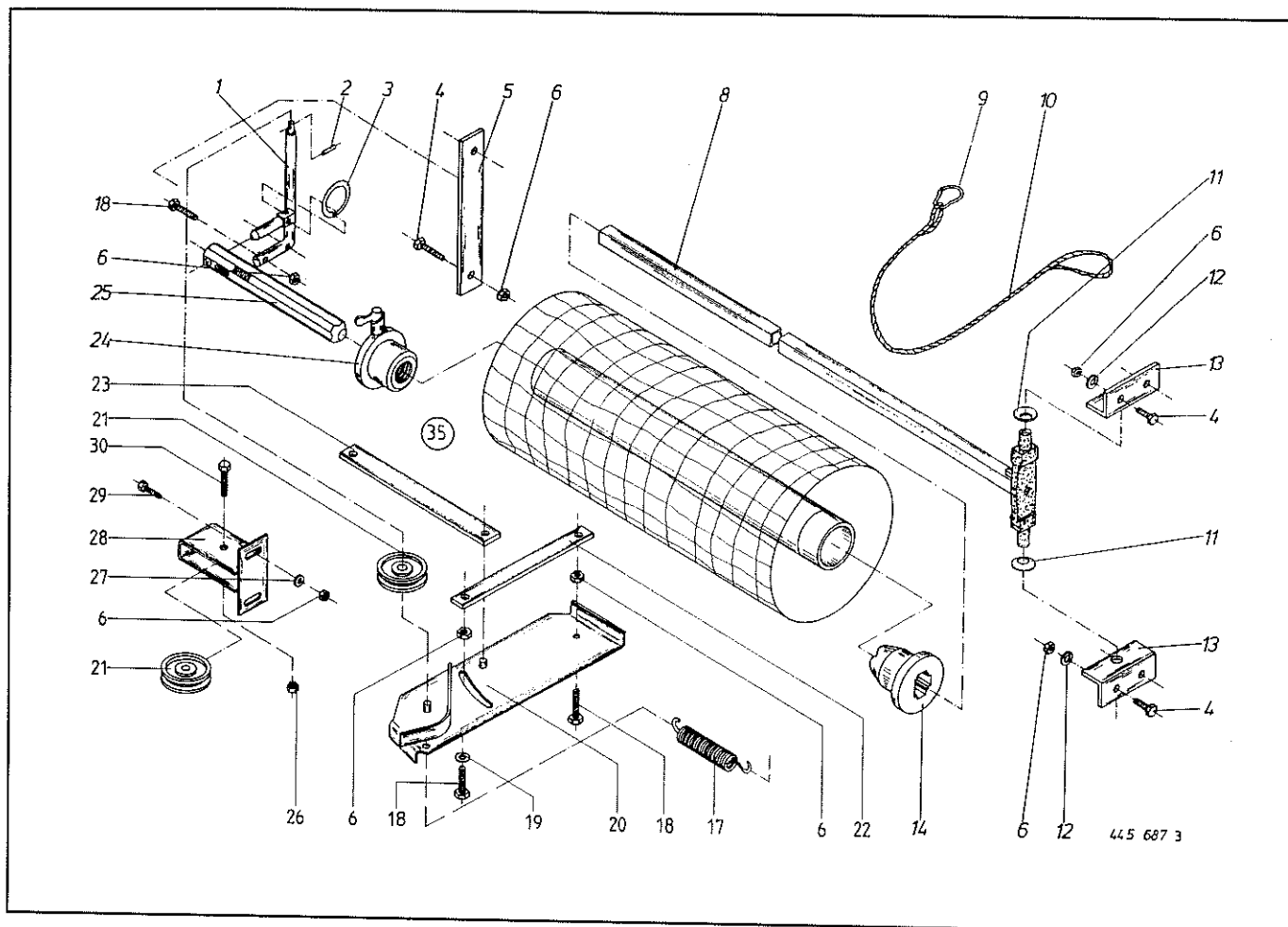
KR 100; 125; 155

18	900 261 0	6kt.-Schraube M 8 x 30
19	910 413 0	Scheibe A 8,4
20	274 205 1	Schwenkarm
21	274 363 1	Seilrolle
22	274 208 0	Befestigungseisen
23	274 204 0	Bremsgestänge
24	274 200 0	Rollenhalter rechts
25	274 210 0	Verriegelungsbolzen
26	908 758 0	6kt.-Mutter NM 10
27	910 603 0	Scheibe A 8,4
28	275 424 1	Seitrollenhalter
29	900 616 0	6kt.-Schraube M 8 x 25
30	901 433 0	6kt.-Schraube M 10 x 50
35	275 254 1	Folienwickelvorrichtung kpl. (Tafel 16 + 17 u. Tafel 15 Abb. 41)

Bei Bestellung unbedingt Typ, Baujahr und Maschinen-Nr. angeben.
 In case of orders state model, year of construction and part number.
 Avec la commande, indiquer toujours type et No. de la machine, ainsi que l'année de construction.



Abb. III. Dessin	Best.-Nr. Part-No. No. à com.	Bezeichnung Description Designation	Abb. III. Dessin	Best.-Nr. Part-No. No. à com.	Bezeichnung Description Designation
		KR 100; 125; 155			KR 100; 125; 155
1		Hydraulikrohr 12 x 1,5	16	921 003 0	Hydraulikschlauch 620 lg.
2	921 042 0	Überwurfmutter AL 12	17	921 058 0	Einschraubstützen
3	921 046 0	Schneidring L 12	18	274 109 0	Bolzen unten
4	921 079 0	L-Verschraubung, einstellbar	19	921 084 0	Hydro-Steckerhalter
5	921 116 0	Handhebel	20	921 020 0	Hydraulikschlauch 3000 lg.
6	921 111 2	Kugelhahn 3 Wege	21	280 185 0	6kt.-Schraube M 16 x 80
7	274 321 0	Kugelhahn 3 Anschl. absperrb.	22	908 520 0	6kt.-Mutter BM 16
9	925 107 0	Kabelklemme	23	910 511 0	Scheibe 18 x 30 x 3
10	903 482 0	Zylinderschraube AM 6 x 36	24	280 183 0	Seilführungsplatte
12	912 615 0	Spannhülse 5 x 36	25	921 329 0	Hydraulikzylinder
13	280 161 0	Bolzen oben		921 495 0	Dichtungssatz Weber
14	921 377 1	Hydraulikzylinder KR 100		921 443 0	Dichtungssatz MF
	921 347 1	Hydraulikzylinder KR 125	26	908 020 0	6kt.-Mutter M 16
	921 348 1	Hydraulikzylinder KR 155	27	280 411 0	Stopfen
	921 467 0	Dichtungssatz	28	910 351 0	Scheibe R 6,6
15	921 145 0	Kupplungsstecker	29	925 105 0	Schelle

Bei Bestellung unbedingt Typ, Baujahr und Maschinen-Nr. angeben.
 In case of orders state model, year of construction and part number.
 Avec la commande, indiquer toujours type et No. de la machine, ainsi que l'année de construction.

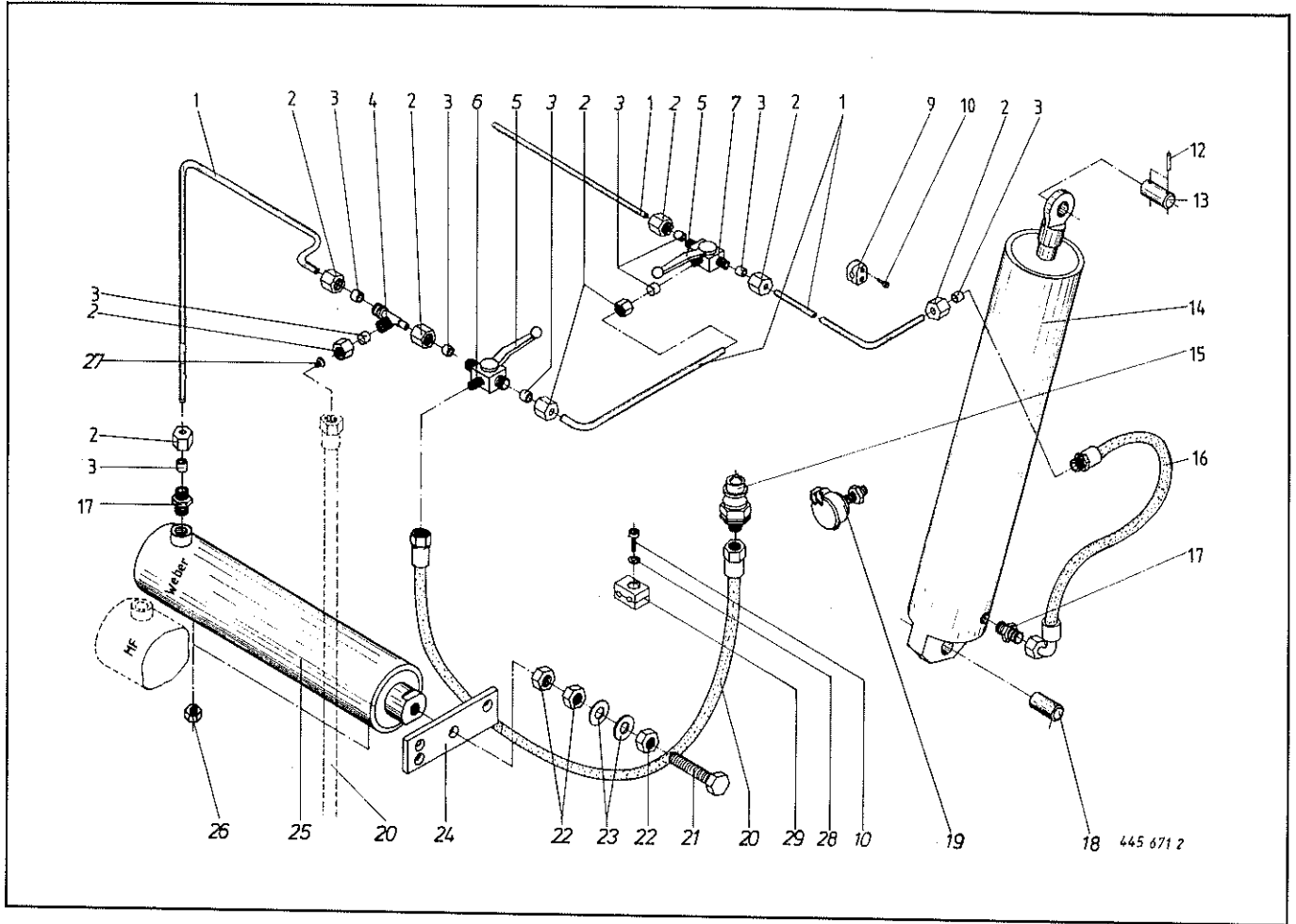
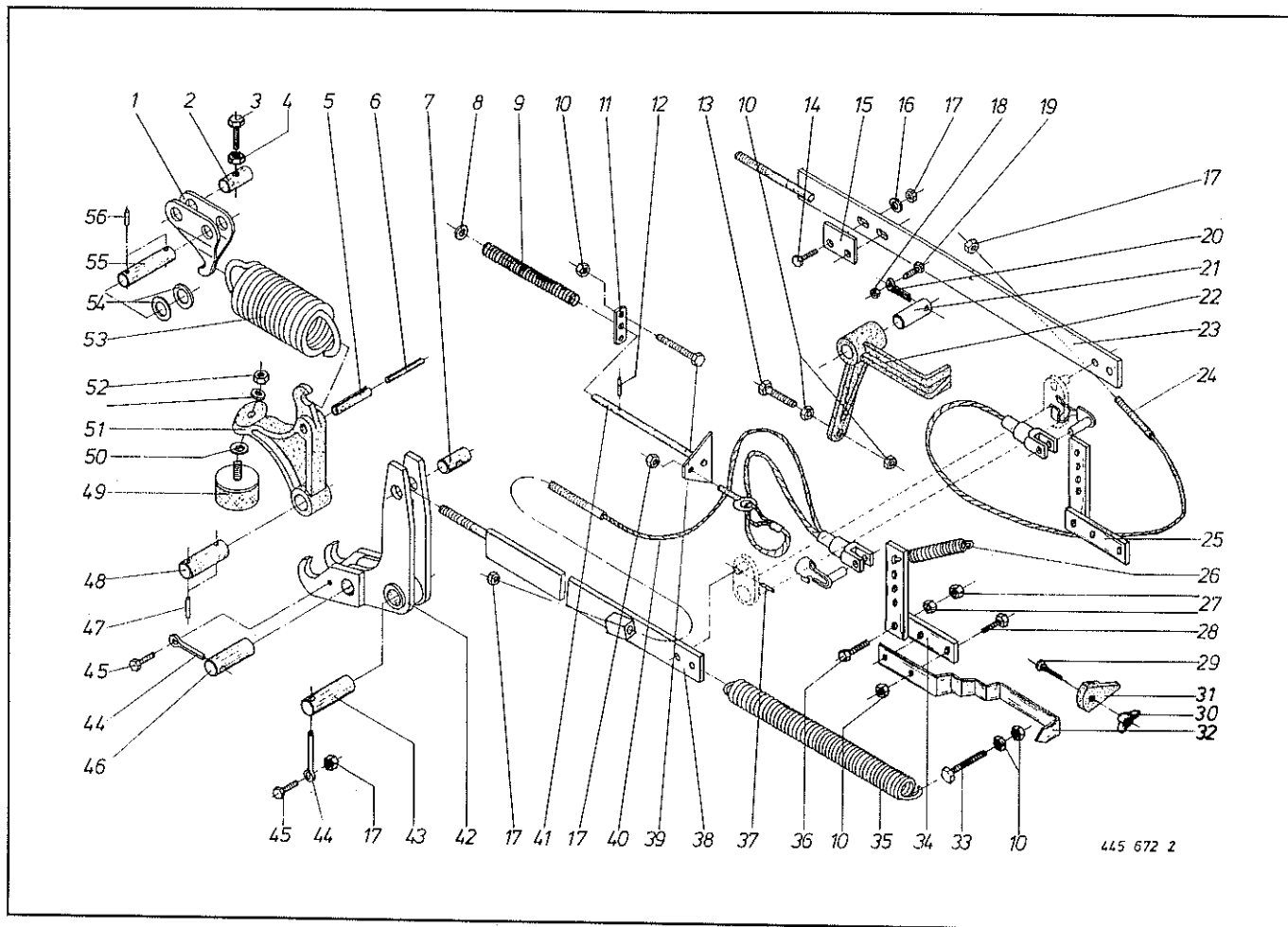

445 672 2

Abb. Ill. Dessin	Best.-Nr. Part-No. No. à com.	Bezeichnung Description Designation	Abb. Ill. Dessin	Best.-Nr. Part-No. No. à com.	Bezeichnung Description Designation
------------------	-------------------------------	-------------------------------------	------------------	-------------------------------	-------------------------------------

KR 100; 125; 155		
1	274 076 0	Spannhaken
2	274 078 0	Gewindebolzen
3	900 306 0	6kt.-Schraube M 12 x 70
4	908 015 0	6kt.-Mutter M 12
5	912 780 0	Spannhülse 13 x 75
6	912 681 0	Spannhülse 8 x 75
7	274 078 0	Gewindebolzen
8	910 414 0	Scheibe A 10,5
9	939 732 0	Druckfeder
10	908 010 0	6kt.-Mutter M 8
11	274 336 1	Führungslasche
12	912 579 1	Spannhülse 4 x 20
13	900 264 0	6kt.-Schraube M 8 x 45
14	900 261 0	6kt.-Schraube M 8 x 30
15	275 353 0	Lasche
16	910 413 0	Scheibe A 8,4
17	908 706 0	6kt.-Mutter NM 8
18	908 704 1	6kt.-Mutter VM 6
19	900 237 0	6kt.-Schraube M 6 x 20
20	912 130 0	Splint 8 x 45
21	275 352 0	Bolzen
22	275 357 0	Klinke
23	274 290 1	Gestänge links KR 100
	275 363 0	Gestänge links KR 125
	275 301 1	Gestänge links KR 155
24	274 415 1	Seil für Anzeige links KR 100
	275 365 0	Seil für Anzeige links KR 125
	275 358 0	Seil für Anzeige links KR 155
25	274 287 1	Winkelhebel links
26	270 283 0	Zugfeder
27	908 012 0	6kt.-Mutter M 10
28	900 257 0	6kt.-Schraube M 8 x 20
29	904 813 0	Flachrundschaube M 8 x 30

KR 100; 125; 155		
30	909 410 0	Flügelmutter M 8
31	274 582 0	Zeiger
32	274 283 0	Zeiger
33	901 043 0	6kt.-Schraube M 8 x 40
34	274 286 1	Winkelhebel rechts
35	345 432 1	Zugfeder
36	900 282 0	6kt.-Schraube M 10 x 35
37	912 579 1	Spannhülse 4 x 20
38	274 289 2	Gestänge rechts KR 100
	275 362 1	Gestänge rechts KR 125
	275 302 1	Gestänge rechts KR 155
39	900 267 0	6kt.-Schraube M 8 x 70
40	274 414 1	Seil für Anzeige rechts KR 100
	275 364 0	Seil für Anzeige rechts KR 125
	275 359 0	Seil für Anzeige rechts KR 155
41	274 136 1	Taster
42	274 059 1	Umlenkhebel
43	280 159 1	Bolzen
44	912 145 0	Splint 10 x 50
45	900 257 0	6kt.-Schraube M 8 x 20
46	274 109 0	Bolzen
47	912 615 0	Spannhülse 5 x 36
48	274 066 0	Bolzen
49	185 523 1	Gummipuffer
50	274 447 0	Scheibe 11 x 45 x 2
51	274 159 1	Hebel KR 100
	274 410 0	Hebel KR 125
	275 141 1	Hebel KR 155
52	908 758 0	6kt.-Mutter NM 10
53	939 629 1	Zugfeder
54	910 512 1	Scheibe B 21
55	274 077 0	Bolzen
56	912 613 0	Spannhülse 5 x 30

Bei Bestellung unbedingt Typ, Baujahr und Maschinen-Nr. angeben.

In case of orders state model, year of construction and part number.

Avec la commande, indiquer toujours type et No. de la machine, ainsi que l'année de construction.

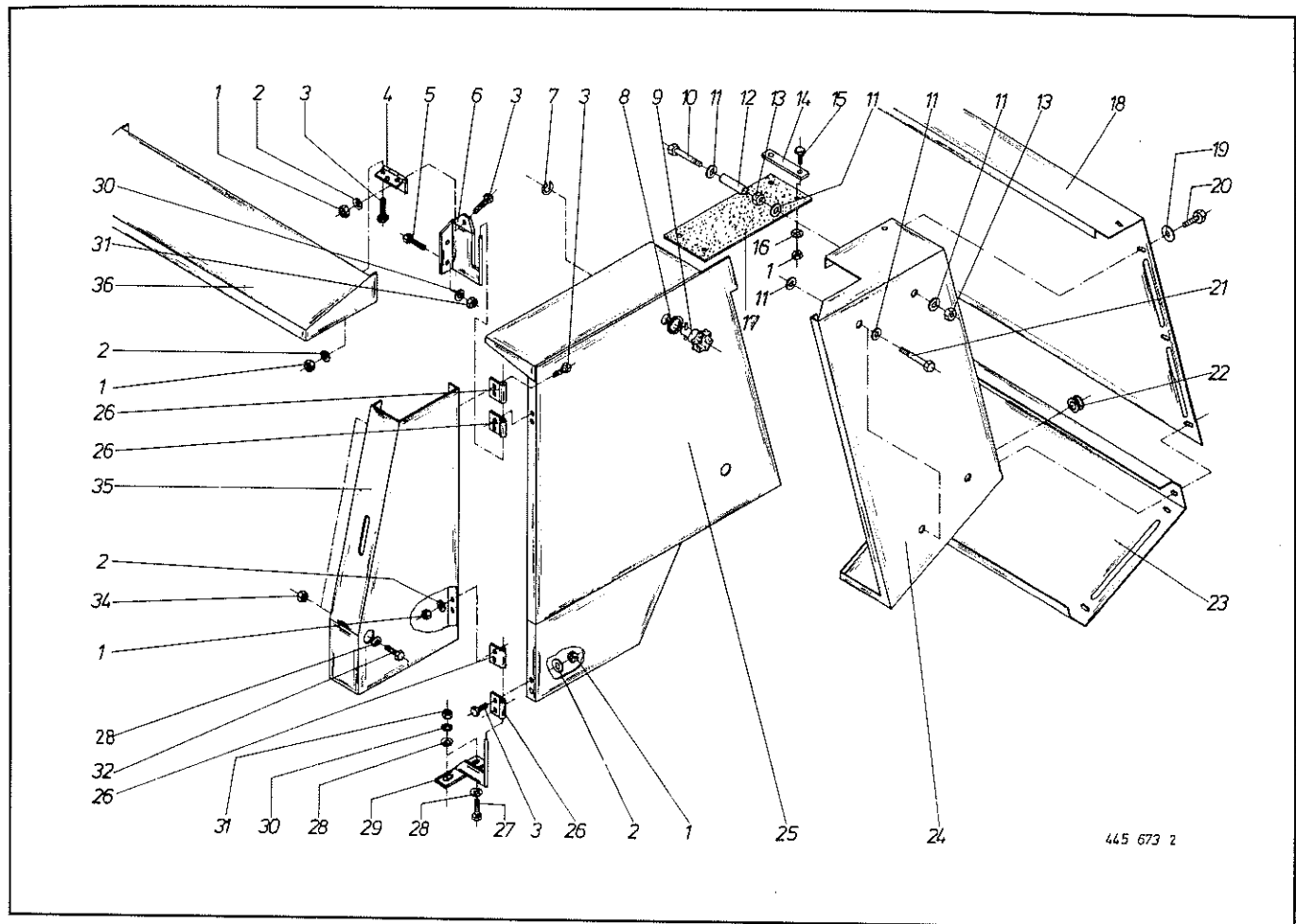

445 673 2

Abb. III. Dessin	Best.-Nr. Part-No. No. à com.	Bezeichnung Description Designation	Abb. III. Dessin	Best.-Nr. Part-No. No. à com.	Bezeichnung Description Designation
KR 100			KR 100		
1	908 208 0	6kt.-Mutter M 6	20	900 614 0	6kt.-Schraube M 8 x 20
2	910 411 1	Scheibe A 6,4	21	900 634 0	6kt.-Schraube M 10 x 20
3	900 607 0	6kt.-Schraube M 6 x 16	22	924 208 0	Kabelführungstüll
4	345 400 1	Scharnier	23	274 352 2	Schutz hinten
5	900 257 0	6kt.-Schraube M 8 x 20	24	274 179 2	Schutz hinten links
6	274 371 0	Schutzhalter links		274 334 2	Schutz hinten rechts
	274 372 0	Schutzhalter rechts	25	274 178 4	Schutz mitte links
7	924 251 0	Haltescheibe		274 333 4	Schutz mitte rechts
8	910 643 0	Scheibe 14 x 45 x 4	26	274 375 1	Scharnier
9	924 249 0	Sterngriff	27	900 261 0	6kt.-Schraube M 8 x 30
10	901 446 0	6kt.-Schraube M 10 x 130	28	910 413 0	Scheibe A 8,4
11	910 353 0	Scheibe R 11	29	274 367 0	Schutzhalter
12	274 297 0	Distanzrohr	30	910 010 0	Federring B 8
13	908 212 0	6kt.-Mutter M 10	31	908 010 0	6kt.-Mutter M 8
14	280 589 0	Flachstahl	32	900 614 0	6kt.-Schraube M 8 x 20
15	900 608 0	6kt.-Schraube M 6 x 20	34	908 210 0	6kt.-Mutter M 8
16	910 032 0	Federring B 6	35	275 162 4	Schutz vorne links
17	280 590 0	Gummischutz		275 163 4	Schutz vorne rechts
18	274 351 1	Schutz Lochblech	36	275 257 3	Garnkastendeckel
19	910 603 0	Scheibe A 8,4			

Bei Bestellung unbedingt Typ, Baujahr und Maschinen-Nr. angeben.
 In case of orders state model, year of construction and part number.
 Avec la commande, indiquer toujours type et No. de la machine, ainsi que l'année de construction.



Abb. III. Dessin	Best.-Nr. Part-No. No. à com.	Bezeichnung Description Designation	Abb. III. Dessin	Best.-Nr. Part-No. No. à com.	Bezeichnung Description Designation
KR 125			KR 125 641		
1	908 208 0	6kt.-Mutter M 6	19	274 352 2	Schutz hinten
2	910 411 1	Scheibe A 6,4	20	275 181 4	Schutz hinten links
3	900 607 0	6kt.-Schraube M 6 x 16		275 369 4	Schutz hinten rechts
4	345 400 1	Scharnier	21	275 180 5	Schutz mitte links
5	900 257 0	6kt.-Schraube 8 x 20		275 368 5	Schutz mitte rechts
6	274 371 0	Schutzhalter links	22	275 370 2	Schutz mitte unten links
	274 372 0	Schutzhalter rechts		275 371 2	Schutz mitte unten rechts
7	924 251 0	Haltescheibe	23	274 375 1	Scharnier
8	910 643 0	Scheibe 14 x 45 x 4	24	900 261 0	6kt.-Schraube M 8 x 30
9	924 249 0	Sterngriff	25	910 413 0	Scheibe A 8,4
10	901 446 0	6kt.-Schraube M 10 x 130	26	274 367 0	Schutzhalter
11	910 353 0	Scheibe R 11	27	910 010 0	Federring B 8
12	274 297 0	Distanzrohr	28	908 010 0	6kt.-Mutter M 8
13	908 212 0	6kt.-Mutter M 10	29	900 614 0	6kt.-Schraube M 8 x 20
14	275 270 1	Schutz Lochblech	31	908 210 0	6kt.-Mutter M 8
15	910 603 0	Scheibe A 8,4	32	275 162 4	Schutz vorne links
16	900 614 0	6kt.-Schraube M 8 x 20		275 163 4	Schutz vorne rechts
17	900 634 0	6kt.-Schraube M 10 x 20	33	275 257 3	Garnkastendeckel
18	924 208 0	Kabelführungstüll			

Bei Bestellung unbedingt Typ, Baujahr und Maschinen-Nr. angeben.
 In case of orders state model, year of construction and part number.
 Avec la commande, indiquer toujours type et No. de la machine, ainsi que l'année de construction.

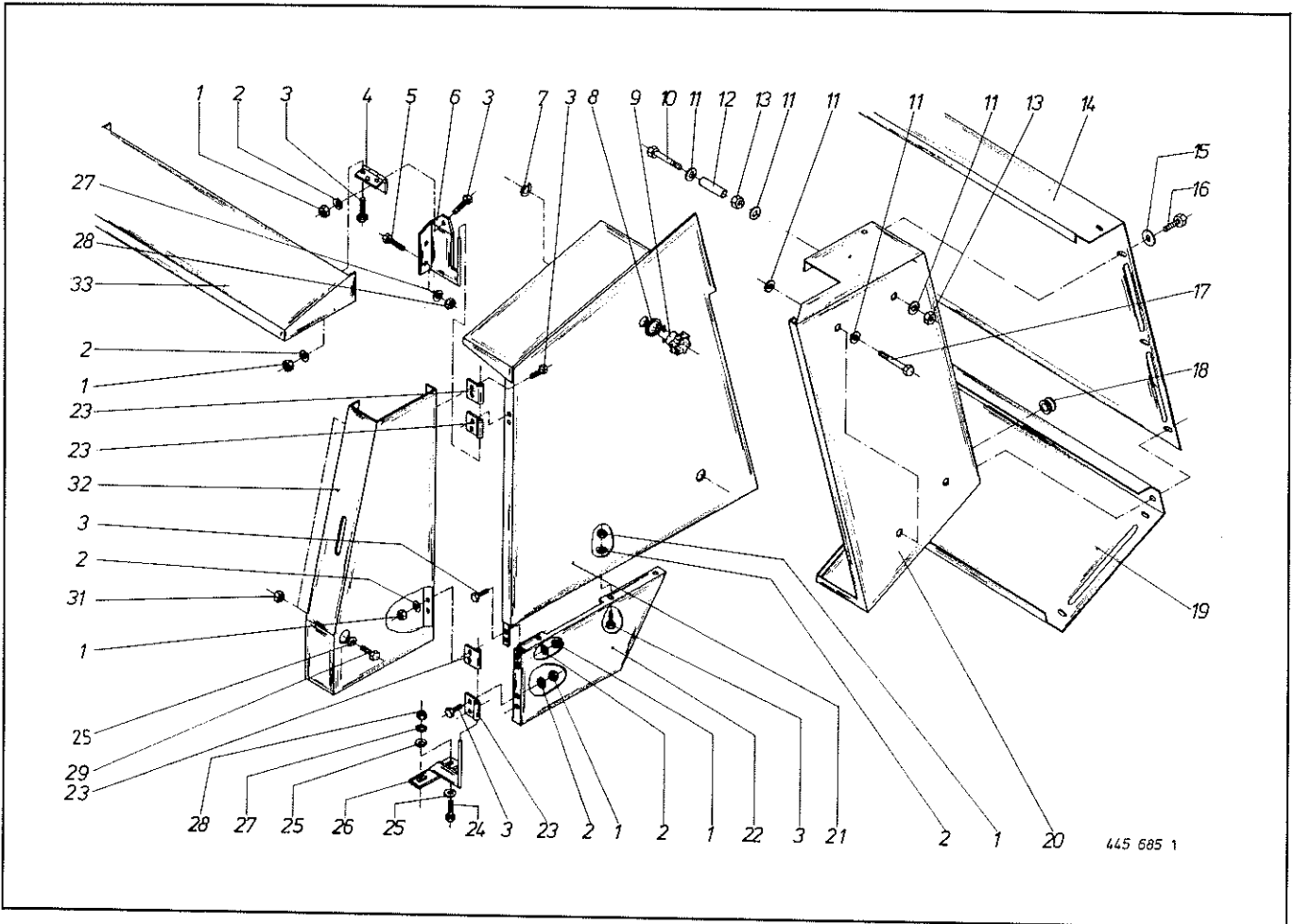

Abb. Ill. Dessin	Best.-Nr. Part-No. No. à com.	Bezeichnung Description Designation	Abb. Ill. Dessin	Best.-Nr. Part-No. No. à com.	Bezeichnung Description Designation
KR 155			KR 155 640		
1	908 208 0	6kt.-Mutter M 6	19	274 352 2	Schutz hinten
2	910 411 1	Scheibe A 6,4	20	275 366 0	Schutz mitte unten links
3	900 607 0	6kt.-Schraube M 6 x 16		275 367 0	Schutz mitte unten rechts
4	345 400 1	Scharnier	21	275 182 4	Schutz mitte links
5	900 257 0	6kt.-Schraube M 8 x 20		275 347 4	Schutz mitte rechts
6	274 371 0	Schutzhalter links	22	274 375 1	Scharnier
	274 372 0	Schutzhalter rechts	23	900 261 0	6kt.-Schraube M 8 x 30
7	924 251 0	Haltescheibe	24	910 413 0	Scheibe A 8,4
8	910 643 0	Scheibe 14 x 40 x 4	25	274 367 0	Schutzhalter
9	924 249 0	Sterngriff	26	910 010 0	Federring B 8
10	901 447 0	6kt.-Schraube M 10 x 140	27	908 010 0	6kt.-Mutter M 8
11	910 606 0	Scheibe 11 x 36 x 2,5	28	900 614 0	6kt.-Schraube M 8 x 20
12	274 297 0	Distanzrohr	30	908 210 0	6kt.-Mutter M 8
13	908 212 0	6kt.-Mutter M 10	31	275 162 4	Schutz vorne links
14	275 269 1	Schutz Lochblech		275 163 4	Schutz vorne rechts
15	910 603 0	Scheibe A 8,4	32	275 257 3	Garnkastendeckel
16	900 614 0	6kt.-Schraube M 8 x 20	33	275 183 4	Schutz hinten links
17	900 634 0	6kt.-Schraube M 10 x 20		275 348 4	Schutz hinten rechts
18	924 208 0	Kabelführungstül			

Bei Bestellung unbedingt Typ, Baujahr und Maschinen-Nr. angeben.
 In case of orders state model, year of construction and part number.
 Avec la commande, indiquer toujours type et No. de la machine, ainsi que l'année de construction.

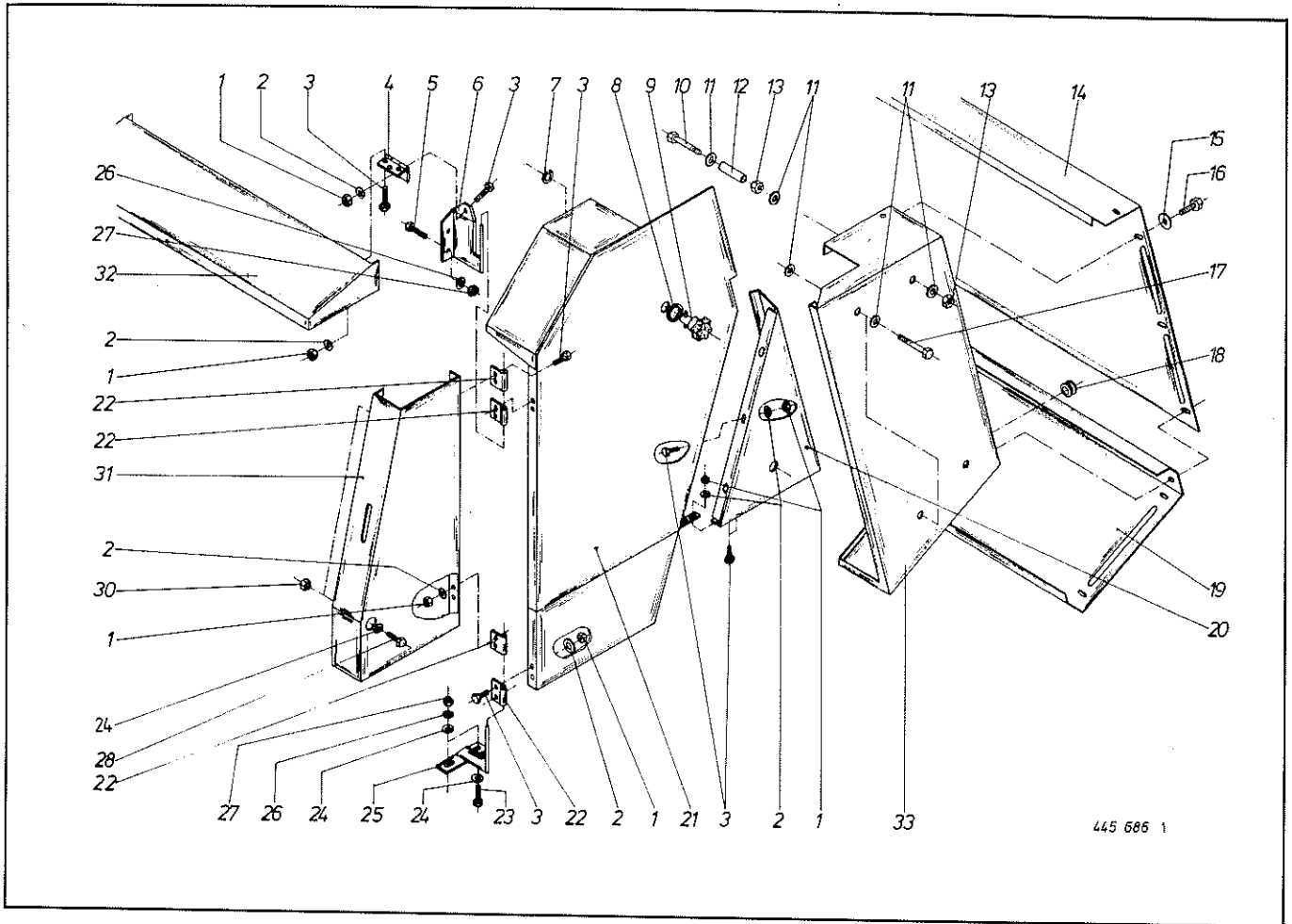
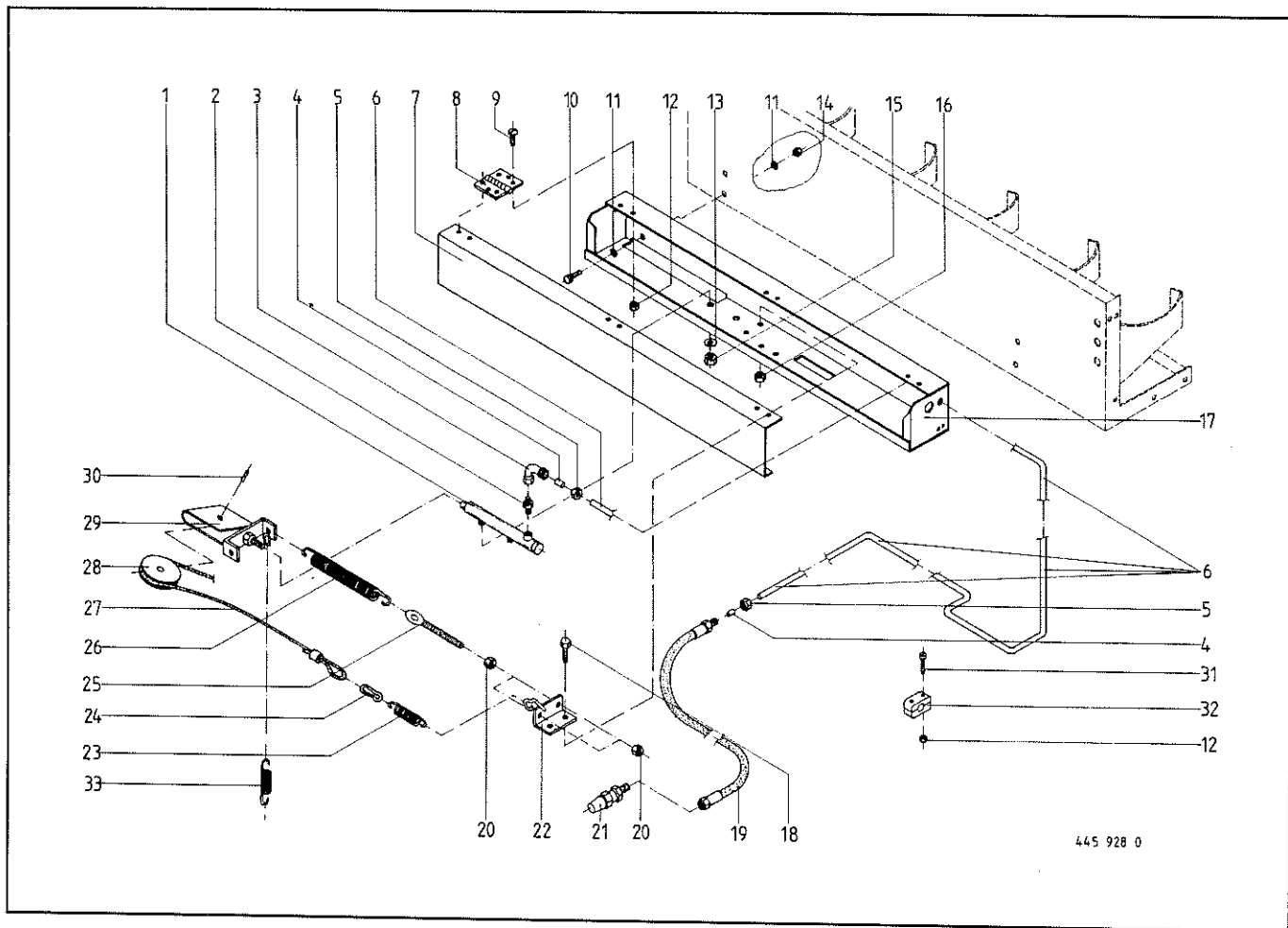

445 928 0

Abb. III. Dessin	Best.-Nr. Part-No. No. à com.	Bezeichnung Description Designation	Abb. III. Dessin	Best.-Nr. Part-No. No. à com.	Bezeichnung Description Designation
1	921 329 0	Hydraulikzylinder	17	275 443 1	Zylinderkasten
	921 495 0	Dichtsatz (Weber)	18	900 277 0	6kt.-Schraube M 10 x 20
	921 443 0	Dichtsatz (M-F)	19	921 031 0	Hochdruckschlauchleitung 3000 lang
2	921 058 0	Einschraubstutzen L 12	20	908 012 0	6kt.-Mutter M 10
3	921 067 0	Stutzen, Richtungseinstellbar L 12	21	921 145 0	Kupplungsstecker
4	921 046 0	Schneidring L 12	22	275 448 0	Federhalter
5	921 206 0	Überwurfmutter	23	270 181 0	Zugfeder
6		Hydraulikrohr 12 x 1,5	24	917 901 0	Karabinerhaken
7	275 442 0	Zylinderkastendeckel	25	905 338 0	Ösenschraube M 10 x 110
8	345 400 1	Scharnier	26	340 104 1	Zugfeder
9	905 000 1	Flachrundschraube M 6 x 12	27	275 416 1	Bedienungsseil 6 x 1800
10	900 612 0	6kt.-Schraube M 8 x 16	28	924 936 0	Seilrolle
11	910 603 0	Scheibe A 8,4	29	275 427 1	Halter für Umlenkrolle
12	908 008 0	6kt.-Mutter M 6	30	912 711 0	Spannhülse
13	910 014 0	Federring B 16	31	903 480 0	Zylinderschraube AM 6 x 35
14	908 706 0	6kt.-Mutter NM 8	32	925 107 0	Rohrschelle
15	908 020 0	6kt.-Mutter M 16	33	939 634 1	Zugfeder
16	908 758 0	6kt.-Mutter NM 10			

Bei Bestellung unbedingt Typ, Baujahr und Maschinen-Nr. angeben.
 In case of orders state model, year of construction and part number.
 Avec la commande, indiquer toujours type et No. de la machine, ainsi que l'année de construction.

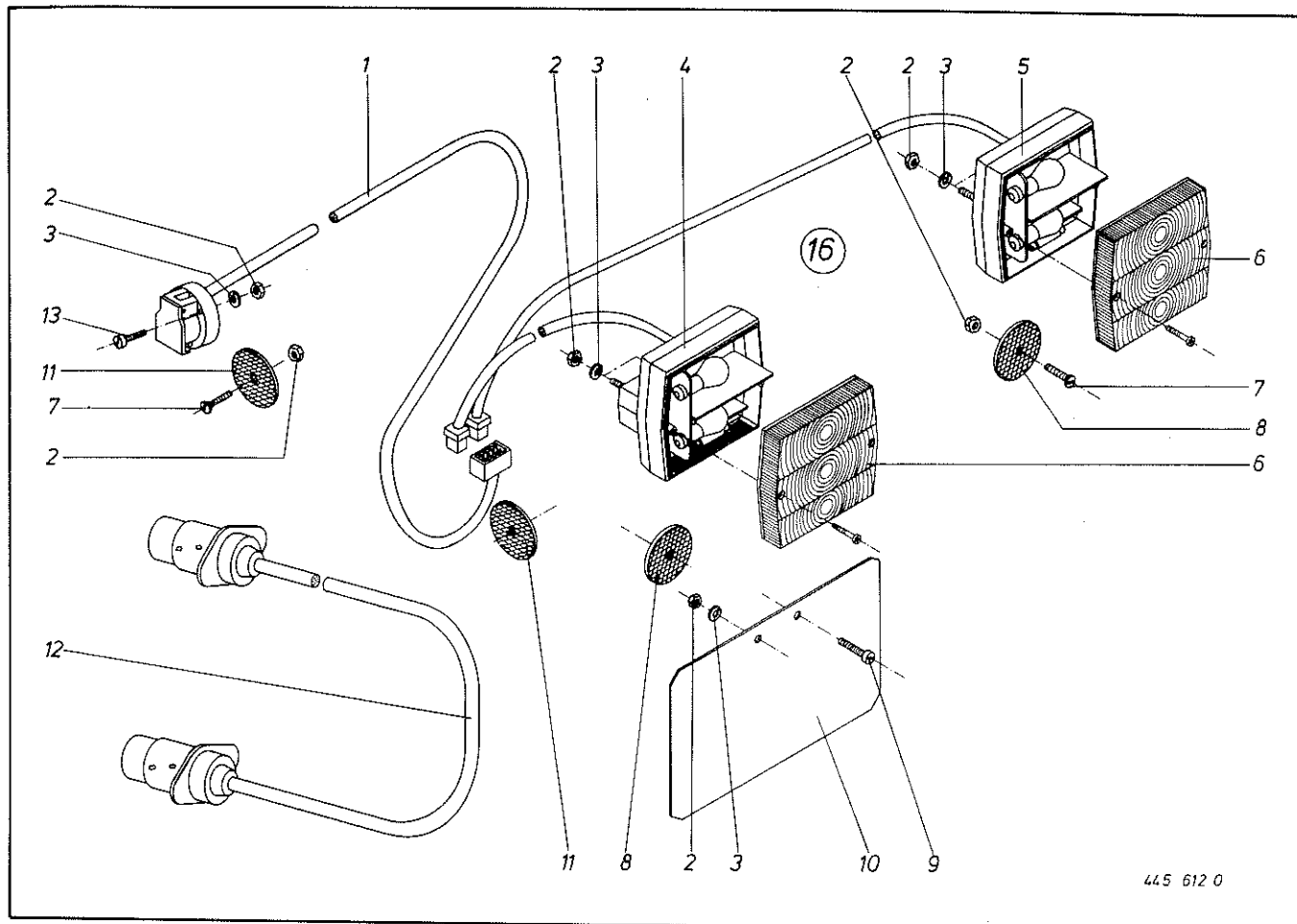

445 612 0

Abb.	Best.-Nr.	Bezeichnung	Abb.	Best.-Nr.	Bezeichnung
KR 100; 125; 155			KR 100; 125; 155		
1	924 612 0	Flachsteckeranschl. m. Kabel u. 7 pol. Steckdose u. 8 pol. Stecker	7	904 345 0	Senkschraube m. Schlitz M 5 x 15
2	908 207 0	6kt.-Mutter M 5	8	924 535 0	Rückstrahler rot
3	910 007 0	Federring B 5	9	903 652 0	Zylinderschraube m. Schlitz AM 5 x 12
4	924 671 0	Dreikammerl. links m. Kabel u. 4 pol. Stecker	10	200 286 0	Kennzeichenschild
5	924 670 0	Dreikammerl. rechts m. Kabel u. 4 pol. Stecker	11	924 536 0	Begrenzungsstrahler gelb
6	924 699 0	Leuchtenglas	12	924 610 0	Verlängerungsk. m. Stecker 7 pol.
			13	903 661 0	Zylinderschraube m. Schlitz AM 5 x 30
			16	275 086 2	Beleuchtung kpl. (o. Abb. 7, 8 u. 11)

Bei Bestellung unbedingt Typ, Baujahr und Maschinen-Nr. angeben.
 In case of orders state model, year of construction and part number.
 Avec la commande, indiquer toujours type et No. de la machine, ainsi que l'année de construction.

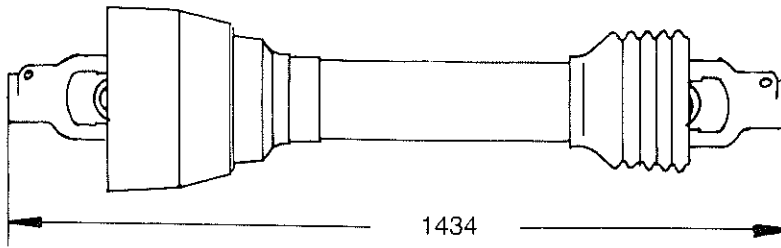

austauschbar mit
By-Py-Gelenkwelle

Ersatz für:

für Type: KR 100 und 125



Abb.	Best.-Nr.	Bezeichnung	Abb.	Best.-Nr.	Bezeichnung
1	949 066 0	Gelenkwelle kpl.	21	956 560 0	Kreuzgarnitur kpl.
5	949 945 0	Schutzhälfte außen (Rohrl. = 1040 mm)	22	949 409 0	Sicherungsring
6	949 934 0	Schutzhälfte innen (Rohrl. = 1040 mm)	23	949 627 0	Schmiernippel
11	949 403 0	Aufsteckgabel kpl.	24	949 410 0	Rillengabel
12	955 338 0	Schiebestift	25	912 719 0	Spannhülse 10 x 65
13	955 339 0	Druckfeder	26	949 674 0	Profilrohr (L = 1100 mm)
14	955 336 0	Scheibe	27	949 717 0	Profilrohr (L = 1095 mm)
15	949 558 0	Scheibenkupplung kpl.	28	949 428 0	Rillengabel
	949 568 0	Reibscheibe	52	949 863 0	Gleitring
			55	949 852 0	Haltekette
			56	949 202 0	SC-Schutz



Rohrlänge anpassen!

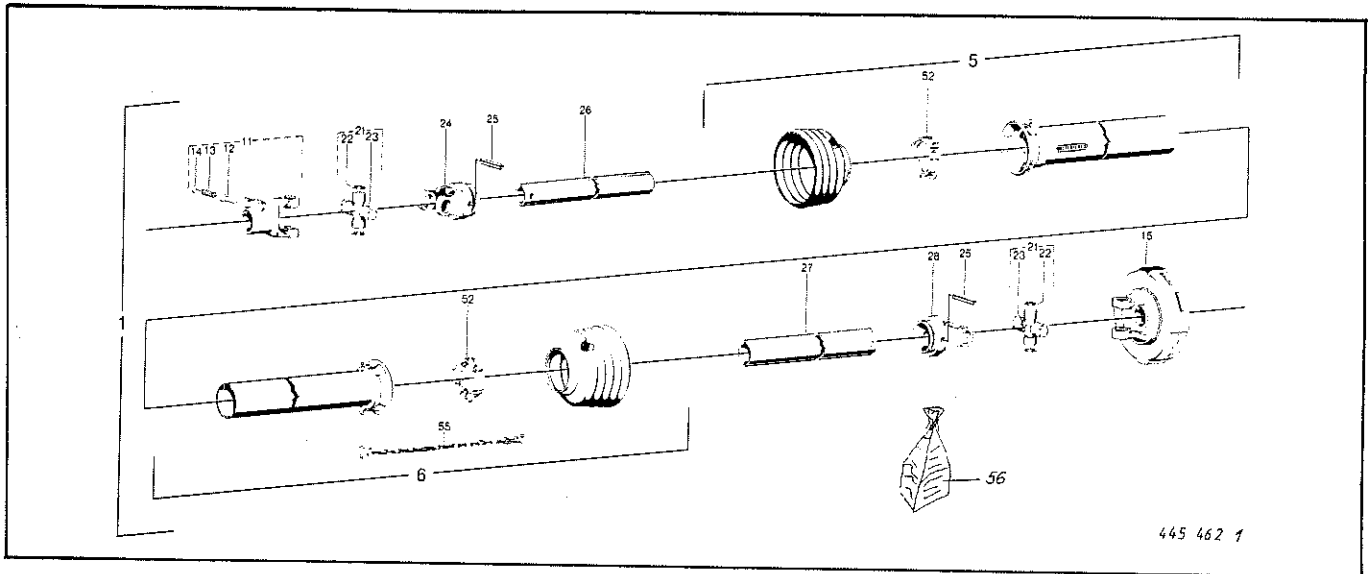
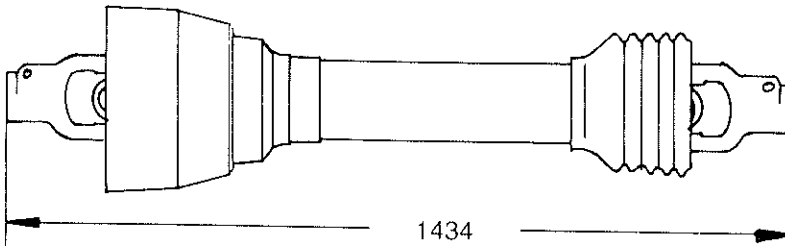

austauschbar mit
ByPy-Gelenkwelle

Ersatz für:

für Type: KR 100 und 125



Abb.	Best.-Nr.	Bezeichnung	Abb.	Best.-Nr.	Bezeichnung
1	949 067 0	Gelenkwelle kpl.	25	949 607 0	Scheibe
5	949 949 0	Schutzhälfte außen (Rohrl. = 965 mm)	26	949 608 0	Führungsnabe
6	949 934 0	Schutzhälfte innen (Rohrl. = 960 mm)	27	949 609 0	Flanschgabel
11	949 559 0	Aufsteckgabel kpl.	28	900 241 0	6kt.-Schraube M 6 x 30
12	955 338 0	Schiebestift	29	908 008 0	6kt.-Mutter M 6
13	955 339 0	Druckfeder	30	949 610 0	Rillengabel
14	955 336 0	Scheibe	31	912 719 0	Spannhülse 10 x 65
15	949 558 0	Scheibenkupplung kpl.	32	949 693 0	Profilrohr (L = 1020 mm)
	949 568 0	Reibscheibe	33	949 735 0	Profilrohr (L = 1030 mm)
21	956 560 0	Kreuzgarnitur kpl.	34	949 428 0	Rillengabel
22	949 409 0	Sicherungsring	52	949 863 0	Gleitring
23	949 627 0	Schmiernippel	56	949 852 0	Haltekette
24	949 597 0	Flanschlager	57	949 204 0	SC-Schutz



Rohrlänge anpassen!

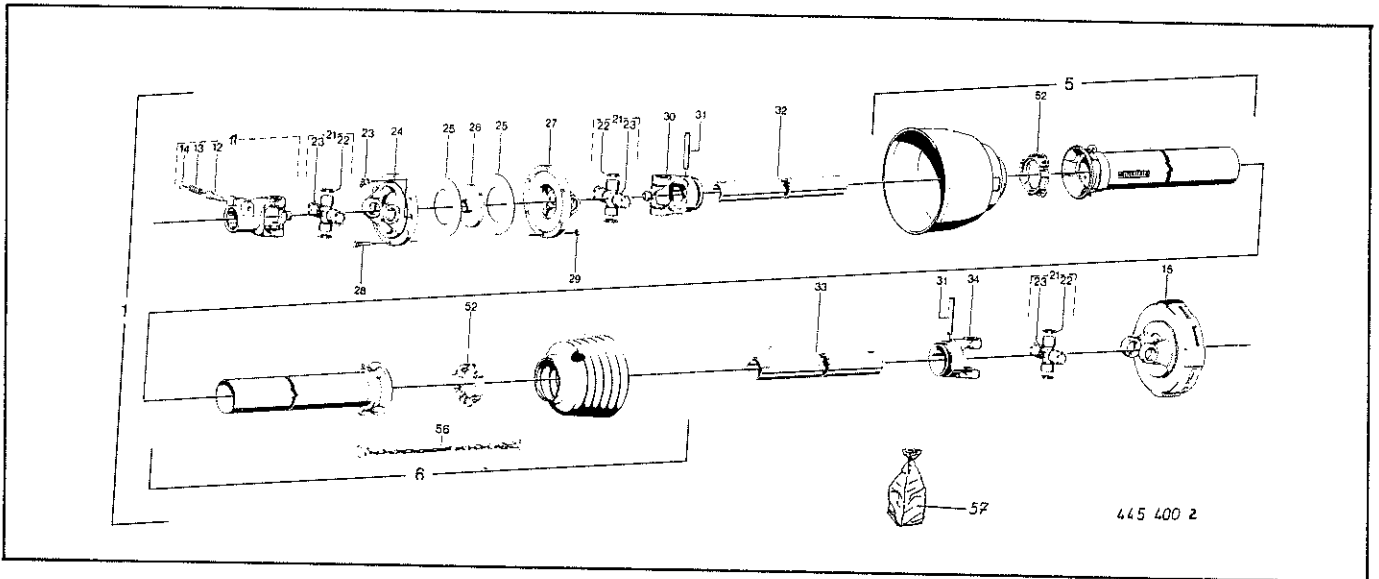
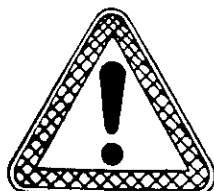
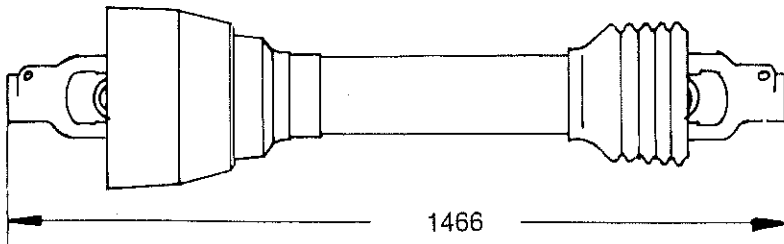

austauschbar mit
By Gelenkwelle

Ersatz für:

für Type: KR 155



Abb.	Best.-Nr.	Bezeichnung	Abb.	Best.-Nr.	Bezeichnung
1	949 040 1	Gelenkwelle kpl.	22	949 617 0	Sicherungsring
5	949 948 0	Schutzhälfte, außen	23	949 629 0	Schmiernippel
6	949 936 0	Schutzhälfte, innen	24	949 465 0	Rillengabel
11	949 463 0	Aufsteckgabel kpl. 1 3/8" 6 Z.	25	912 719 0	Spannhülse 10 x 65
12	955 338 0	Schiebestift	26	949 674 0	Profilrohr
13	955 339 0	Druckfeder	27	949 717 0	Profilrohr
14	955 336 0	Scheibe	28	949 467 0	Rillengabel
15	949 429 0	Scheibenkupplung kpl.	52	949 863 0	Gleitring
	949 568 0	Reibscheibe	56	949 852 0	Haltekette
21	949 462 0	Kreuzgarnitur	57	949 202 0	SC-Schutz



Rohrlänge anpassen!

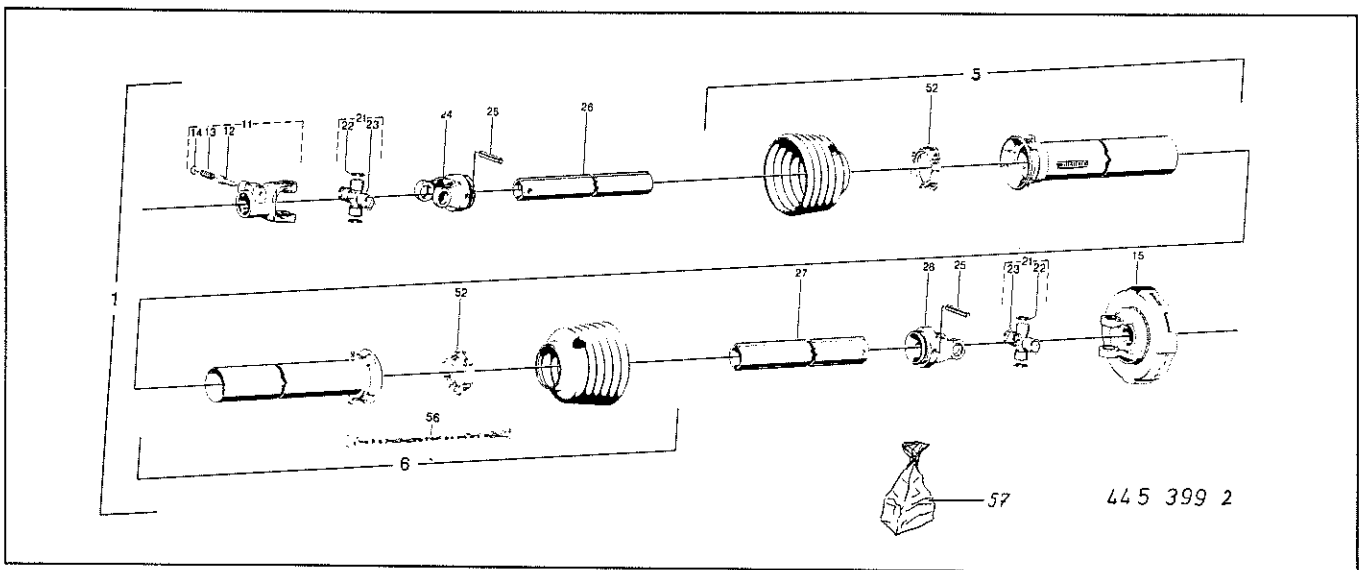
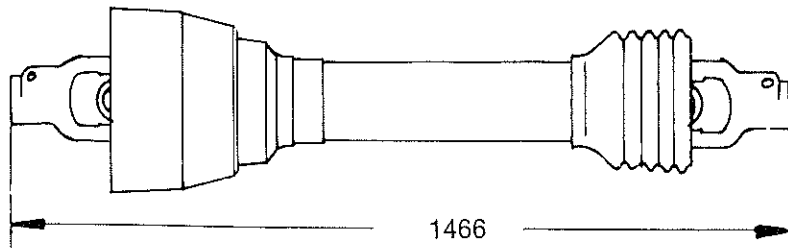

austauschbar mit
By Py-Gelenkwelle

Ersatz für:

für Type: KR 155



Abb.	Best.-Nr.	Bezeichnung	Abb.	Best.-Nr.	Bezeichnung
1	949 041 1	Gelenkwelle kpl.	24	949 480 0	Flanschgabel
5	949 949 0	Schutzhälfte, außen (Rohrl. 935 mm)	25	949 605 0	Scheibe
6	949 950 0	Schutzhälfte, innen (Rohrl. 920 mm)	26	955 261 0	Führungsscheibe
11	949 464 0	Aufsteckgabel 1 3/8" 6 Z.	27	949 481 0	Flanschgabel
12	955 338 0	Schiebestift	28	900 261 0	6kt.-Schraube M 8 x 30
13	955 339 0	Druckfeder	29	908 010 0	6kt.-Mutter M 8
14	955 336 0	Scheibe	30	949 466 0	Rillengabel
15	949 429 0	Scheibenkupplung kpl.	31	912 719 0	Spannhülse
	949 568 0	Reibscheibe	32	949 693 0	Profilrohr
21	949 462 0	Kreuzgarnitur kpl.	33	949 735 0	Profilrohr
22	949 617 0	Sicherungsring	34	949 467 0	Rillengabel
23	949 629 0	Schmiernippel	52	949 863 0	Gleitring
			56	949 852 0	Haltekette
			57	949 204 0	SC-Schutz



Rohrlänge anpassen!

BYPY-Gelenkwelle: 8 102 121 F0 007 001-650 Nm

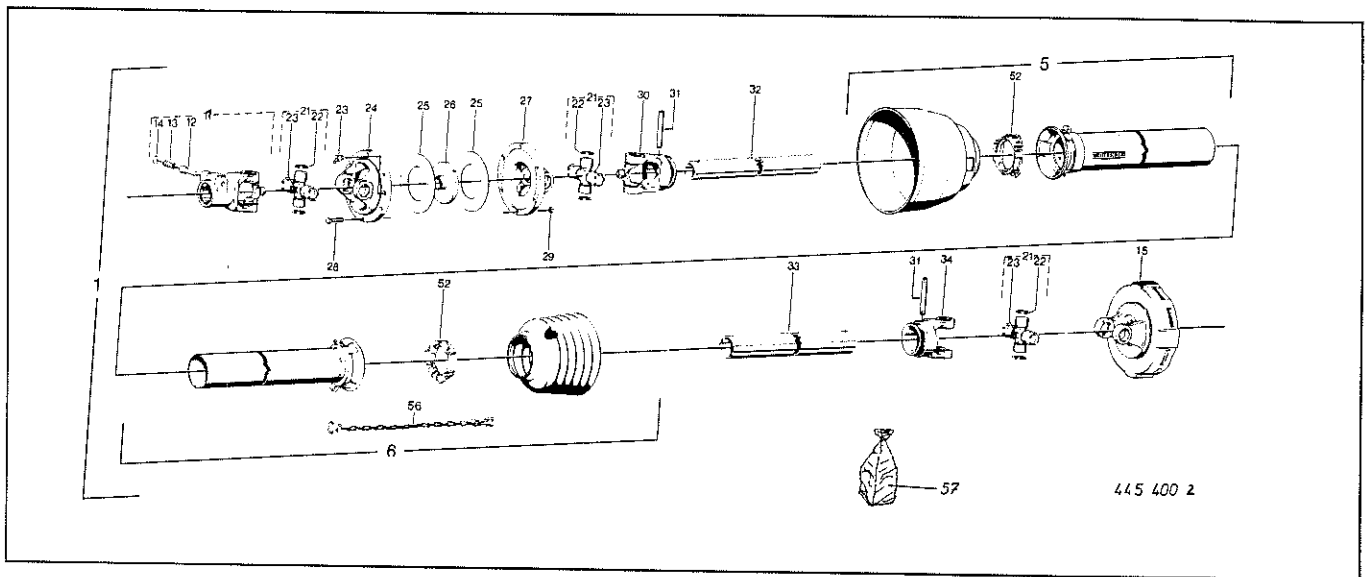
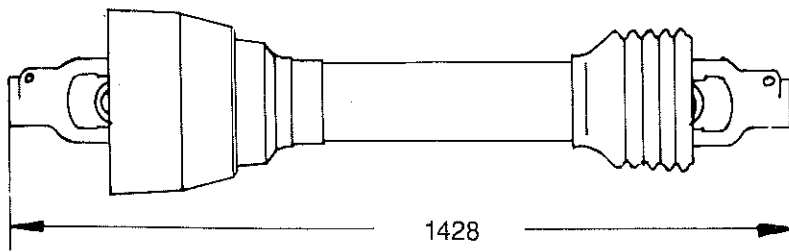

austauschbar mit Walterscheid Gelenkwelle:

Ersatz für:

für Type: KR 100 und 125



Abb. Ill. Dessin	Best.-Nr. Part.-No. No. à com.	Bezeichnung Description Designation	Abb. Ill. Dessin	Best.-Nr. Part.-No. No. à com.	Bezeichnung Description Designation
1	956 111 0	Schiebestift mit Feder	11	956 129 0	Innengabel für Innenrohr
2	956 153 0	Außengabel	22	956 130 0	Lauftring für Außenrohr
3	956 560 0	Kreuzgarnitur	23	956 131 0	Lauftring für Innenrohr
4	949 409 0	Sicherungsring	26	949 852 0	Haltekette
5	919 003 0	Schmiernippel	29	956 155 0	Gelenkwellenschutzhälfte außen
6	956 126 0	Innengabel für Außenrohr	30	956 156 0	Gelenkwellenschutzhälfte innen
7	912 677 0	Spannstift	36	956 150 0	Reibkupplung kpl.
8	956 125 0	Außenrohr (l = 1085 mm)		956 162 0	Reibscheibe
9	956 154 0	Innenrohr (l = 1085 mm)	50	949 066 0	Gelenkwelle kpl.
10	912 675 0	Spannstift			



Rohrlänge anpassen!

BYPY-Gelenkwelle: 8 1K2 01 H0 007 001-650 Nm

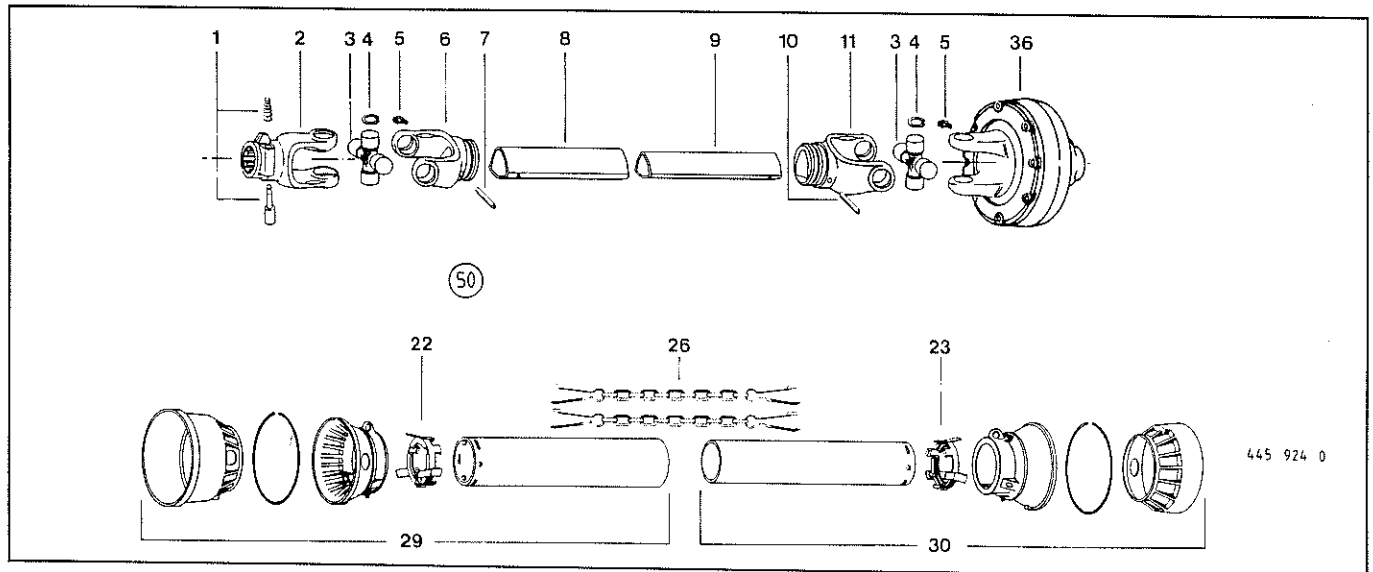
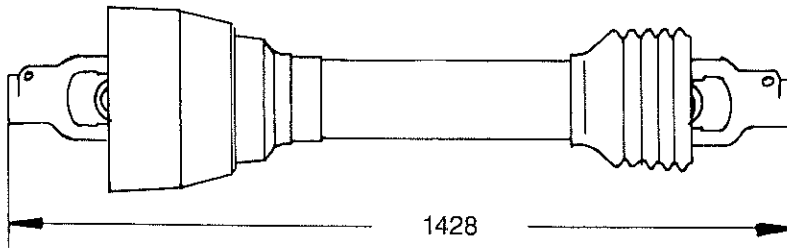

austauschbar mit Walterscheid Gelenkwelle:

Ersatz für:

für Type: KR 100 und 125



Abb. III. Dessin	Best.-Nr. Part-No. No. à com.	Bezeichnung Description Designation	Abb. III. Dessin	Best.-Nr. Part-No. No. à com.	Bezeichnung Description Designation
1	956 111 0	Schiebestift mit Feder	12	956 129 0	Innengabel für Innenrohr
2	956 144 0	Außengabel mit Brücke	13	956 560 0	Kreuzgarnitur
3	949 409 0	Sicherungsring	14	919 003 0	Schmiernippel
4	956 145 0	Kreuzgarnitur	15	956 150 0	Reibkupplung kpl.
5	919 102 0	Schmiernippel		956 162 0	Reibscheibe
6	956 146 0	Zentralteil	26	956 130 0	Lauftring für Außenrohr
7	956 147 0	Innengabel mit Brücke	27	956 131 0	Lauftring für Innenrohr
8	912 677 0	Spannstift	30	949 852 0	Haltekette
9	956 148 0	Außenrohr (l = 985 mm)	33	956 151 0	Gelenkwellenschutzhälfte außen
10	956 149 0	Innenrohr	34	956 152 0	Gelenkwellenschutzhälfte innen
11	912 675 0	Spannstift	50	949 067 0	Gelenkwelle kpl.



Rohrlänge anpassen!

BYPY-Gelenkwelle: 8 104 121 NN 007 001-900 Nm

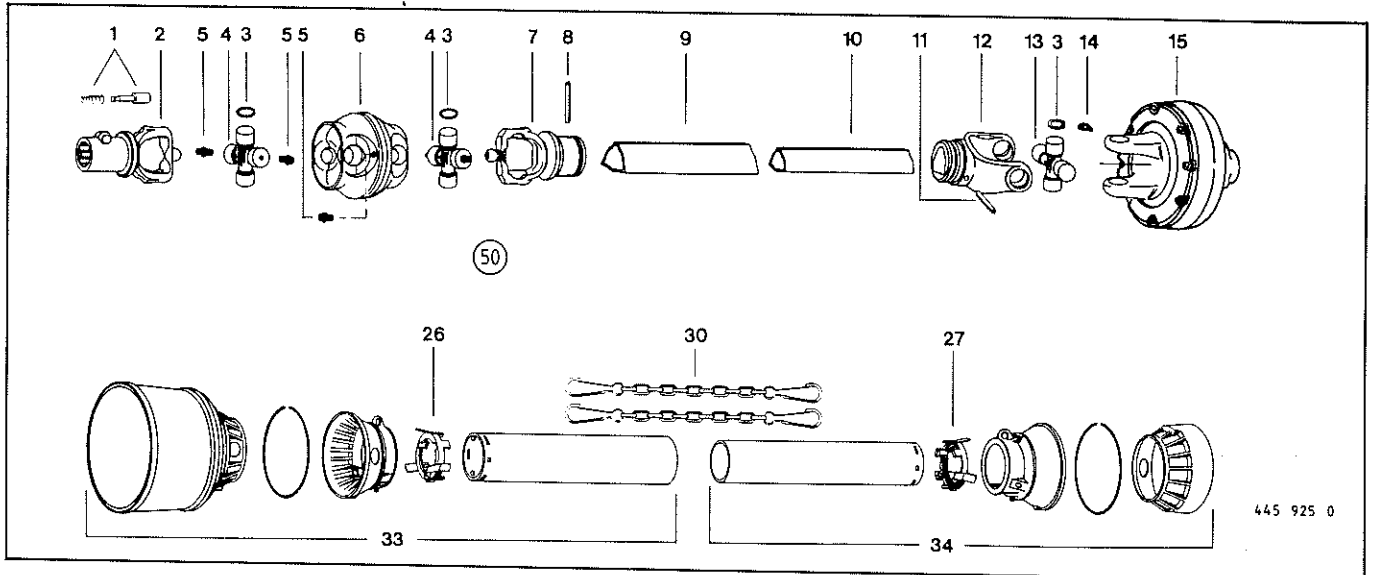
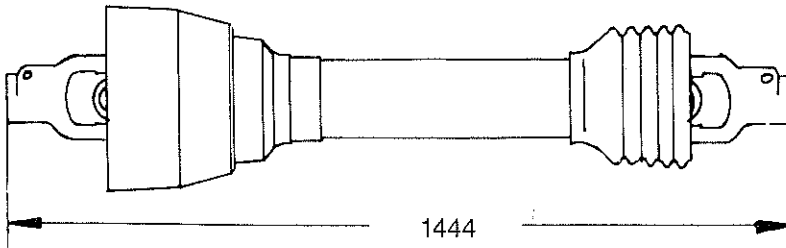

austauschbar mit Walterscheid Gelenkwelle:

Ersatz für:

für Type: KR 155



Abb. III. Dessin	Best.-Nr. Part.-No. No. à com.	Bezeichnung Description Designation	Abb. III. Dessin	Best.-Nr. Part.-No. No. à com.	Bezeichnung Description Designation
1	956 111 0	Schiebestift mit Feder	11	956 117 0	Innengabel für Innenrohr
2	956 113 0	Außengabel	22	956 119 0	Laufring für Außenrohr
3	956 426 0	Kreuzgarnitur	23	956 120 0	Laufring für Innenrohr
4	956 430 0	Sicherungsring	26	949 852 0	Haltekette
5	919 003 0	Schmiernippel	29	956 159 0	Gelenkwellenschutzhälfte außen
6	956 114 0	Innengabel für Außenrohr	30	956 160 0	Gelenkwellenschutzhälfte innen
7	912 678 0	Spannstift	36	956 141 0	Reibkupplung kpl.
8	956 157 0	Außenrohr (l = 1070 mm)		956 161 0	Reibscheibe
9	956 158 0	Innenrohr (l = 1070 mm)	50	949 040 1	Gelenkwelle kpl.
10	912 677 0	Spannstift			



Rohrlänge anpassen!

BYPY-Gelenkwelle: 8 1K4 101 H0 007 001-900 Nm

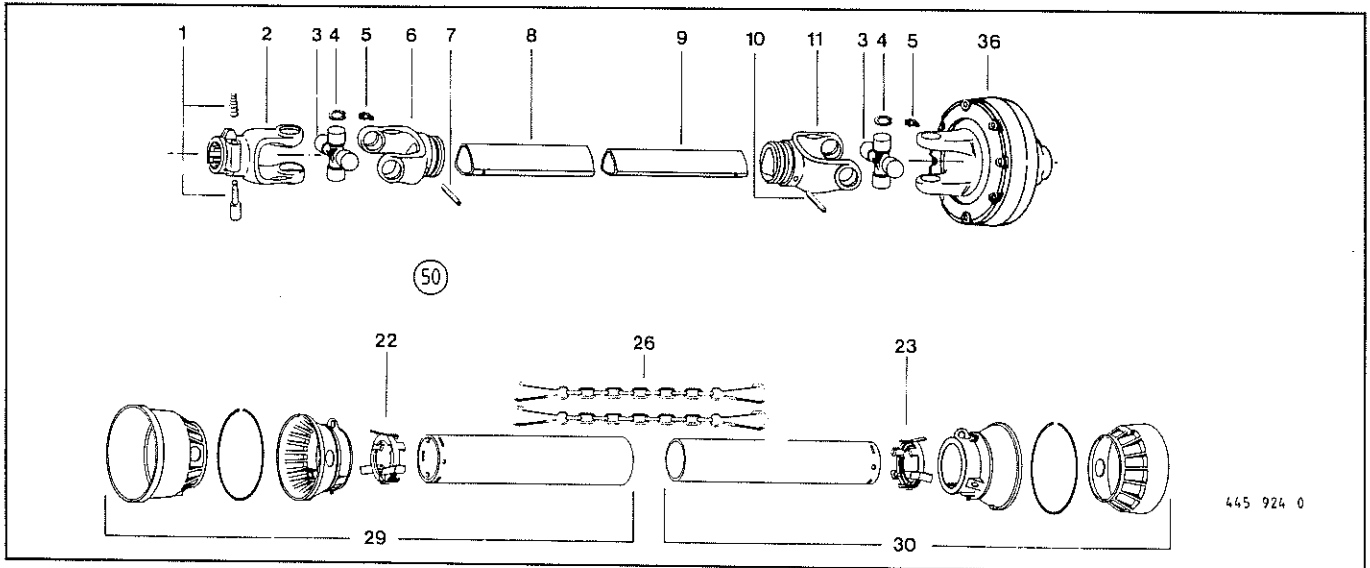
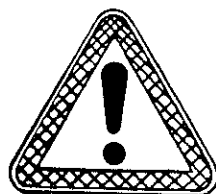
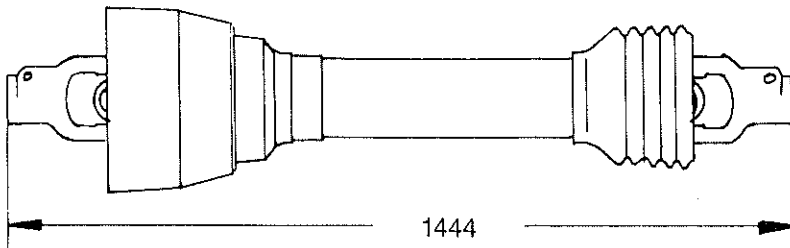

austauschbar mit Walterscheid Gelenkwelle:

Ersatz für:

für Type: KR 155



Abb. Ill. Dessin	Best.-Nr. Part.-No. No. à com.	Bezeichnung Description Designation	Abb. Ill. Dessin	Best.-Nr. Part.-No. No. à com.	Bezeichnung Description Designation
1	956 111 0	Schiebestift mit Feder	12	956 117 0	Innengabel für Innenrohr
2	956 135 0	Außengabel mit Brücke	13	956 426 0	Kreuzgarnitur
3	956 430 0	Sicherungsring	14	919 003 0	Schmiernippel
4	956 136 0	Kreuzgarnitur	15	956 141 0	Reibkupplung kpl.
5	919 102 0	Schmiernippel		956 161 0	Reibscheibe
6	956 137 0	Zentralteil	26	956 119 0	Lauftring für Außenrohr
7	956 138 0	Innengabel mit Brücke	27	956 120 0	Laufring für Innenrohr
8	912 678 0	Spannstift	30	949 852 0	Halteketten
9	956 139 0	Außenrohr	33	956 142 0	Gelenkwellenschutzhälfte außen
10	956 140 0	Innenrohr	34	956 143 0	Gelenkwellenschutzhälfte innen
11	912 677 0	Spannstift	50	949 041 1	Gelenkwelle kpl.



Rohrlänge anpassen!

Bestell-Nr.	Tafel	Abb.	Bestell-Nr.	Tafel	Abb.	Bestell-Nr.	Tafel	Abb.	Bestell-Nr.	Tafel	Abb.				
3 341	3	8	14	274 294	2	11	23	274 447	0	19	50	275 242	2	12	40
3 341	3	11	1	274 295	2	11	13	274 448	0	13	3	275 245	0	9	23
15 296	1	15	31	274 297	0	20	12	274 459	0	2	29	275 246	0	17	5
15 296	1	16	17	274 297	0	21	12	274 476	1	10	22	275 252	0	11	55
16 291	1	4	10	274 297	0	22	12	274 477	1	10	22	275 253	1	8	8
30 195	1	8	36	274 303	0	9	11	274 562	0	10	7	275 254	1	17	35
52 153	1	13	25	274 306	2	11	19	274 582	0	19	31	275 257	3	20	36
52 153	1	15	3	274 307	0	14	4	274 589	0	9	28	275 257	3	21	33
151 042	0	7	18	274 308	3	14	20	274 590	0	9	29	275 257	3	22	32
185 523	1	19	49	274 312	1	11	49	275 023	0	11	3	275 258	2	16	45
200 286	0	24	10	274 314	1	11	48	275 033	0	9	17	275 269	1	22	14
200 356	1	8	25	274 315	0	11	10	275 037	4	5	14	275 270	1	21	14
219 234	2	1	8	274 316	1	13	9	275 038	0	8	32	275 297	4	10	17
270 160	0	1	25	274 321	0	18	7	275 044	1	6	20	275 298	4	10	17
270 181	0	23	23	274 322	0	5	35	275 045	2	6	10	275 301	1	19	23
270 193	1	7	3	274 325	1	11	42	275 046	1	1	3	275 302	1	19	38
270 283	0	19	26	274 327	0	17	17	275 048	0	1	5	275 317	0	11	21
271 262	1	15	33	274 333	4	20	25	275 064	4	2	8	275 328	3	1	1
274 059	1	19	42	274 334	2	20	24	275 086	2	24	16	275 329	2	1	14
274 066	0	19	48	274 336	1	19	11	275 141	1	19	51	275 339	0	5	35
274 076	0	19	1	274 337	2	1	33	275 159	1	16	51	275 342	0	6	15
274 077	0	19	55	274 339	1	1	18	275 162	4	20	35	275 346	0	1	18
274 078	0	19	2	274 340	0	1	21	275 162	4	21	32	275 347	4	22	21
274 078	0	19	7	274 345	0	1	27	275 162	4	22	31	275 348	4	22	33
274 101	1	3	26	274 346	0	1	30	275 163	4	20	35	275 352	0	19	21
274 109	0	18	18	274 346	0	2	3	275 163	4	21	32	275 353	0	19	15
274 129	0	19	40	274 351	1	20	18	275 163	4	22	31	275 357	0	19	22
274 136	1	19	41	274 352	2	20	23	275 177	2	16	26	275 358	0	19	24
274 159	1	19	51	274 352	2	21	19	275 180	5	21	21	275 359	0	19	40
274 178	4	20	25	274 352	2	22	19	275 181	4	21	20	275 362	1	19	38
274 179	2	20	24	274 363	1	17	21	275 182	4	22	21	275 363	0	19	23
274 193	0	17	14	274 367	0	20	29	275 183	4	22	33	275 364	0	19	40
274 200	0	17	24	274 367	0	21	16	275 184	0	11	20	275 365	0	19	24
274 201	0	17	1	274 367	0	22	25	275 207	0	16	29	275 366	0	22	20
274 204	0	17	23	274 371	0	20	6	275 208	0	11	15	275 367	0	22	20
274 205	1	17	20	274 371	0	21	6	275 211	1	16	2	275 368	5	21	21
274 208	0	17	22	274 371	0	22	6	275 212	0	16	23	275 369	4	21	20
274 209	0	17	3	274 372	0	20	6	275 213	1	16	19	275 370	2	21	22
274 210	0	17	25	274 372	0	21	6	275 214	0	16	13	275 371	2	21	22
274 211	0	17	8	274 372	0	22	6	275 216	0	16	44	275 388	0	9	24
274 215	0	17	13	274 375	1	20	26	275 222	1	16	7	275 411	0	16	36
274 244	0	1	1	274 375	1	21	23	275 223	1	16	5	275 412	0	16	37
274 253	0	1	14	274 375	1	22	22	275 224	2	16	43	275 408	3	15	9
274 265	1	10	8	274 376	0	1	31	275 228	1	16	21	275 412	1	1	38
274 266	1	10	1	274 388	4	10	17	275 229	2	16	49	275 416	1	17	10
274 267	1	11	36	274 389	3	10	17	275 230	1	16	46	275 416	1	23	27
274 277	0	10	11	274 404	0	5	35	275 231	3	16	33	275 417	0	16	18
274 278	3	10	17	274 406	0	11	21	275 233	2	16	48	275 418	1	11	50
274 279	3	10	17	274 410	0	19	51	275 234	0	2	14	275 424	1	17	28
274 280	2	10	5	274 414	1	19	40	275 237	0	13	26	275 427	1	23	29
274 283	0	19	32	274 415	1	19	24	275 238	1	2	11	275 430	0	15	32
274 286	1	19	34	274 420	2	1	1	275 239	0	16	1	275 432	3	15	11
274 287	1	19	25	274 425	2	1	14	275 240	2	5	22	275 433	2	15	29
274 289	2	19	38	274 433	1	14	20	275 241	1	16	60	275 435	1	15	23
274 290	0	19	23	274 436	0	5	12	275 242	2	11	14	275 436	1	15	26

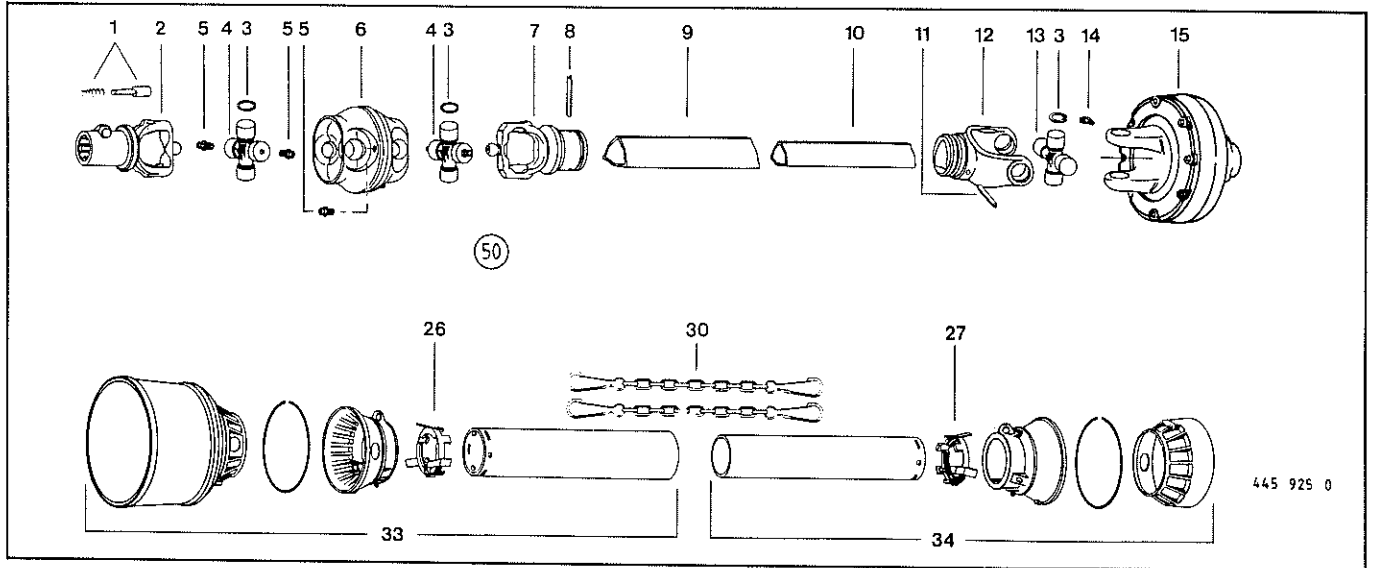
Bestell-Nr.	Tafel	Abb.	Bestell-Nr.	Tafel	Abb.	Bestell-Nr.	Tafel	Abb.	Bestell-Nr.	Tafel	Abb.
275 437 1	15	15	280 457 0	13	18	901 433 0	17	30	900 267 1	19	39
275 438 2	15	36	280 462 1	5	27	901 446 0	20	10	900 277 3	5	28
275 440 1	15	50	280 497 0	1	32	901 446 0	21	10	900 277 3	23	18
275 442 1	23	7	280 512 0	5	4	901 447 0	22	10	900 279 8	7	25
275 443 1	23	17	280 523 1	6	2	902 434 1	8	1	900 279 8	8	26
275 448 0	23	22	280 531 0	6	22	903 137 0	8	6	900 279 8	9	20
275 450 1	15	41	280 532 0	6	16	903 480 0	23	31	900 279 8	10	21
275 452 1	2	22	280 534 1	6	21	903 482 0	18	10	900 279 8	11	5
280 004 2	7	15	280 549 1	2	30	903 652 0	24	9	900 281 0	10	16
280 005 4	7	35	230 550 1	2	31	903 661 0	24	13	900 282 0	11	25
280 051 0	13	11	230 551 1	7	14	903 745 0	16	47	900 282 0	12	16
280 052 1	13	7	280 552 2	2	24	903 790 0	4	3	900 282 0	19	36
280 054 1	13	14	280 579 0	13	1	904 345 0	24	7	900 287 0	11	32
280 055 1	13	3	280 584 0	2	25	904 577 0	3	13	900 296 0	5	3
280 056 1	13	15	280 589 0	20	14	904 813 0	19	29	900 300 0	3	12
280 098 1	14	2	280 590 0	20	17	905 000 1	23	9	900 306 0	19	3
280 103 1	14	3	340 104 1	23	26	905 111 0	5	15	900 334 0	7	27
280 144 2	5	24	345 400 1	20	4	905 130 0	2	10	900 334 0	10	14
280 149 2	8	7	345 400 1	21	4	905 130 0	15	18	900 335 0	11	44
280 159 1	19	43	345 400 1	22	4	905 131 0	1	7	900 336 0	6	18
280 161 1	18	13	345 400 1	23	8	905 210 0	5	13	900 607 0	1	37
280 164 1	8	9	345 432 1	11	22	905 232 0	14	8	900 607 0	16	39
280 165 1	8	40	345 432 1	19	35	905 338 0	23	25	900 607 0	20	3
280 166 1	8	37	346 180 4	11	30	905 341 0	11	21	900 607 0	21	3
280 183 1	12	24	346 376 1	2	1	905 712 0	16	32	900 607 0	27	3
280 185 1	18	21	346 414 0	5	18	905 922 0	6	6	900 608 0	20	15
280 186 1	11	6	441 190 0	1	11	905 922 0	9	22	900 612 0	23	10
280 221 2	14	12	900 237 0	19	19	905 922 0	11	38	900 614 0	20	20
280 222 1	1	26	900 239 0	14	7	905 932 0	16	30	900 614 0	20	32
280 234 1	14	13	900 241 0	26	28	905 933 0	5	5	900 614 0	21	16
280 267 1	6	14	900 254 0	1	22	905 933 0	8	24	900 614 0	21	29
280 269 1	2	21	900 254 0	2	12	905 937 0	5	26	900 614 0	22	16
280 273 1	6	9	900 255 1	12	2	906 040 0	7	12	900 614 0	22	28
280 298 3	1	15	900 257 0	1	34	906 132 0	13	24	900 616 0	16	4
280 299 1	1	2	900 257 0	2	7	906 800 1	1	20	900 616 0	17	29
280 316 1	8	4	900 257 0	13	6	908 008 0	3	20	900 634 0	7	1
280 321 1	14	14	900 257 0	13	20	908 008 0	23	12	900 634 0	20	21
280 349 1	9	13	900 257 0	16	15	908 008 0	26	29	900 634 0	21	17
280 353 2	15	43	900 257 0	17	4	908 010 0	1	6	900 634 0	22	17
280 361 1	5	19	900 257 0	19	28	908 010 0	13	13	901 028 0	2	26
280 363 1	9	8	900 257 0	19	45	908 010 0	14	10	901 042 0	2	13
280 364 1	6	12	900 257 0	20	5	908 010 0	15	46	901 043 0	19	33
280 380 1	4	2	900 257 0	21	5	908 010 0	16	12	901 045 0	13	22
280 385 1	4	5	900 257 0	22	5	908 010 0	19	10	901 045 0	16	16
280 395 4	4	20	900 259 0	16	41	908 010 0	20	31	901 046 0	9	14
280 405 2	15	22	900 261 0	1	16	908 010 0	21	28	901 046 0	12	33
280 411 1	12	27	900 261 0	14	9	908 010 0	22	27	901 048 0	9	26
280 414 1	9	1	900 261 0	17	18	908 010 0	28	29	901 051 0	6	19
280 423 1	13	23	900 261 0	19	14	908 012 0	9	25	901 080 0	1	13
280 429 1	5	11	900 261 0	20	27	908 012 0	10	20	901 132 0	2	18
280 430 1	1	43	900 261 0	21	24	908 012 0	11	9	901 133 0	11	46
280 434 1	11	33	900 261 0	22	23	908 012 0	12	11	901 134 0	2	16
280 435 1	7	17	900 261 0	23	28	908 012 0	19	27	901 203 0	9	5
280 436 1	7	9	900 262 0	15	35	908 012 0	23	20	901 207 0	8	29
280 437 1	7	21	900 264 0	19	13	908 015 0	1	10	901 421 1	15	1

Bestell-Nr.	Tafel	Abb.	Bestell-Nr.	Tafel	Abb.	Bestell-Nr.	Tafel	Abb.	Bestell-Nr.	Tafel	Abb.
908 015 0	2	17	908 758 0	23	16	910 413 0	16	20	910 963 0	7	7
908 015 1	3	8	908 827 0	3	5	910 413 1	17	19	910 964 0	7	7
908 015 2	9	10	909 410 1	1	24	910 413 0	19	16	911 130 0	7	24
908 015 7	11	8	909 410 1	19	30	910 413 5	20	28	911 132 0	7	24
908 015 19	4		909 850 0	12	26	910 413 0	21	25	911 132 0	15	45
908 020 0	11	45	910 920 0	17	11	910 413 0	22	24	911 133 0	7	24
908 020 1	18	26	910 007 0	24	3	910 414 0	5	30	911 133 0	15	45
908 020 2	23	15	910 008 0	14	6	910 414 1	10	18	911 134 0	7	24
908 025 0	3	7	910 010 0	1	36	910 414 1	11	4	911 134 0	15	45
908 025 1	10	12	910 010 0	13	19	910 414 0	12	9	911 317 J	6	7
908 207 0	16	52	910 010 0	14	15	910 414 0	19	8	911 319 J	11	39
908 207 0	24	2	910 010 0	16	14	910 506 0	15	16	911 324 J	5	6
908 208 0	1	41	910 010 0	17	12	910 511 0	18	23	911 500 0	15	28
908 208 0	16	24	910 010 0	20	30	910 512 1	16	10	911 513 0	15	14
908 208 0	20	1	910 010 0	21	27	910 512 1	19	54	911 522 0	1	23
908 208 0	21	1	910 010 0	22	26	910 515 1	11	31	911 522 0	2	2
908 208 0	22	1	910 011 0	12	12	910 516 0	10	10	911 522 0	13	8
908 210 0	16	9	910 012 0	1	9	910 602 0	1	39	911 522 0	15	10
908 210 0	17	6	910 012 0	3	11	910 603 1	13	21	911 529 0	16	27
908 210 0	20	34	910 014 0	6	15	910 603 0	15	2	911 541 0	5	7
908 210 0	21	31	910 014 0	7	28	910 603 1	17	27	911 541 0	7	25
908 210 0	22	37	910 014 0	10	13	910 603 1	20	19	911 541 0	15	19
908 212 0	7	4	910 014 0	25	13	910 603 1	21	15	911 570 0	10	9
908 212 0	20	13	910 016 0	3	9	910 603 1	22	15	911 600 0	15	38
908 212 0	21	13	910 016 0	8	16	910 603 1	23	11	911 642 0	13	5
908 212 0	22	13	910 016 0	9	6	910 606 1	22	11	911 653 0	6	1
908 512 0	8	2	910 016 0	11	15	910 609 1	2	19	911 659 0	8	38
908 512 0	12	8	910 031 0	16	53	910 643 1	20	8	911 659 0	10	2
908 512 1	12	27	910 032 0	1	40	910 643 1	21	3	911 659 0	15	21
908 520 0	18	22	910 032 0	20	16	910 643 1	22	8	911 668 0	7	22
908 523 0	16	31	910 111 1	5	29	910 648 1	8	43	911 673 0	7	6
908 704 1	5	17	910 111 1	7	19	910 648 0	9	9	912 077 0	3	15
908 704 1	15	6	910 111 1	10	19	910 657 1	5	8	912 130 0	19	20
908 704 1	19	18	910 111 1	11	24	910 663 1	8	35	912 145 0	1	17
908 706 1	1	28	910 225 0	3	3	910 727 1	7	24	912 145 0	19	44
908 706 1	2	4	910 256 0	3	1	910 802 1	15	5	912 452 0	12	22
908 706 1	6	8	910 351 0	5	16	910 803 1	15	5	912 539 0	17	2
908 706 1	8	41	910 351 0	18	28	910 804 0	15	13	912 579 1	19	12
908 706 1	9	12	910 352 0	15	34	910 805 1	15	13	912 579 1	19	37
908 706 1	12	7	910 353 0	7	2	910 806 1	15	13	912 582 0	15	27
908 706 1	13	10	910 353 0	11	34	910 807 0	15	5	912 583 0	4	11
908 706 1	14	11	910 353 0	20	11	910 808 1	15	37	912 584 0	8	5
908 706 1	15	30	910 353 0	21	11	910 826 1	8	42	912 608 0	1	4
908 706 1	16	22	910 362 0	2	15	910 826 1	9	7	912 613 0	19	56
908 706 1	19	17	910 362 0	11	43	910 826 1	16	8	912 615 0	18	12
908 706 1	23	14	910 411 1	2	27	910 844 1	16	28	912 615 0	19	47
908 711 1	5	1	910 411 1	14	5	910 863 1	6	4	912 641 0	16	3
908 711 1	8	3	910 411 1	15	7	910 864 1	6	11	912 643 0	4	7
908 711 1	15	17	910 411 1	16	25	910 864 1	10	4	912 648 0	3	34
908 716 1	2	9	910 411 1	20	2	910 866 1	6	5	912 675 0	29	10
908 758 0	8	28	910 411 1	21	2	910 889 1	7	16	912 675 0	30	11
908 758 0	9	21	910 411 1	22	2	910 890 1	7	16	912 676 0	6	13
908 758 1	11	18	910 413 0	1	35	910 891 1	7	16	912 676 0	9	18
908 758 1	17	26	910 413 0	2	5	910 904 1	8	45	912 677 0	29	7
908 758 1	19	52	910 413 0	13	12	910 962 1	7	7	912 677 0	30	8

Bestell-Nr.	Tafel Abb.		Bestell-Nr.	Tafel Abb.		Bestell-Nr.	Tafel Abb.		Bestell-Nr.	Tafel Abb.	
912 677	31	10	921 058 0	18	17	925 107 0	23	32	939 737 0	16	36
912 677	32	11	921 058 0	23	2	925 111 0	2	28	949 040 1	27	1
912 678	31	7	921 067 0	23	3	928 200 0	2	32	949 040 1	31	50
912 678	32	8	921 079 0	18	4	930 100 0	15	4	949 041 1	28	1
912 681	19	6	921 084 0	18	19	930 101 0	15	12	949 041 1	32	50
912 711	23	30	921 111 2	18	6	930 137 0	7	23	949 066 0	25	1
912 719	25	25	921 116 0	18	5	930 167 0	7	8	949 066 0	29	50
912 719	26	31	921 145 0	18	15	930 504 0	13	4	949 067 0	26	1
912 719	27	25	921 145 0	23	21	930 505 0	16	34	949 067 0	30	50
912 719	28	31	921 206 0	23	5	930 506 0	6	3	949 202 0	25	56
912 771	11	12	921 329 0	18	25	930 507 0	15	20	949 202 0	27	57
912 774	8	13	921 329 0	23	1	930 533 0	16	6	949 204 0	26	57
912 774	11	47	921 347 1	18	14	930 536 0	8	39	949 204 0	28	57
912 776	11	2	921 348 1	18	14	930 536 0	10	3	949 218 1	9	15
912 777	9	16	921 377 1	18	14	930 537 0	5	9	949 403 0	25	11
912 780	19	5	921 443 0	18	25	932 107 0	7	17	949 409 0	25	22
915 043	13	16	921 467 0	18	14	932 212 0	3	16	949 409 0	26	22
915 047	13	2	921 495 0	18	25	932 222 0	3	4	949 409 0	29	4
915 114	9	19	921 495 0	23	1	933 504 0	4	9	949 409 0	30	3
915 116	10	6	921 708 1	9	3	934 000 0	16	40	949 410 0	25	24
915 122	8	44	921 824 1	11	28	934 006 1	12	14	949 428 0	25	28
915 126	7	13	921 980 0	9	4	934 017 0	8	27	949 428 0	26	34
915 203	5	20	921 982 1	5	25	934 017 0	9	2	949 429 0	27	15
915 206	5	21	921 983 0	14	1	934 019 0	5	2	949 429 0	28	15
915 542	11	29	921 984 0	11	26	934 603 0	16	42	949 462 0	27	21
917 011	11	35	921 985 0	8	33	935 900 0	12	30	949 462 0	28	21
917 505	8	10	921 994 0	9	27	936 337 0	7	26	949 463 0	27	11
917 506	11	17	921 994 0	11	27	936 339 0	7	5	949 464 0	28	11
917 506	15	39	922 000 0	5	31	937 504 0	15	25	949 465 0	27	24
917 602	8	11	922 001 0	5	10	937 928 0	12	10	949 466 0	28	30
917 605	11	16	922 004 0	5	10	937 947 0	12	1	949 467 0	27	28
917 605	15	40	922 005 0	5	10	937 953 0	12	4	949 467 0	28	34
917 623	2	23	922 006 0	5	10	937 960 0	12	34	949 480 0	28	24
917 901	15	42	922 322 0	8	12	937 982 0	12	29	949 481 0	28	27
917 901	17	9	922 971 0	11	11	938 040 0	12	5	949 558 0	25	15
917 901	23	24	924 208 0	20	22	938 052 0	12	6	949 558 0	26	15
918 311	15	24	924 208 0	21	18	938 068 0	12	37	949 559 0	26	11
919 003	1	12	924 208 0	22	18	938 081 0	12	24	949 568 0	25	15
919 003	5	23	924 249 0	20	9	938 105 0	12	31	949 568 0	26	15
919 003	11	37	924 249 0	21	9	938 108 0	12	19	949 568 0	27	15
919 003	29	5	924 249 0	22	9	938 109 0	12	13	949 568 0	28	15
919 003	30	14	924 251 0	20	7	938 131 1	12	17	949 597 0	26	24
919 003	31	5	924 251 0	21	7	938 132 0	12	36	949 605 0	28	25
919 003	32	14	924 251 0	22	7	938 133 0	12	15	949 607 0	26	25
919 102	29	5	924 535 0	24	8	938 134 0	12	23	949 608 0	26	26
919 102	32	5	924 536 0	24	11	938 135 0	12	25	949 609 0	26	27
919 509	4	4	924 610 0	24	12	938 137 0	12	32	949 610 0	26	30
919 517	11	7	924 612 0	24	1	938 974 0	1	29	949 617 0	27	22
920 601	8	31	924 670 0	24	5	938 974 0	2	6	949 617 0	28	22
921 003	18	16	924 671 0	24	4	938 974 0	15	8	949 627 0	25	23
921 020	18	20	924 699 0	24	6	939 063 0	15	44	949 627 0	26	23
921 131	23	19	924 936 0	23	28	939 629 1	19	53	949 629 0	27	23
921 042	18	2	925 014 0	1	42	939 534 1	16	51	949 629 0	28	25
921 046	18	3	925 105 0	18	29	939 634 1	23	33	949 674 0	25	26
921 046	23	4	925 107 0	18	9	939 732 0	19	9	949 674 1	27	26

Bestell-Nr.	Tafel	Abb.	Bestell-Nr.	Tafel	Abb.	Bestell-Nr.	Tafel	Abb.	Bestell-Nr.	Tafel	Abb.
949 693	26	32	955 339	0	27	13	956 426	0	22	17	
949 693	28	32	955 339	0	28	13	956 430	0	31	4	
949 717	25	27	956 111	0	29	1	956 430	0	32	7	
949 717	27	27	956 111	0	30	1	956 560	0	25	21	
949 735	26	33	956 111	0	31	1	956 560	0	26	21	
949 735	28	33	956 111	0	32	1	956 560	0	29	3	
949 852	25	55	956 113	0	31	2	956 560	0	30	13	
949 852	26	56	956 114	0	31	6	960 100	0	14	16	
949 852	27	56	956 117	0	31	11					
949 852	28	56	956 117	0	32	12					
949 852	29	26	956 119	0	31	22					
949 852	30	30	956 119	0	32	26					
949 852	31	26	956 120	0	31	23					
949 852	32	30	956 120	0	32	27					
949 863	25	52	956 125	0	29	8					
949 863	26	52	956 126	0	29	6					
949 863	27	52	956 129	0	29	11					
949 863	28	52	956 129	0	30	12					
949 934	25	6	956 130	0	29	22					
949 934	26	6	956 130	0	30	26					
949 936	27	6	956 131	0	29	23					
949 945	25	5	956 131	0	30	27					
949 948	27	5	956 135	0	32	2					
949 949	26	5	956 136	0	32	4					
949 949	28	5	956 137	0	32	6					
949 951	28	6	956 138	0	32	7					
952 254	0	2	956 139	0	32	9					
952 310	3	6	956 140	0	32	10					
952 320	3	18	956 141	0	31	36					
952 330	3	17	956 141	0	32	15					
952 493	3	17	956 142	0	32	33					
953 010	3	25	956 143	0	32	34					
953 015	3	25	956 144	0	30	2					
953 108	3	21	956 145	0	29	4					
953 210	3	19	956 146	0	30	6					
953 215	3	19	956 147	0	30	7					
953 308	3	20	956 148	0	30	9					
953 312	3	20	956 149	0	30	10					
954 027	11	41	956 150	0	29	36					
954 031	11	40	956 150	0	30	15					
954 043	4	1	956 151	0	30	33					
954 053	4	6	956 152	0	30	34					
954 065	4	8	956 153	0	29	2					
954 066	4	12	956 154	0	29	9					
955 261	28	26	956 155	0	29	29					
955 336	29	14	956 156	0	29	30					
955 336	26	14	956 157	0	31	8					
955 336	27	14	956 158	0	31	9					
955 336	28	14	956 159	0	31	29					
955 338	25	12	956 160	0	31	30					
955 338	26	12	956 161	0	31	36					
955 338	27	12	956 161	0	32	15					
955 338	28	12	956 162	0	29	36					
955 339	25	13	956 162	0	30	15					
955 339	26	13	956 426	0	31	3					

Das Erfolgsprogramm



KRONE



Erntetechnik

- Turbomäher TA/TF
- Scheibenmäher AM
- Ladewagen
- Schneid-Lade- und Dosierwagen Turbo
- Rundballenpressen KR
- Mais Chopper

Transporttechnik

- Einachs-Dreiseitenkipper
- Zweiachs-Dreiseitenkipper
- Stalldungstreuer Optimat

Bodenbearbeitung

- KRONEvatoren
- KRONErotoren
- TURBORotoren
- Baukasten-Volldrehpflüge

Nutzfahrzeuge

für den rationalen Gütertransport

