

Nr. 1-347-1

**Kurzschnitt-
Ladewagen Turbo
2500/3200**

(ab Masch.-Nr. 328 500)

Webbrij Bj. 92

**Ersatzteilliste
Spare parts list
Liste de pièces de rechange
Lista dei pezzi di ricambio
Lista de repuestos
Onderdelenlijst
Reservdelslista**



KRONE

I N H A L T S V E R Z E I C H N I S

Tafel

Rahmen und Holzboden	1
Kratzboden	2
Achsbock	3
Einzel-Pendelachse 4 Rad gebremst/8 t.	4
Bremsachse (Peitz)	5
Bremsachse (Rinner)	6
Bremsachse (Peitz)	7
Bremsachse (Rinner)	8
Bremsachse (Peitz)	9
Laufachse (Peitz)	10
Laufachse (Peitz)	11
Bremsachse, Rückfahrautomatik ER 5006 (Peitz)	12
Bremsachse, Rückfahrautomatik ER 5006 (Peitz)	13
LA-Tandemaggregat ungebr. Spur A=1700, H=400, 8 t.	14
Tandemachse 4 Rad gebremst Spur A=1700, H=400	15
Tandemaggregat 4 Rad gebr. Rückfahrautom. 300x60 Spur 1700, H=400, 8t	16
Tandemaggregat 4 Rad gebr. Rückfahrautom. 310x80, Spur 1700, H=400	17
Tandemaggregat, gefedert PBA 8008, 310 x 80, Spur A=1700	18
Bereifung	19
Feststellbremse	20
Hydraulische Bremse	21
Hydraulische Bremse (Tandemachse)	22
Druckluftbremsanlage Teil I	23
Druckluftbremsanlage Teil II	24
Feststellbremse	25
Kotflügel	26
Auflaufvorrichtung AVE 80	27
Auflaufbremse-Rückfahrautomatik AER H 80/C1 (25 Km/h / 80 Km/h)	28
Deichsel oben	29
Hydraulische Hitchdeichsel	30
Zuggabel mit starrer Zugöse	31
Stützrad klappbar 320 x 80	32
Getriebe, vorne	33
Schutze vorne	34
Hydraulischer Vorschub	35
Kegelradgetriebe Hydr.-Antrieb	36
Vorschubeinstellung	37
Schutz für Vorschub	38
Abstreiferrahmen	39
Fremdkörpersicherung	40
Hydraulische Messerschaltung	41
Pick-up-Aufhängung	42
Hydraulische Pick-up-Aushebung	43
Geschobene Pick-up Trommel verzinkt	44
Antrieb Schneidtrommel und Pick-up	45
Schneidtrommel und Lagerung (35 Messer)	46
Aufbau unten	47
Aufbau klappbar	48
Rückwand	49
Hydraulische Rückwand	50
Hydraulischer Falzgatteraufbau	51
Prallblech	52
Stützrad seitlich (Stahlblechrad)	53
Stützrad seitlich (Luftbereifung)	54
Tastrad hinten	55
Beleuchtung	56
Standard-Elektro	57
Komfort-Elektro	58
Steuerblock (Komfort-Elektro)	59
Gelenkwelle WWE 2300-SC15-K 92/4-1350 Nm	60
Gelenkwelle WWZ 2300-SC15-K 92/4-1350 Nm	61
Gelenkwelle WWZ 2480-SC 25-EK 64/2R-1490 Nm	62
Gelenkwelle WWE 2480-SC 25-EK 64/2R-1490 Nm	63

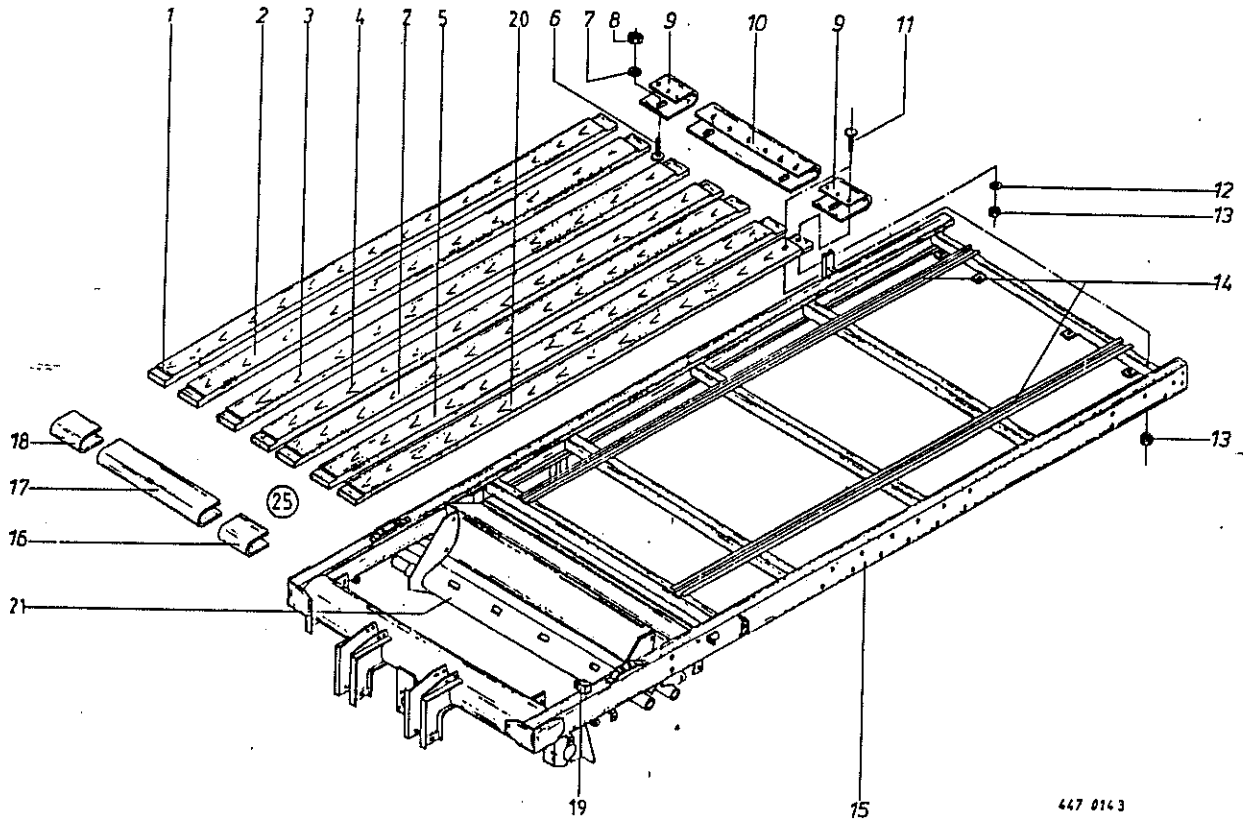

Produkt: (1) T 2500 (2) T 3200

Abb.	Bestell-Nr. (1)	Bestell-Nr. (2)	Bezeichnung
------	--------------------	--------------------	-------------

1	941 600 1	941 606 1	Brett mit Nut
2	941 656 0	941 658 0	Brett mit Nut
3	941 602 2	941 608 2	Brett mit Nut
4	941 601 1	941 607 1	Brett mit Nut
5	941 603 2	941 609 2	Brett mit Nut
6	905 252 0	905 252 0	Flachrundschraube m. Schlitz M 10X25
7	910 111 1	910 111 1	Federring B 10
8	908 212 0	908 212 0	6kt-Mutter M 10
9	344 462 2	344 462 2	Endblech seitlich
10	344 463 3	344 463 3	Endblech mitte
11	904 714 0	904 714 0	Flachrundschraube M 6 X 35
12	910 353 0	910 353 0	Scheibe R 11
13	908 008 0	908 008 0	6kt-Mutter M 6
14	347 173 0	218 023 0	Kratzbodenführung 3325/4125 lang
15			Rahmen
			(Typ; Baujahr; Maschinen-Nr. angeben)
16	337 448 1	337 448 1	Stirnblech links
17	337 446 0	337 446 0	Stirnblech mitte
18	337 447 1	337 447 1	Stirnblech rechts
19	347 012 8	347 012 8	Lager, links
20	941 604 1	941 610 1	Brett mit Nut
21	331 021 1	331 021 1	Pick-up-Halterung
25	941 605 1	941 611 1	Holzbooden kpl.

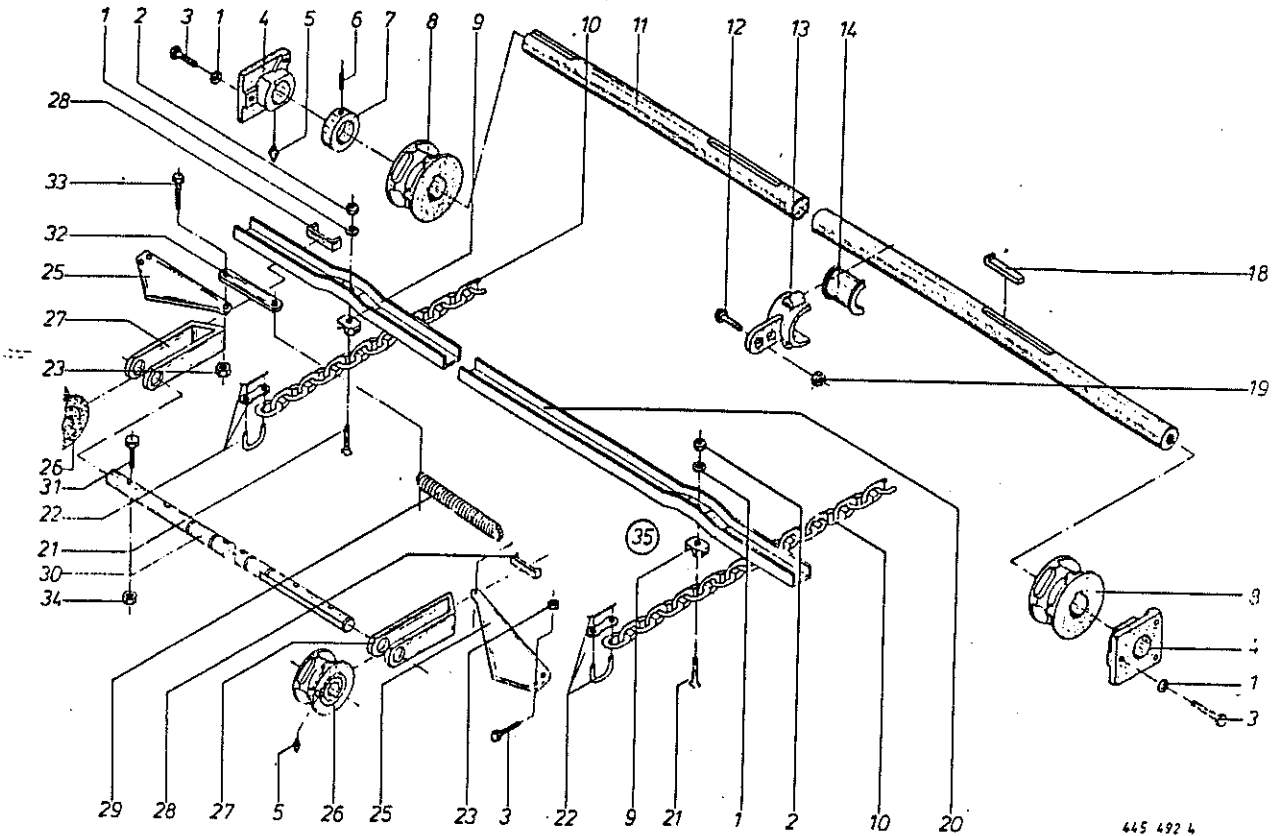

445 492 4

Produkt: (1) T 2500 (2) T 3200

Abb. | Bestell-Nr. | Bestell-Nr. | Bezeichnung
 | (1) | (2) |

1	910 111 1		Federring B 10 (28 Stck.)
		910 111 1	Federring B 10 (36 STCK.)
2	909 601 0		6kt-Mutter M 10 (28 Stck.)
		909 601 0	6kt-Mutter M 10 (36 Stck.)
3	900 636 0	900 636 0	6kt-Schraube M 10 X 25
4	337 556 0	337 556 0	Kratzbodenlager
5	919 003 0	919 003 0	Kegel-Schmiernippel H1/S M6 X 1
6	905 655 0	905 655 0	Gewindestift M 10 X 16
7	911 322 0	911 322 0	Stellring A 40
8	200 576 3	200 576 3	Nußkettenrad
9	200 583 1		Distanzstück (28 Stck.)
		200 583 1	Distanzstück (36 Stck.)
10	922 574 0		Rundstahlkette 233 Glieder (Satz)
			(nur paarweise lieferbar)
		922 580 0	Rundstahlkette 285 Glieder (Satz)
			(nur paarweise lieferbar)
11	345 202 2	345 202 2	Kratzbodenwelle 40 x 1995
12	900 656 0	900 656 0	6kt-Schraube M 12 X 30
13	345 626 7	345 626 7	Stützlagerhalter
14	345 645 1	345 645 1	Halbschale
18	915 544 0	915 544 0	Nasenkeil 10 X 8 X 56
19	908 711 1	908 711 1	Sicherungsmutter NM 12
20	347 769 2		Kratzbodenleiste (14 Stck.)
		347 769 2	Kratzbodenleiste (18 Stck.)
21	905 303 2		Flachrundschrabe M 10x41 (28 Stck.)
		905 303 2	Flachrundschrabe M 10x41 (36 Stck.)
22	922 610 0	922 610 0	Kettenschloß kpl.
23	908 758 0	908 758 0	Sicherungsmutter NM 10
25	200 753 0	200 753 0	Spannkeil
26	200 577 1	200 577 1	Umlenkrolle
27	200 751 2	200 751 2	Halter
	201 324 1	201 324 1	Halter rechts
28	200 754 2	200 754 2	Gleitplatte
29	341 068 3	341 068 3	Zugfeder
30	337 437 1	337 437 1	Welle 30 x 1660 lg.

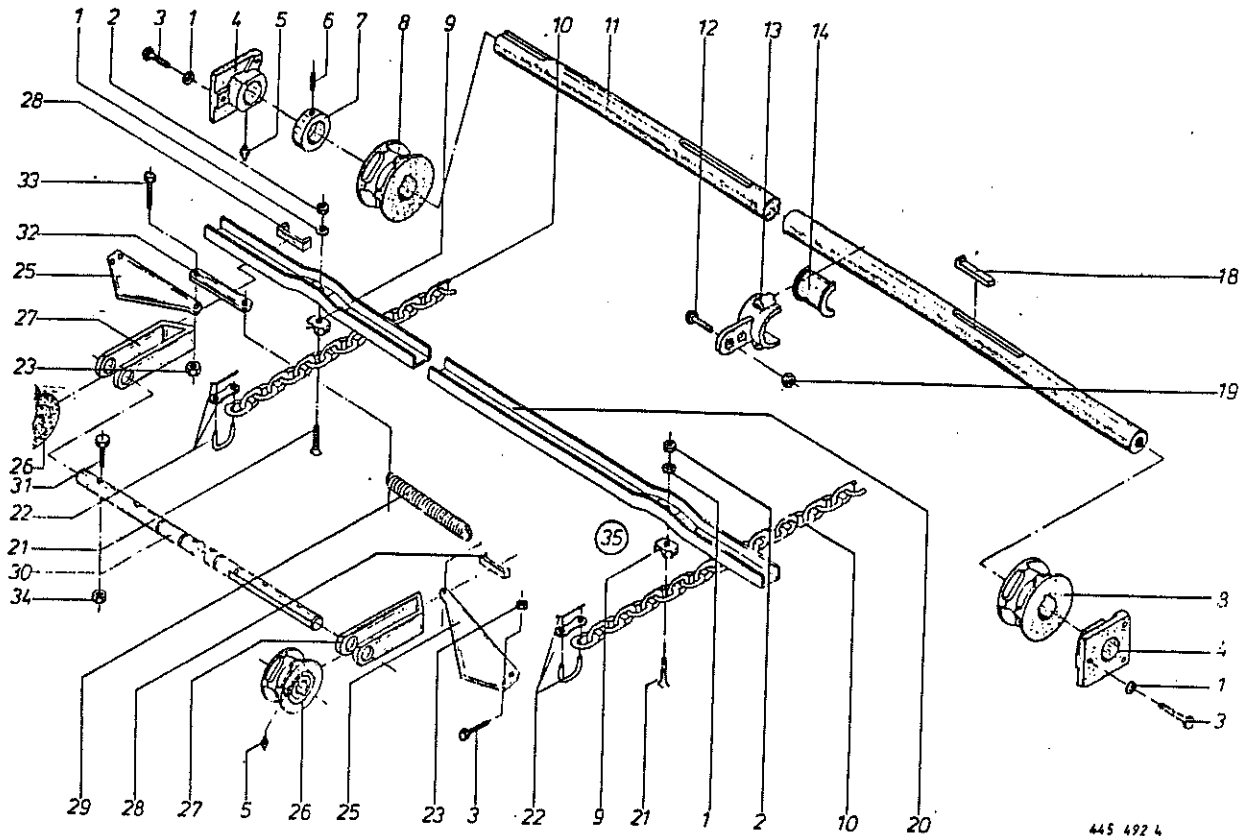

445 492 4

Produkt: (1) T 2500 (2) T 3200

Abb.	Bestell-Nr. (1)	Bestell-Nr. (2)	Bezeichnung
------	-----------------	-----------------	-------------

31	901 423 0	901 423 0	6kt-Schraube M 8 X 50
32	200 756 0	200 756 0	Zuglasche
33	900 637 0	900 637 0	6kt. Schraube M 10 X 30
34	908 706 0	908 706 0	Sicherungsmutter NM 8
35	347 282 2		Kratzboden kpl. (Abb. 1, 2, 9, 10, 20, 21)
		347 770 0	Kratzboden kpl. (Abb. 1, 2, 9, 10, 20, 21)

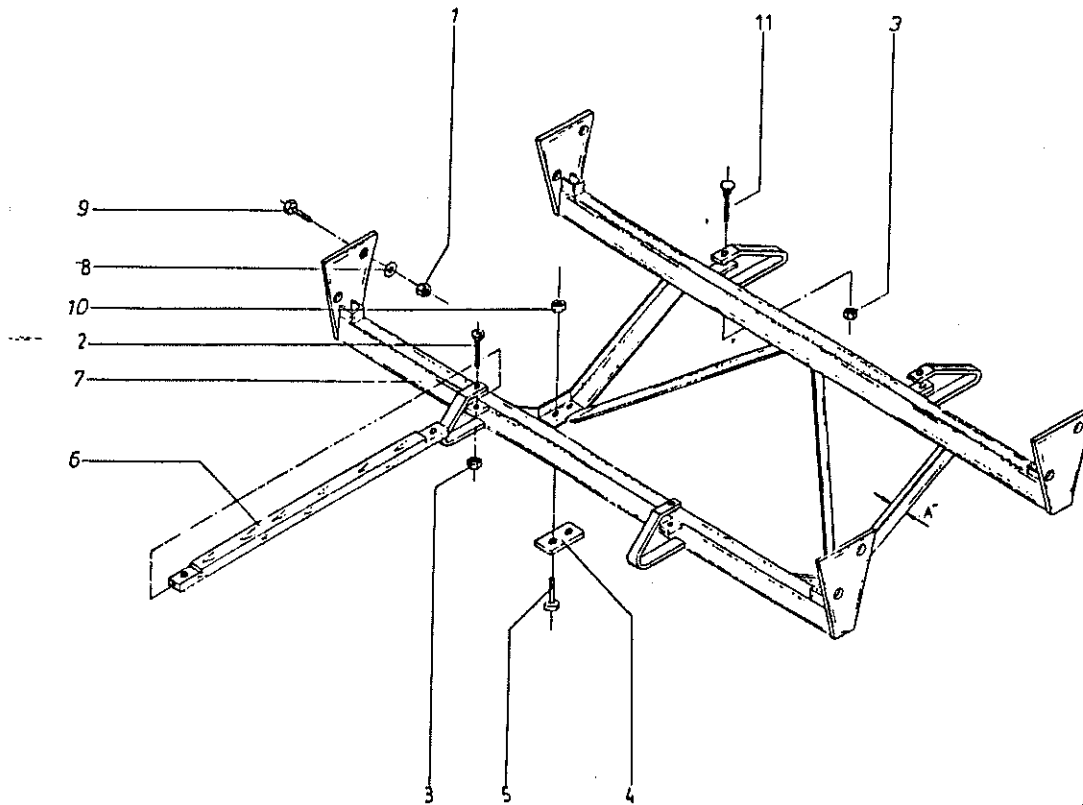

445 810 5

Abb. | Bestell-Nr. | Bezeichnung

Abb. | Bestell-Nr. | Bezeichnung

1	908 716 1	Sicherungsmutter NM 16
2	904 050 0	Senkschraube Innen-6kt M 10 X 50
3	908 758 0	Sicherungsmutter NM 10
4	218 088 0	Zwischenlage 30 mm
5	900 688 0	6kt-Schraube M 20 X 50
		(ohne Zwischenlage)
	901 507 0	6kt-Schraube M 20 X 80
		(mit Zwischenlage)
6	337 523 1	Holzführung
7	344 448 0	Achsbock (1000 Plattenabst. A=60)
		(Spur 1500)
	344 447 0	Achsbock (1100 Plattenabst. A=60)
		(Spur 1700)
	346 893 1	Achsbock (1000 Plattenabst. A=80)
		(Spur 1500)
	346 894 1	Achsbock (1100 Plattenabst. A=80)
		(Spur 1700/1950)
8	910 511 0	Scheibe 18
9	900 674 0	6kt. Schraube M 16 X 35
10	908 721 0	Sicherungsmutter NM 20
11	904 838 0	Flachrundschrabe M 10 X 55

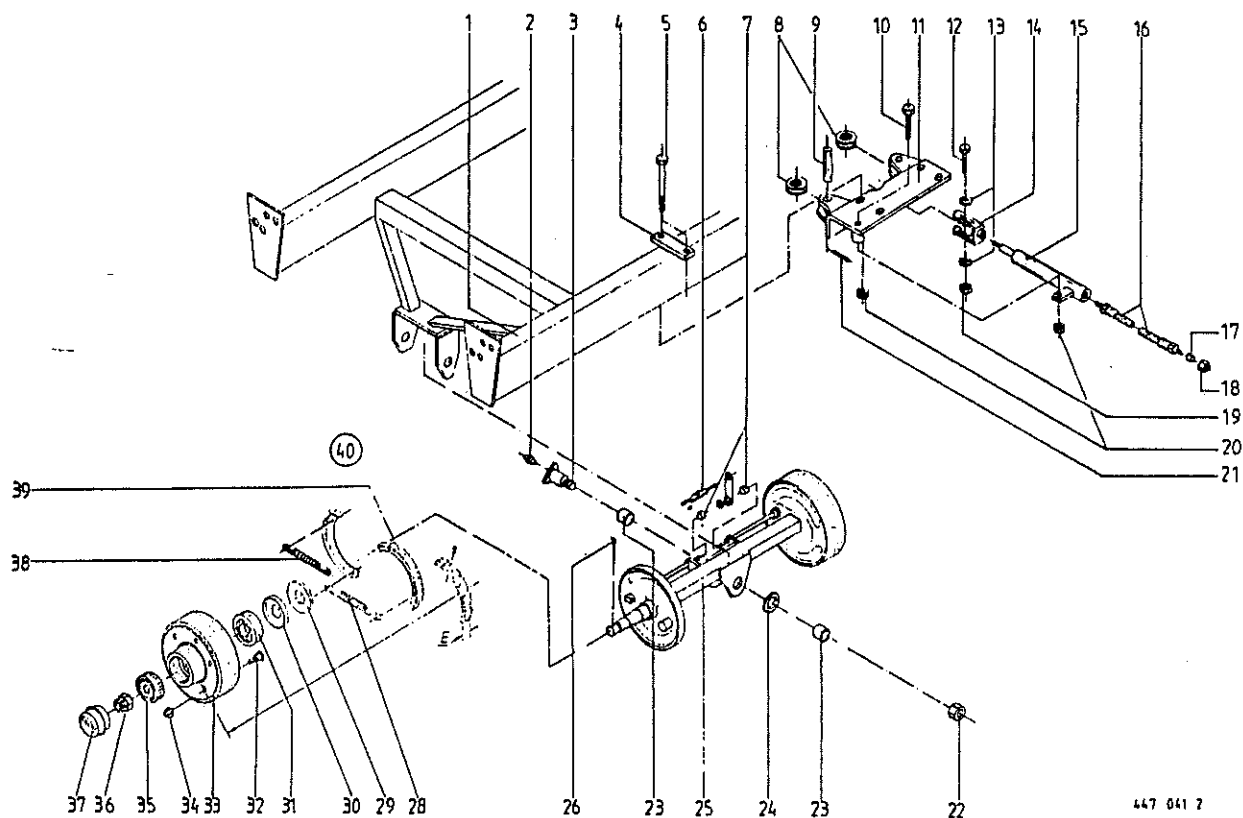

447 041 7

Abb.	Bestell-Nr.	Bezeichnung	Abb.	Bestell-Nr.	Bezeichnung
1	952 508 1	Fahrgestell	37	952 311 0	Radkappe Rd 72,1 "Krone"
2	919 004 0	Kegel-Schmiernippel H1/S M10x 1	38	952 335 1	Zugfeder
3	952 510 0	Bolzen	39	952 446 1	Bremsbacke 300 X 60 geklebt
4	335 464 0	Platte für Halterung	40	337 532 1	Einzel-Pendelachse 4 Rad-gebr.
5	901 463 0	6kt-Schraube M 12 X 130			
6	952 366 0	Bremsausgleich			
7	952 361 0	Zahnscheibe			
8	250 094 1	Seilrolle			
9	200 350 0	Bolzen			
10	901 454 0	6kt-Schraube M 12 X 55			
11	335 454 0	Halterung			
12	901 437 0	6kt-Schraube M 10 X 70			
13	910 414 0	Scheibe 10,5 X 21 X 2			
14	335 451 0	Gabelkopf			
15	921 399 0	Hydro-Zylinder mit Druckfeder			
	918 704 0	Dichtungssatz			
16	921 024 0	Hochdruckschlauch 600 lang			
17	921 046 1	2-Schneidenring L 12			
18	921 206 0	Überwurfmutter AL 12			
19	908 758 0	Sicherungsmutter NM 10			
20	908 711 1	Sicherungsmutter NM 12			
21	912 089 1	Splint 5 X 40			
22	908 843 0	Kronenmutter M 36 x 1,5			
23	952 525 0	Messingbuchse			
24	952 511 0	Scheibe			
25	952 509 0	Pendelachse			
26	912 091 1	Splint 5 X 50			
28	952 538 0	Zugfeder			
29	952 321 0	Stoßring			
30	952 331 0	Labyrinthtring			
31	932 109 0	Kegelrollenlager 30210 A			
32	910 257 0	Riffelbolzen M 18 X 1,5 X 52			
33	952 206 0	Bremstrommel 300x60			
34	910 225 0	Radmutter A 18 X 1,5			
35	932 152 0	Kegelrollenlager 32207 A			
36	908 931 0	Kronenmutter M 27 X 1,5			

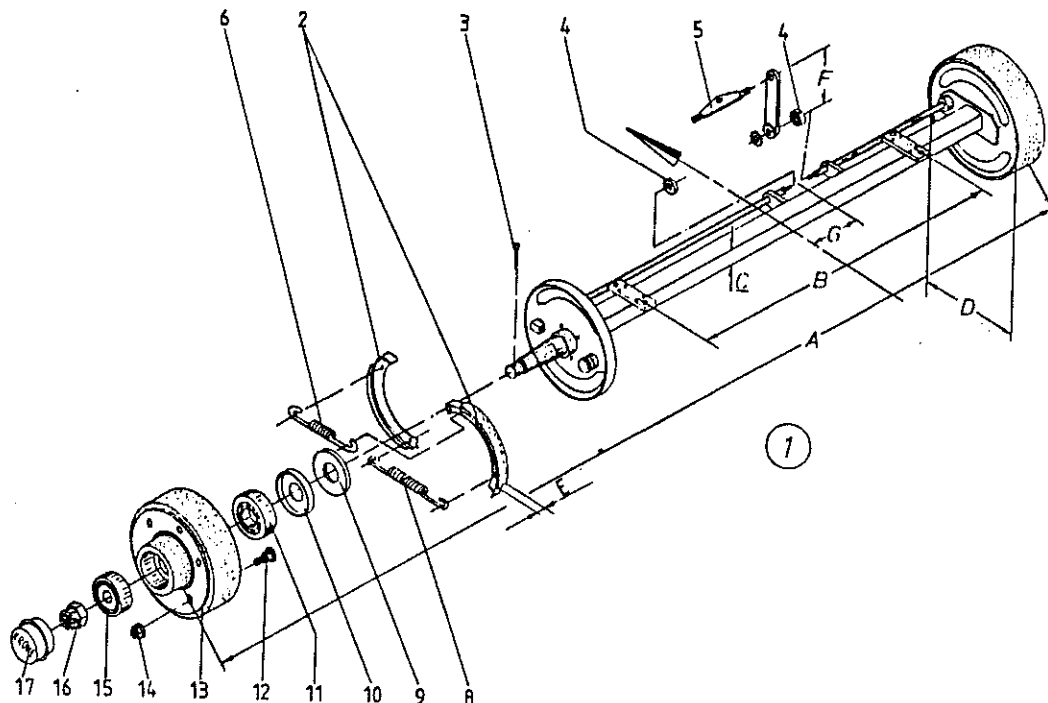

447 090 1

Peitz	PB 4006	Type
A	1500	Spur
B	1000	Achsplattenabstand
C	60	Achs.-4kt.
DxE	300x60	Bremstrommel
G	200 n.links	Bremsausgleich

Abb.	Bestell-Nr.	Bezeichnung	Abb.	Bestell-Nr.	Bezeichnung
1	950 119 2	Bremsachse kpl.			
2	952 446 1	Bremsbacke 300 x 60 geklebt			
3	912 091 1	Splint 5 x 50			
4	952 361 0	Zahnscheibe			
5	952 366 0	Bremsausgleich			
6	952 335 1	Zugfeder			
8	952 335 1	Zugfeder			
9	952 321 0	Stoßring			
10	952 331 0	Labyrinthring			
11	932 109 0	Kegelrollenlager 30210 A			
12	910 256 0	Riffelbolzen M 18 x 1,5 x 46			
13	952 275 0	Bremstrommel 300 x 60 (m. Abb. 12, 14)			
14	910 225 0	Radmutter A 18 x 1,5			
15	932 152 0	Kegelrollenlager 32207 A			
16	908 931 0	Kronenmutter M 27 x 1,5			
17	952 311 0	Radkappe Rd. 72,1			

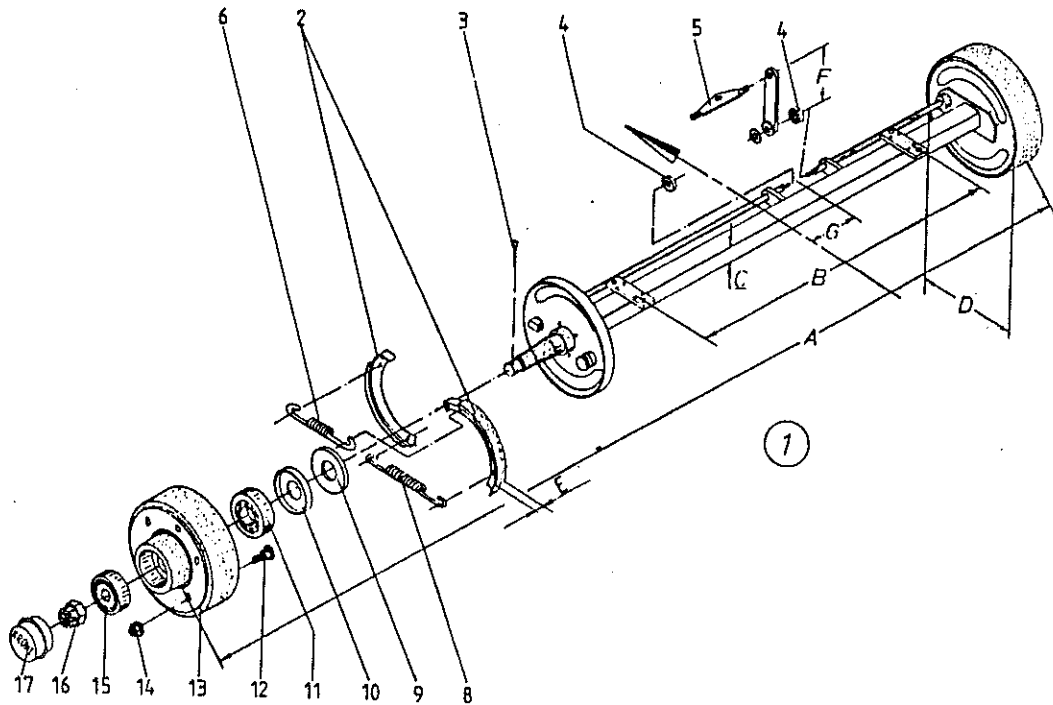

447 0901

Rinner	
6000	Type
A 1500	Spur
B 1000	Achsplattenabstand
C 60	Achs.-4kt.
DxE 300x60	Bremstrommel
G 200 n.links	Bremsausgleich

Abb.	Bestell-Nr.	Bezeichnung	Abb.	Bestell-Nr.	Bezeichnung
1	950 119 2	Bremsachse kpl.			
2	951 603 0	Bremsbacke kpl. 300 x 60			
3	912 091 1	Splint 5 x 50			
4		entfällt			
5	951 620 0	Ausgleichswaage			
6	951 604 0	Zugfeder			
8	951 604 0	Zugfeder			
9	951 602 0	Abdeckscheibe			
10	937 149 0	Nilos-Ring 30211 AV			
11	932 110 0	Kegelrollenlager 30211 A			
12	951 621 0	Riffelbolzen M 18 x 1,5 x 52			
13	951 601 0	Bremstrommel 300 x 60 (m. Abb. 12, 14)			
14	910 225 0	Radmutter A 18 x 1,5			
15	932 107 0	Kegelrollenlager 30208 A			
16	908 827 0	Kronenmutter M 24 x 1,5			
17	951 600 0	Radkappe Rd. 82			

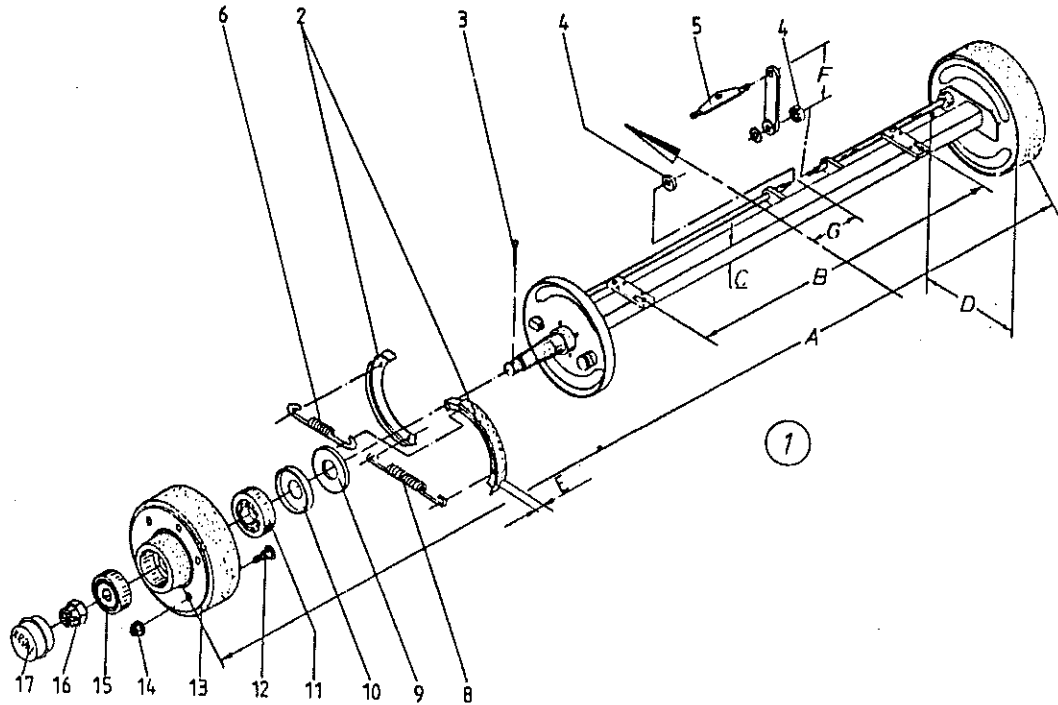

447 090 1

	Peitz	
	PB 4006	Type
A	1700	Spur
B	1100	Achsplattenabstand
C	65	Achs.-4kt.
DxE	300x60	Bremstrommel
G	200 n.links	Bremsausgleich

Abb. | Bestell-Nr. | Bezeichnung

Abb. | Bestell-Nr. | Bezeichnung

1		950 120 2		Bremsachse kpl.
2		952 446 1		Bremsbacke 300 x 60
3		912 091 1		Splint 5 x 50
4		952 361 0		Zahnscheibe
5		952 366 0		Bremsausgleich
6		952 335 1		Zugfeder
8		952 335 1		Zugfeder
9		952 321 0		Stoßring
10		952 331 0		Labyrinthring
11		932 109 0		Kegelrollenlager 30210 A
12		910 256 0		Riffelbolzen M 18 x 1,5 x 46
13		952 275 0		Bremstrommel 300 x 60 (m. Abb. 12, 14)
14		910 225 0		Radmutter A 18 x 1,5
15		932 152 0		Kegelrollenlager 32207 A
16		908 931 0		Kronenmutter M 27 x 1,5
17		952 311 0		Radkappe Rd. 72,1

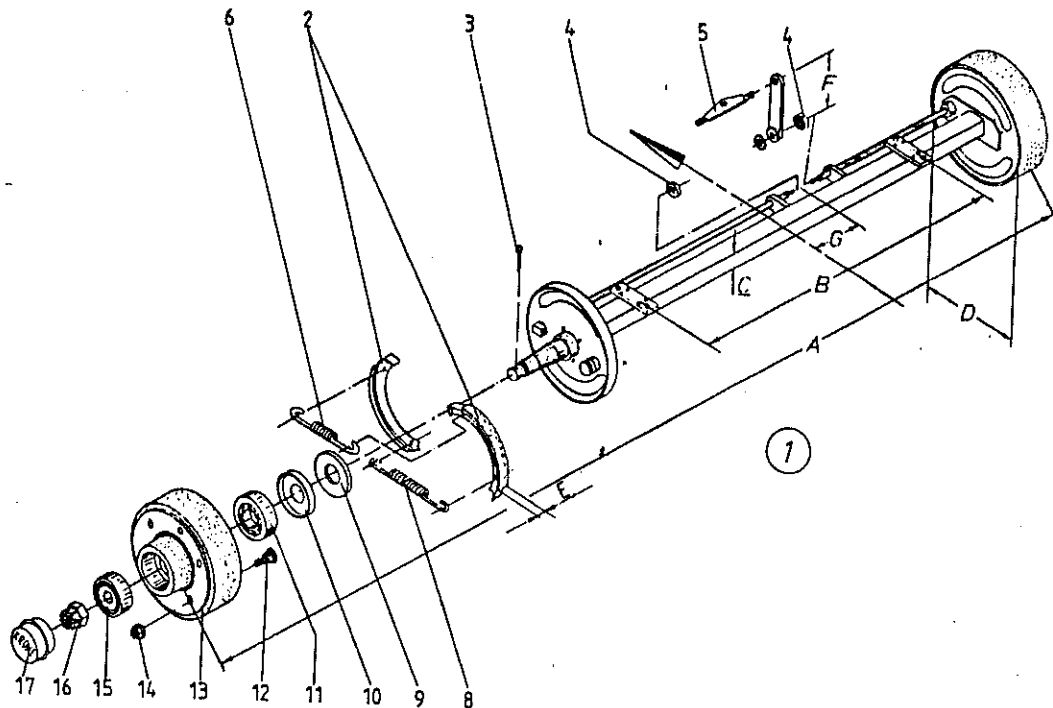

447 090 1

Rinner	6000	Type
A	1700	Spur
B	1100	Achsplattenabstand
C	65	Achs.-4kt.
DxE	300x60	Bremstrommel
G	200 n.links	Bremsausgleich

Abb.	Bestell-Nr.	Bezeichnung	Abb.	Bestell-Nr.	Bezeichnung
1	950 120 2	Bremsachse kpl.			
2	951 603 0	Bremsbacke 300 x 60			
3	912 091 1	Splint 5 x 50			
4		entfällt			
5	951 620 0	Ausgleichswaage			
6	951 604 0	Zugfeder			
8	951 604 0	Zugfeder			
9	951 602 0	Abdeckscheibe			
10	937 149 0	Nilos-Ring 30211 AV			
11	932 110 0	Kegelrollenlager 30211 A			
12	951 621 0	Riffelbolzen M 18 x 1,5 x 52			
13	951 601 0	Bremstrommel 300 x 60 (m. Abb. 12 u. 14)			
14	910 225 0	Radmutter A 18 x 1,5			
15	932 107 0	Kegelrollenlager 30208 A			
16	908 827 0	Kronenmutter M 24 x 1,5			
17	951 600 0	Radkappe Rd. 82			

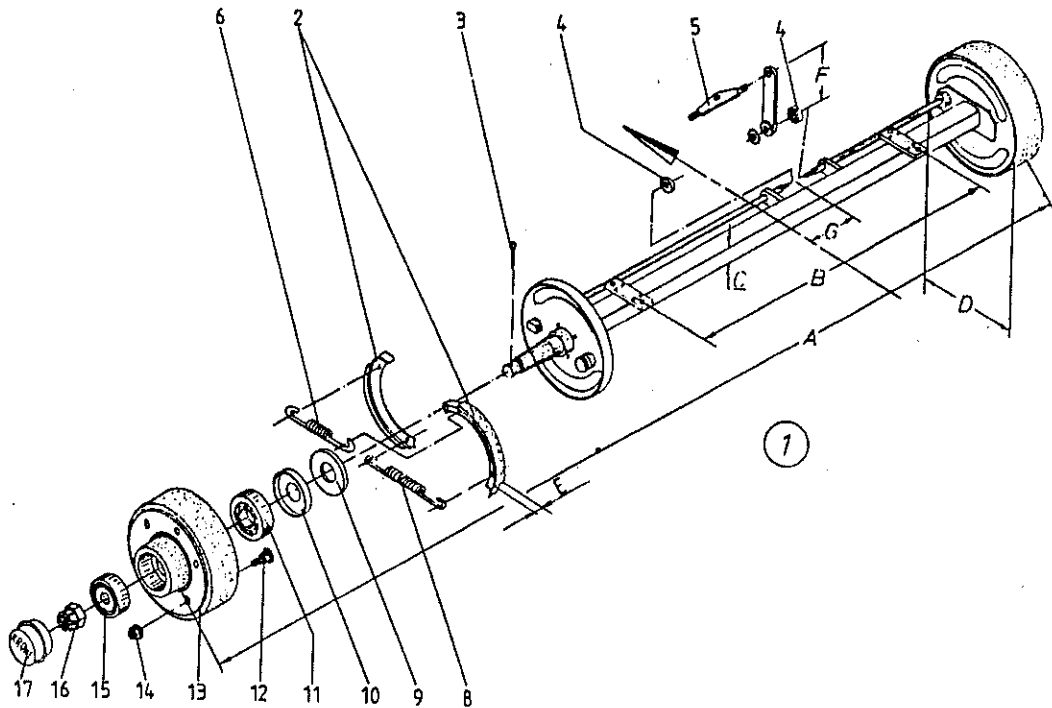

447 090 1

	Peitz	
	PB 4006	Type
A	1950	Spur
B	1100	Achsplattenabstand
C	65	Achs.-4kt.
DxE	300x60	Bremstrommel
G	200 n.links	Bremsausgleich

Abb. | Bestell-Nr. | Bezeichnung

Abb. | Bestell-Nr. | Bezeichnung

1		950 157 2		Bremsachse kpl.
2		952 446 1		Bremsbacke 300 x 60
3		912 091 1		Splint 5 x 50
4		952 361 0		Zahnscheibe
5		952 366 0		Bremsausgleich
6		952 335 1		Zugfeder
8		952 335 1		Zugfeder
9		952 321 0		Stoßring
10		952 331 0		Labyrinthring
11		932 109 0		Kegelrollenlager 30210 A
12		910 256 0		Riffelbolzen M 18 x 1,5 x 46
13		952 275 0		Bremstrommel 300 x 60 (m. Abb. 12, 14)
14		910 225 0		Radmutter M 18 x 1,5
15		932 152 0		Kegelrollenlager 32207 A
16		908 931 0		Kronenmutter M 27 x 1,5
17		952 311 0		Radkappe Rd. 72,1

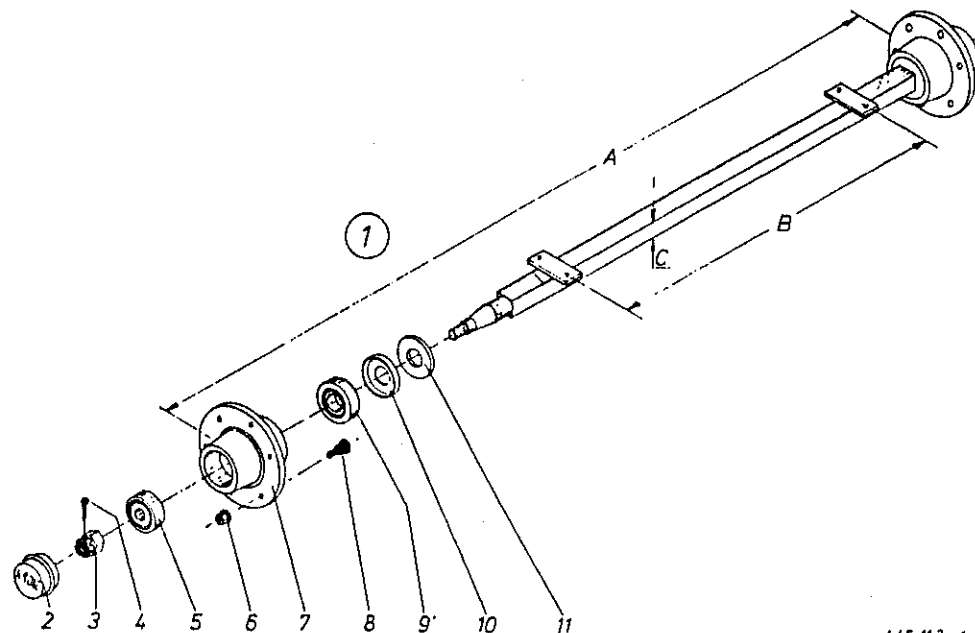

445 117 1

Peitz

PL 4006

Type

A	1500	Spur
B	1000	Achsplattenabstand
C	60	Achs.-4kt.

Abb. | Bestell-Nr. | Bezeichnung

Abb. | Bestell-Nr. | Bezeichnung

1	950 429 0	Laufachse kpl.
2	952 311 0	Radkappe Rd. 72,1
3	908 931 0	Kronenmutter M 27 x 1,5
4	912 091 1	Splint 5 x 50
5	932 152 0	Kegelrollenlager 32 207 A
6	910 225 0	Radmutter M 18 x 1,5
7	952 250 0	Radnabe (m. Abb. 6,7)
8	910 256 0	Riffelbolzen M 18 x 1,5 x 46
9	932 109 0	Kegelrollenlager 30 210 A
10	952 331 0	Labyrinthring
11	952 321 0	Stoßring

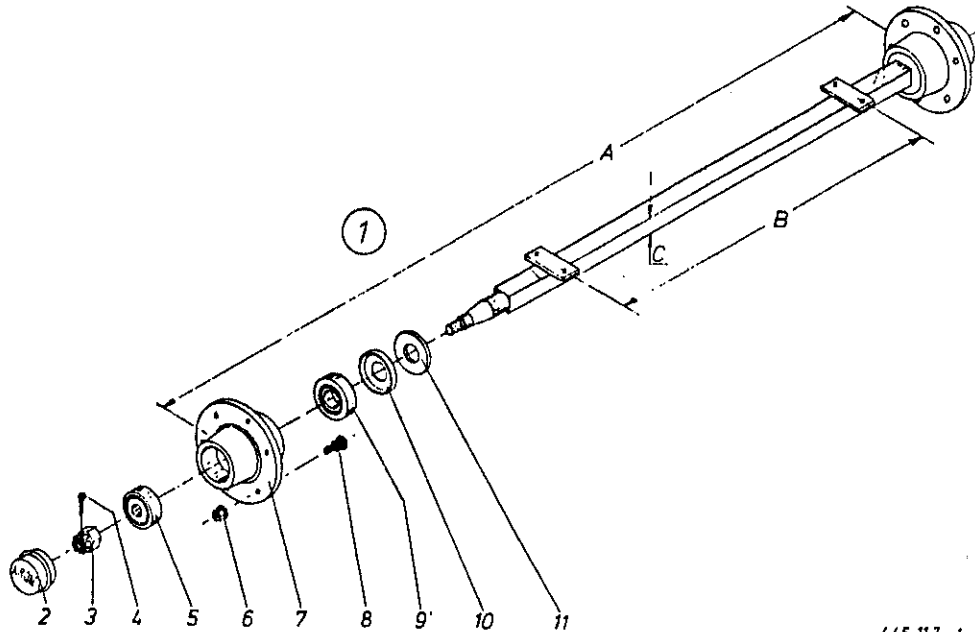

445 117 1

Peitz		
	PL 4006	Type
A	1700	Spur
B	1000	Achsplattenabstand
C	60	Achs.-4kt.

Abb.	Bestell-Nr.	Bezeichnung	Abb.	Bestell-Nr.	Bezeichnung
1	950 406 1	Laufachse kpl.			
2	952 311 0	Radkappe Rd. 72,1			
3	908 931 0	Kronenmutter M 27 x 1,5			
4	912 091 1	Splint 5 x 50			
5	932 152 0	Kegelrollenlager 32 207 A			
6	910 225 0	Radmutter A 18 x 1,5			
7	952 250 0	Radnabe (m. Abb. 6, 7)			
8	910 256 0	Riffelbolzen M 18 x 1,5 x 46			
9	932 109 0	Kegelrollenlager 30 210 A			
10	952 331 0	Labyrinthring			
11	952 321 0	Stoßring			

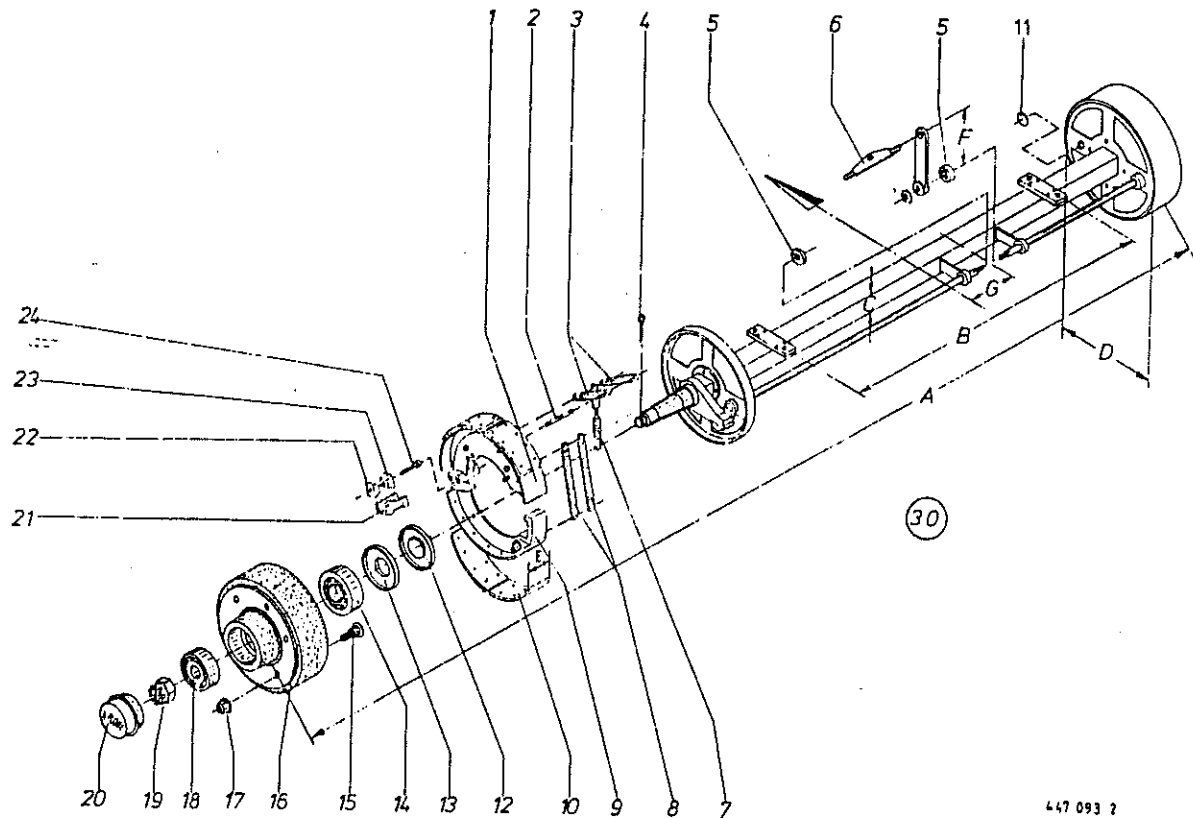

447 093 ?

ER 5006

A 1500
 B 1000
 C 60
 DxE 300x60
 G 200n.rechts

Abb. | Bestell-Nr. | Bezeichnung

Abb. | Bestell-Nr. | Bezeichnung

Abb.	Bestell-Nr.	Bezeichnung
1	952 344 0	Bremsbacke Primär 300 x 60 (mit Abb.10)
2	952 211 0	Federholzen
3	952 369 1	Zugfeder II
4	912 091 1	Splint 5 x 50
5	952 363 0	Zahnscheibe
6	952 366 0	Bremsausgleich
7	952 507 1	Zugfeder III
8	952 334 1	Zugfeder I
9	952 339 0	Bremsbacke Sekundär 300 x 60 (mit Abb.10)
10	952 346 0	Bremsbelag mit Niet 300 x 60
11	952 546 0	Deckel
12	952 321 0	Stoßring
13	952 331 0	Labyrinthring
14	932 109 0	Kegelrollenlager 30210 A
15	910 257 0	Riffelbolzen M 18 x 1,5 x 52
16	952 222 0	Bremstrommel 300 x 60 (m.Abb.15,17)
17	910 225 0	Radmutter A 18 x 1,5
18	932 152 0	Kegelrollenlager 32207 A
19	908 931 0	Kronenmutter M 27 x 1,5
20	952 311 0	Radkappe Rd.72,1
21	952 212 0	Seitentell I (Nachstellung)
22	952 228 0	Keil II (Nachstellung)
23	952 230 0	Keil I (Nachstellung)
24	952 224 0	Innen-6kt-Schraube M 10 x 50
30	950 203 1	Bremsachse kpl.

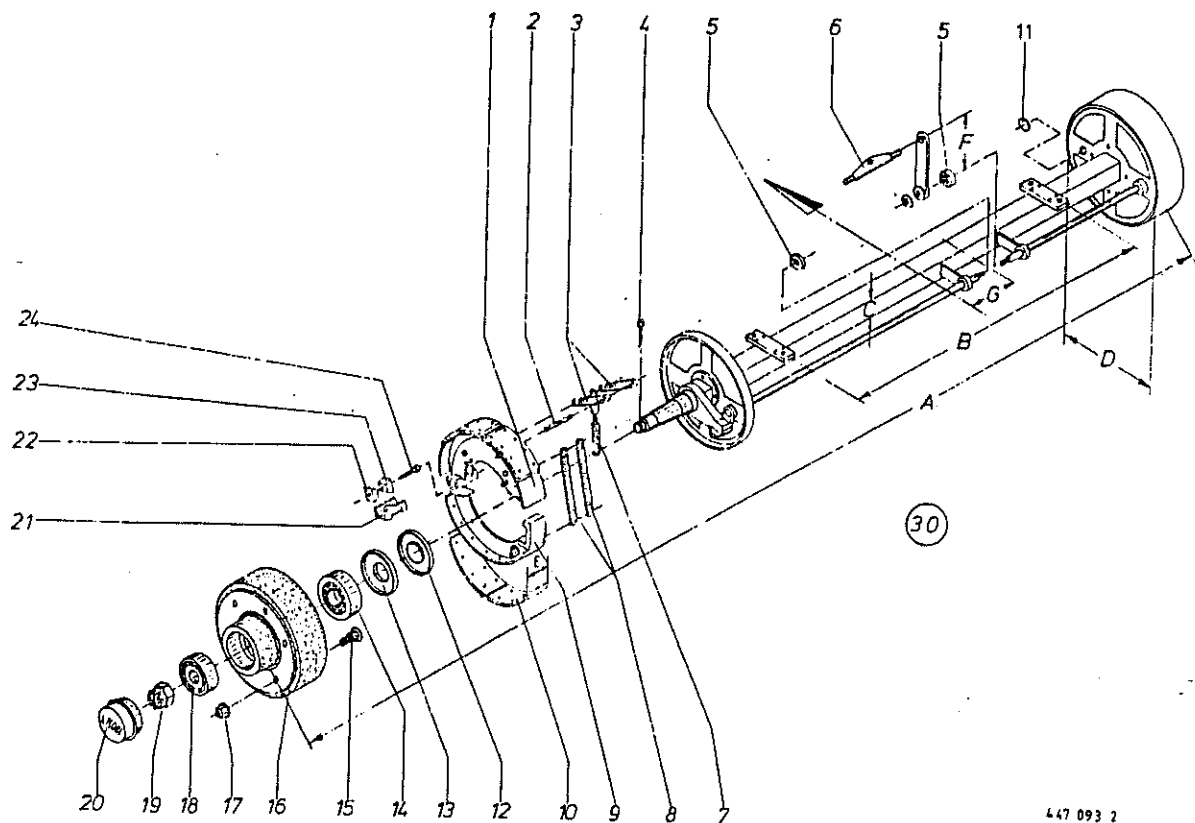

447 093 2

ER 5006

A 1700
 B 1100
 C 65
 DxE 300x60
 G 200n.rechts

Abb.	Bestell-Nr.	Bezeichnung	Abb.	Bestell-Nr.	Bezeichnung
1	952 344 0	Bremsbacke Primär 300 x 60 (mit Abb.10)			
2	952 211 0	Federbolzen			
3	952 369 1	Zugfeder II			
4	912 091 1	Splint 5 x 50			
5	952 363 0	Zahnscheibe			
6	952 366 0	Bremsausgleich			
7	952 507 1	Zugfeder III			
8	952 334 1	Zugfeder I			
9	952 339 0	Bremsbacke Sekundär 300 x 60 (m.Abb.10)			
10	952 346 0	Bremsbelag mit Niet 300 x 60			
11	952 546 0	Deckel			
12	952 321 0	Stoßring			
13	952 331 0	Labyrinthring			
14	932 109 0	Kegelrollenlager 30210 A			
15	910 257 0	Riffelbolzen M 18x1,5 x 52			
16	952 222 0	Bremstrommel 300 x 60 (m.Abb.15,17)			
17	910 225 0	Radmutter A 18 x 1,5			
18	932 152 0	Kegelrollenlager 32207 A			
19	908 931 0	Kronenmutter M 27 x 1,5			
20	952 311 0	Radkappe Rd.72,1			
21	952 212 0	Seitenteil I (Nachstellung)			
22	952 228 0	Keil II (Nachstellung)			
23	952 230 0	Keil I (Nachstellung)			
24	952 224 0	Innen-6kt-Schraube M 10 X 50			
30	950 204 1	Bremsachse kpl.			

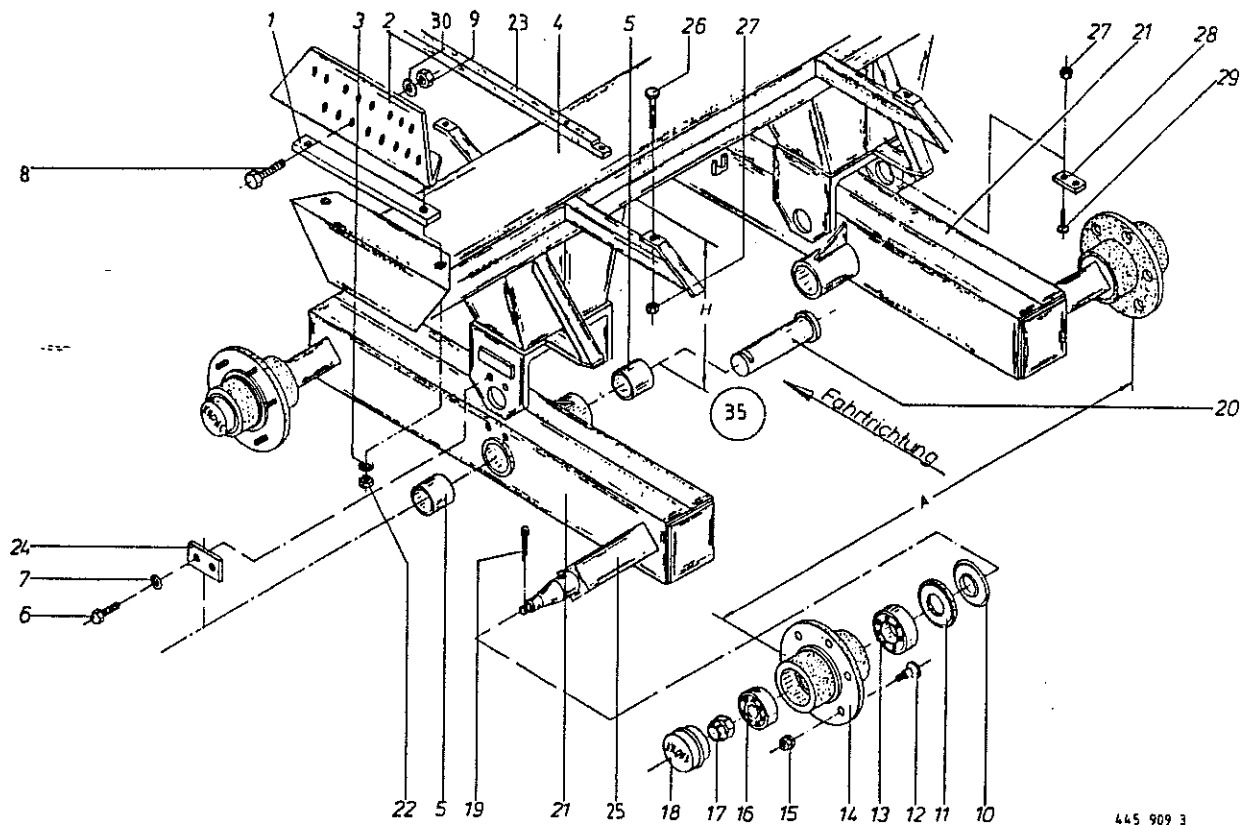

445 909 3

Abb. | Bestell-Nr. | Bezeichnung

Abb. | Bestell-Nr. | Bezeichnung

1	953 782 1	Dämpfer
2	953 783 1	Seitenflansch
3	910 512 2	Scheibe B 21
4	953 784 1	Pendelbock mit Querträger (mit Abb. 6, 7, 20, 24)
5	952 298 0	Lagerbuchse
6	900 656 0	6kt-Schraube M 12 X 30
7	910 035 0	Federring B 12
8	900 674 0	6kt.Schraube M 16 X 35
9	908 716 1	Sicherungsmutter NM 16
10	952 322 0	Stoßring
11	952 332 0	Labyrinthring
12	910 256 0	Riffelbolzen M 18 X 1,5 X 46
13	932 166 0	Kegelrollenlager 32211
14	952 600 0	Radnabe
15	910 225 0	Radmutter A 18x1,5
16	932 152 0	Kegelrollenlager 32207 A
17	908 931 0	Kronenmutter M 27 X 1,5
18	952 311 0	Radkappe Rd.72,1
19	912 091 1	Splint 5 x 50
20	952 603 0	Bolzen mit Scheibe
21	952 528 0	Schwingarm kpl (mit Abb.10-19)
22	908 722 0	Sicherungsmutter NM 20 X 1,5
23	337 918 2	Holzführung
24	952 604 0	Arretierscheibe
25	952 577 0	Achskörper
26	904 758 0	Flachrundschrabe mit 4kt.M 10 X 55
27	908 758 0	Sicherungsmutter NM 10
28	335 270 0	Anschlag f.Bereifung 500/50-17/10PR (4 Stck.)
29	904 050 0	Senkschraube Innen-6kt M 10 X 50
30	910 511 0	Scheibe 18
35	337 568 2	La. Tandemachse Tb 8000 1,7

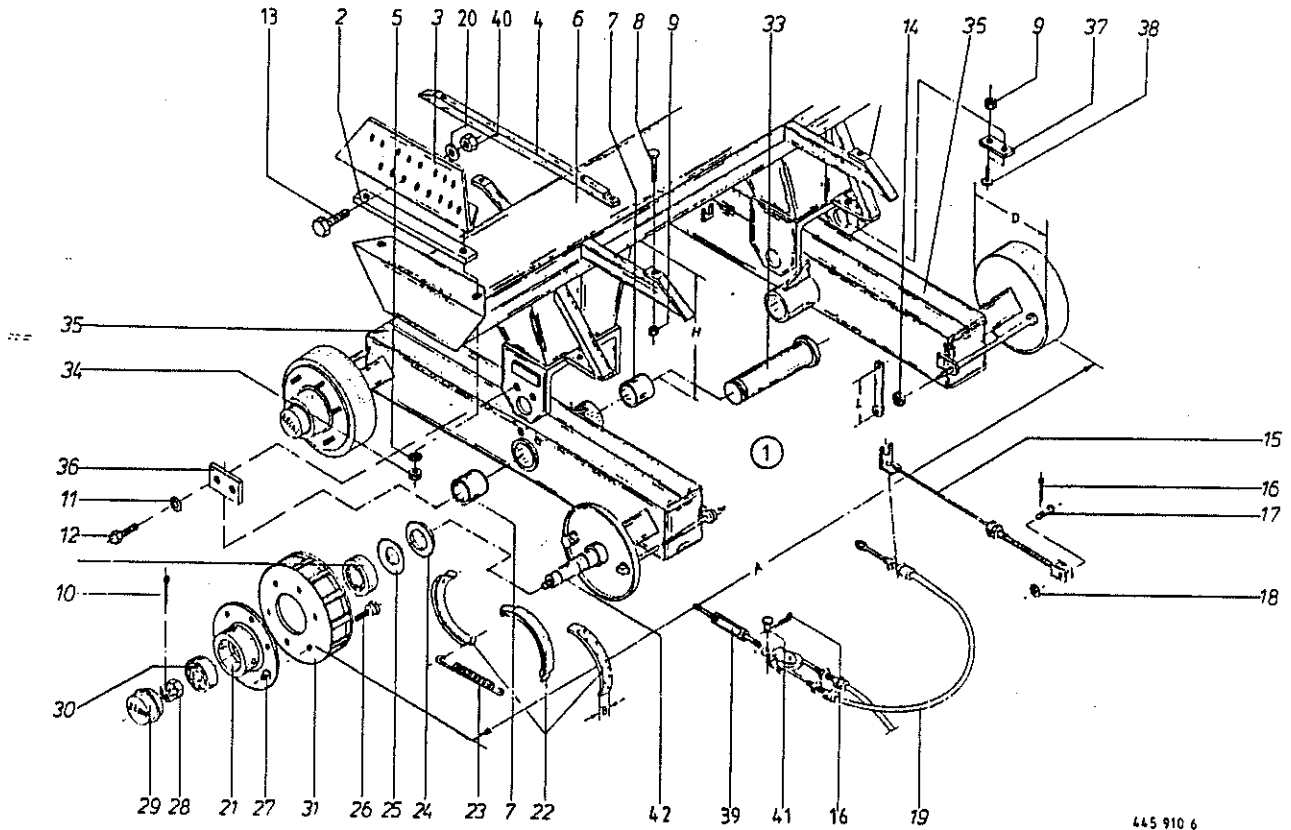

445 910 6

Abb.	Bestell-Nr.	Bezeichnung	Abb.	Bestell-Nr.	Bezeichnung
1	950 308 2	Tandemachse kpl. (4 Rad-Gebr.) 8t		952 237 0	Schwingarm kpl. li. (m. Abb. 10, 14, 20-32)
2	953 782 1	Dämpfer	36	952 604 0	Arretierscheibe
3	953 783 1	Seitenflansch	37	335 270 0	Anschlag f. Bereifung 500/50-17/10PR (4 Stck.)
4	337 918 2	Holzführung	38	904 050 0	Senkschraube Innen-6kt M 10 X 50
5	910 512 2	Scheibe B 21	39	953 827 1	Spannschloss kpl.
6	953 784 1	Pendelbock kpl. (m. Abb. 11, 12, 33, 36)	40	908 716 1	Sicherungsmutter NM 16
7	952 298 0	Lagerbuchse	41	916 014 0	Bolzen mit Kl. Kopf
8	904 758 0	Flachrundschraube mit 4kt M 10 x 55	42	952 585 0	Achskörper
9	908 758 0	Sicherungsmutter NM 10			
10	912 091 1	Splint 5 x 50			
11	910 035 0	Federring B 12			
12	900 656 0	6kt-Schraube M 12 x 30			
13	900 674 0	6kt. Schraube M 16 x 35			
14	952 361 0	Zahnscheibe			
15	952 398 0	Verstellgestänge			
16	912 066 0	Splint 4 x 25			
17	916 034 0	Bolzen mit kl. Kopf			
18	910 510 1	Scheibe 16			
19	952 289 0	Übersetzungseinrichtung			
20	910 511 0	Scheibe 18			
21	952 610 0	Radnabe			
22	952 446 1	Bremsbacke 300 X 60 geklebt			
23	952 335 1	Zugfeder			
24	952 322 0	Stoßring			
25	952 332 0	Labyrinthring			
26	910 250 0	Riffelbolzen M 18 X 1.5 X 57			
27	910 225 0	Radmutter A 18 x 1,5			
28	908 931 0	Kronenmutter M 27 x 1,5			
29	952 311 0	Radkappe Rd 72,1			
30	932 152 0	Kegelrollenlager 32207 A			
31	952 422 0	Bremstrommel 300 X 60			
32	932 166 0	Kegelrollenlager 32211 A			
33	952 603 0	Bolzen mit Scheibe			
34	908 722 0	Sicherungsmutter NM 20 x 1,5			
35	952 526 0	Schwingarm kpl. re. (m. Abb. 10, 14, 20-32)			



Abb.	Bestell-Nr.	Bezeichnung	Abb.	Bestell-Nr.	Bezeichnung
1	952 363 0	Zahnscheibe	37	337 918 2	Holzführung
2	900 674 0	6kt.Schraube M 16 X 35	38	904 758 0	Flachrundschaube mit 4kt M 10 X 55
3	953 782 1	Dämpfer	39	908 758 0	Sicherungsmutter NM 10
4	953 783 1	Seitenflansch	40	952 339 0	Bremsbacke Sekundär 300 x 60
5	910 512 2	Scheibe B 21	41	952 344 0	Bremsbacke Primär 300 x 60
6	953 784 1	Pendelbock kpl. (m. Abb. 20, 33, 35, 36)	42	952 507 1	Zugfeder III
7	952 298 0	Lagerbuchse	43	952 212 0	Seitenteil I
8	910 511 0	Scheibe 18	44	952 228 0	Keil II
9	908 716 1	Sicherungsmutter NM 16	45	952 230 0	Keil I
10	952 590 0	Achskörper rechts	46	952 224 0	Innen-6kt-Schraube M 10 X 50
	952 591 0	Achskörper links	47	952 211 0	Federbolzen
11	910 510 1	Scheibe 16	48	952 369 1	Zugfeder II
12	912 063 1	Splint 4 X 20	49	912 091 1	Splint 5 x 50
13	952 527 0	Schwingarm re. (m. Abb. 17-24, 27, 49)	50	335 270 0	Anschlag f. Bereifung 500/50-17/10PR (4 Stck.)
	952 439 0	Schwingarm li. (m. Abb. 17-24, 27, 49)	51	904 050 0	Senkschraube Innen-6kt M 10 X 50
14	916 034 0	Bolzen mit kl. Kopf	52	953 827 1	Spannschloß
15	952 555 0	Flexballzug kpl. mit U-Bügel, 13001g.	53	916 014 0	Bolzen mit kl. Kopf
17	952 332 0	Labyrinthring	54	912 063 1	Splint 4 X 20
18	910 257 0	Riffelbolzen M 18 x 1,5 x 52	55	950 309 1	Tandemachse 4 Rad-gebremst Rückf.
19	932 166 0	Kegelrollenlager 32211			
20	910 035 0	Federring B 12			
21	910 225 0	Radmutter M 18 x 1,5			
22	932 152 0	Kegelrollenlager 32207 A			
23	908 931 0	Kronenmutter M 27 X 1,5			
24	952 311 0	Rackappe Rd. 72,1			
25	952 556 0	Druckgestänge			
26	952 557 0	Ausgleich			
27	952 322 0	Stoßring			
28	952 584 0	Bremstrommel 300 x 60			
29	908 722 0	Sicherungsmutter NM 20 x 1,5			
31	952 346 0	Bremsbelag mit Niet 300 x 60			
32	952 546 0	Deckel			
33	952 603 0	Bolzen mit Scheibe			
34	952 334 1	Zugfeder I			
35	952 604 0	Arretierscheibe			
36	900 656 0	6kt-Schraube M 12 X 30			



Abb.	Bestell-Nr.	Bezeichnung	Abb.	Bestell-Nr.	Bezeichnung
1	952 363 0	Zahnscheibe	37	337 918 2	Holzführung
2	900 674 0	6kt. Schraube M 16 X 35	38	904 758 0	Flachrundschaube mit 4kt M 10 X 55
3	953 782 1	Dämpfer	39	908 758 0	Sicherungsmutter NM 10
4	953 783 1	Seitenflansch	40	952 291 0	Bremsbacke Sekundär 310 x 80
5	910 512 2	Scheibe B 21	41	952 292 0	Bremsbacke Primär 310 x 80
6	953 784 1	Pendelbock kpl. (m. Abb. 20, 33, 35, 36)	42	952 507 1	Zugfeder III
7	952 298 0	Lagerbuchse	43	952 227 0	Seitenteil I
8	910 511 0	Scheibe 18	44	952 229 0	Keil II
9	908 716 1	Sicherungsmutter NM 16	45	952 231 0	Keil I
10	952 594 0	Achskörper rechts	46	952 225 0	Innen-6kt-Schraube M 10 X 70
	952 595 0	Achskörper links	47	952 211 0	Federbolzen
11	910 510 1	Scheibe 16	48	952 369 1	Zugfeder II
12	912 063 1	Splint 4 X 20	49	912 091 1	Splint 5 x 50
13	952 553 0	Schwingarm re. (m. Abb. 17-24, 27, 49)	50	335 270 0	Anschlag f. Bereifung 500/50-17/10PR (4 Stck.)
	952 554 0	Schwingarm li. (m. Abb. 17-24, 27, 49)	51	904 050 0	Senkschraube Innen-6kt M 10 X 50
14	916 034 0	Bolzen mit kl. Kopf	52	953 827 1	Spannschloß
15	952 555 0	Flexballzug kpl. mit U-Bügel 1300lg.	53	916 014 0	Bolzen mit kl. Kopf
17	952 332 0	Labyrinthring	54	912 063 1	Splint 4 X 20
18	910 257 0	Riffelbolzen M 18 x 1,5 x 52	55	950 312 1	Tandemachse 4 Rad-gebremst Rückf.
19	932 166 0	Kegelrollenlager 32211	56	952 6570	Zusatzsteg
20	910 035 0	Federring B 12	57	952 5430	Kleinm. Scheibe
21	910 225 0	Radmutter M 18 x 1,5	58	952 6580	Rolle
22	932 152 0	Kegelrollenlager 32207 A	59	952 6010	Federbügel
23	908 931 0	Kronenmutter M 27 X 1,5			
24	952 311 0	Radkappe Rd. 72,1			
25	952 556 0	Druckgestänge			
26	952 557 0	Ausgleich			
27	952 322 0	Stoßring			
28	952 581 0	Bremstrommel 310 x 80			
29	908 722 0	Sicherungsmutter NM 20 x 1,5			
31	952 349 0	Bremsbelag mit Niet 310 x 80			
32	952 546 0	Deckel			
33	952 603 0	Bolzen mit Scheibe			
34	952 334 1	Zugfeder I			
35	952 604 0	Arretierscheibe			
36	900 656 0	6kt-Schraube M 12 X 30			

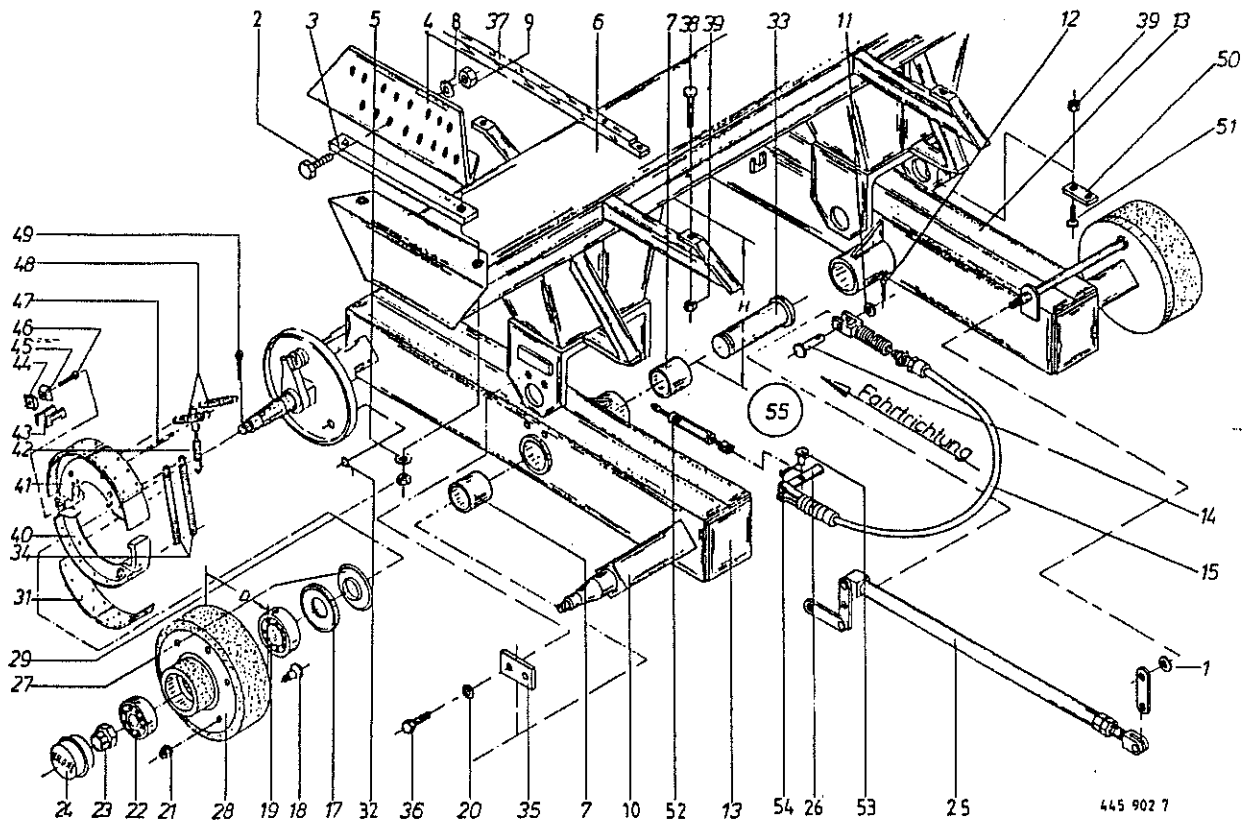

Abb. | Bestell-Nr. | Bezeichnung

Abb. | Bestell-Nr. | Bezeichnung

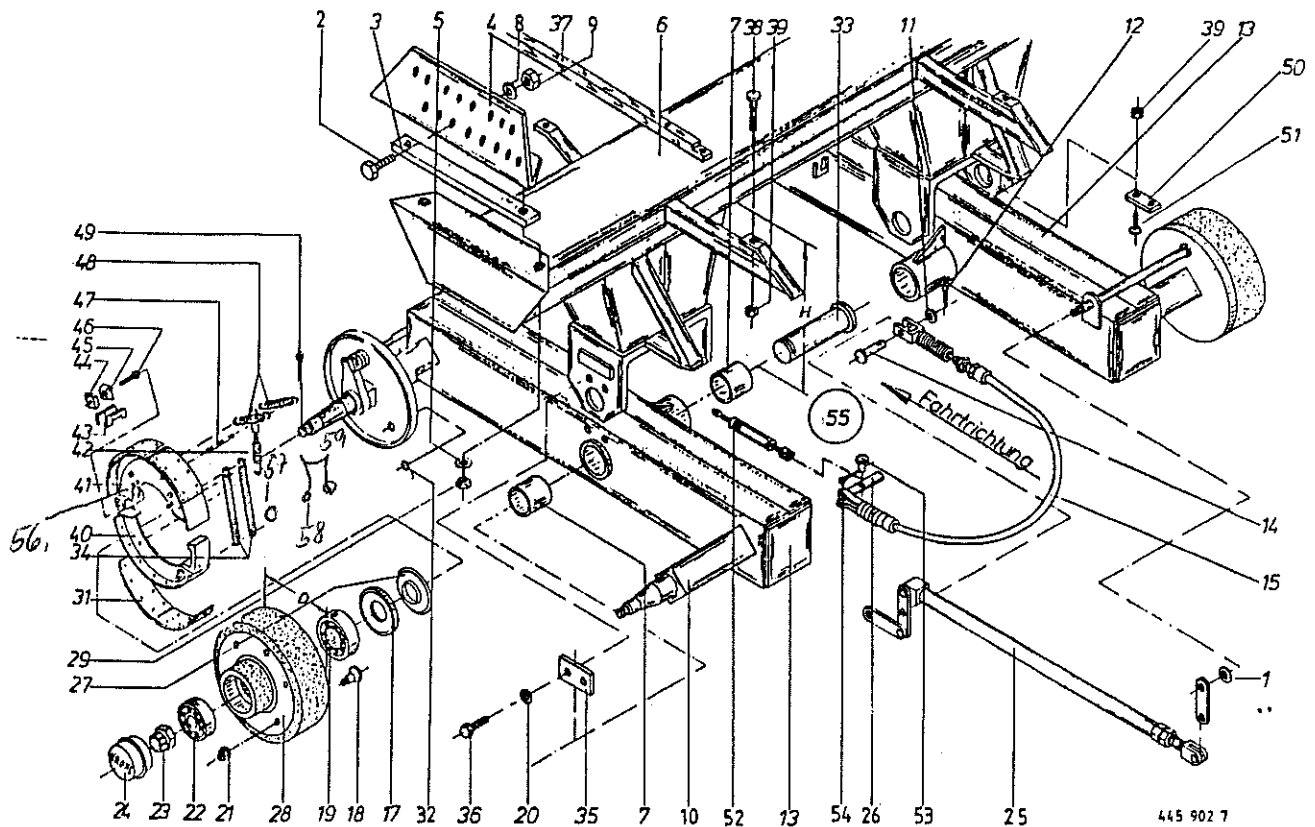
1	910 511 0	Scheibe 18
2	908 716 1	Sicherungsmutter NM 16
3	952 474 0	Federbolzen
4	910 512 2	Scheibe B 21
5	912 091 1	Splint 5 x 50
6	908 921 0	Kronenmutter M 20 x 1,5
7	332 118 0	Holzführung
8	904 758 0	Flachrundschaube mit 4kt M 10 x 55
9	952 338 0	Zugfeder
10	912 135 1	Splint 8 x 80
11	952 362 0	Zahnscheibe
12	952 445 0	Traverse
13	952 271 0	Bremsbelag 310 x 80
14	952 267 0	Bremsbacke 310 x 80
15	952 335 1	Zugfeder
16	952 388 0	Stoßring
17	952 387 0	Labyrinthring
18	932 100 0	Kegelrollenlager 30215
19	952 562 0	Riffelbolzen M 20 x 1,5 x 60
20	952 441 0	Bremstrommel 310 x 80,8-Loch
21	952 390 0	Radnabe
22	910 226 0	Radmutter A 20 x 1,5
23	908 800 0	Kronenmutter M 52 x 2
24	952 385 0	Radkappe Rd.120,1
25	932 124 0	Kegelrollenlager 30213
26	952 473 0	Blattfeder
27	186 740 0	Achsplatte
28	901 490 0	6kt-Schraube M 16 x 120
29	952 476 0	Gummirolle
30	952 475 0	Buchse
31	910 014 0	Federring B 16
32	908 220 0	6kt-Mutter M 16
33	900 674 0	6kt.Schraube M 16 x 35
34	908 716 1	Sicherungsmutter NM 16
40	950 168 0	Br-Achse kpl. (m.Abb9-25)

41	950 317 0	Tandem-Aggregat, gefedert (ohne Abb.1,2,7,8,33)
----	-----------	--

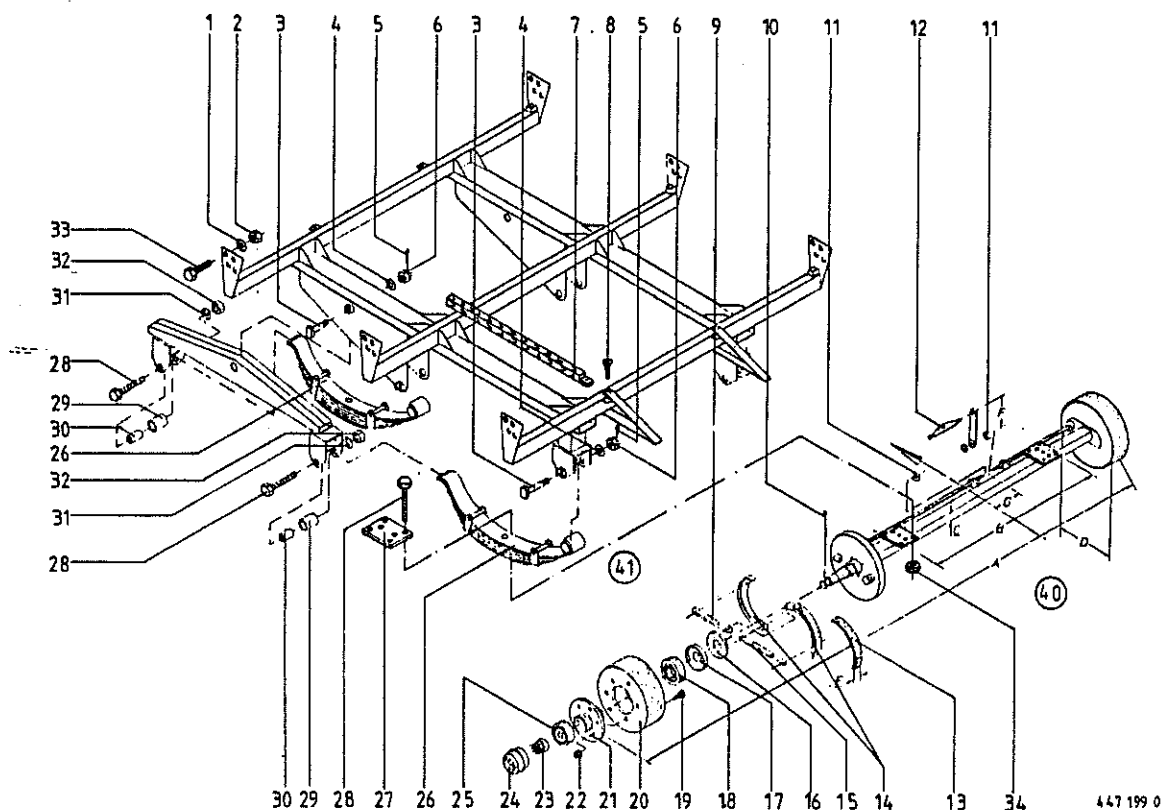
447 199 0

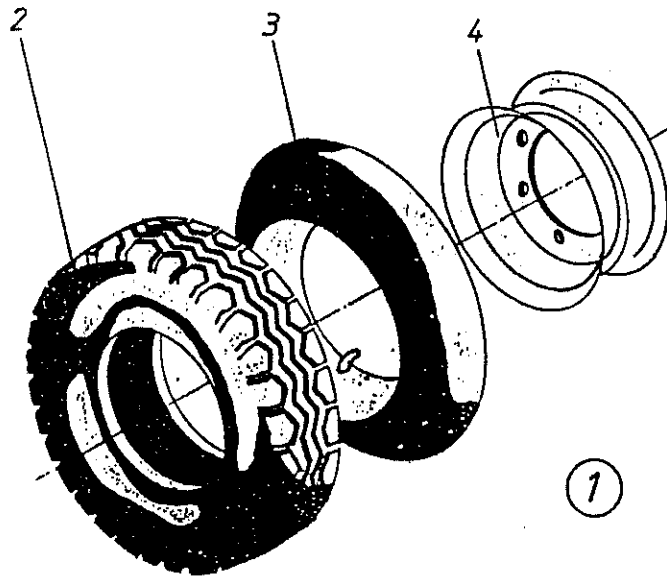

445.011 1

Abb. | Bestell-Nr. | Bezeichnung

Abb. | Bestell-Nr. | Bezeichnung

1	953 008 0	Rad 6-Loch 19.0/45-17/10 PR Rill		
	953 016 0	Rad 6-Loch 11.5/80-15.3/10 PR		
	953 029 0	Rad 6-Loch 15.0/55-17/10 PR Rill		
	953 030 0	Rad 6-Loch 15.0/55-17/10 PR Stoll		
	953 036 0	Rad 6-Loch 19.0/45-17/10 PR Stoll		
	953 060 0	Rad 6-Loch 500/50-17 10 PR		
	953 089 0	Rad 6-Loch 500/50-17 10 PR		
		(Felge m. Einpreßtiefe 35 mm)		
2	953 216 0	Reifen 11.5/80-15.3 10 PLY Stoll		
	953 229 0	Reifen 15.0/55-17/10 PLY Rille		
	953 230 0	Reifen 15.0/55-17/10 PLY Stolle		
	953 236 0	Reifen 19.0/45-17/10 PLY Rille		
	953 243 0	Reifen 500/50-17/10 PLY		
	953 248 0	Reifen 19.0/45-17/10 PLY Stolle		
3	953 308 1	Schlauch 10.0/75-15 / 11,5/80- 15		
	953 324 1	Schlauch 15.0/55-17		
	953 331 0	Schlauch 500/50 - 17 Tr 15		
4	953 112 1	Felge 6-Loch 13.00 x 17		
	953 118 0	Felge 6-Loch 9.00 x 15.3		
	953 125 0	Felge 6-Loch 16.00 X 17		
	953 141 0	Felge 16.00x17 6Loch, Einpreßt. 35mm		



Abb.	Bestell-Nr.	Bezeichnung
1	908 711 1	Sicherungsmutter NM 12
2	908 758 0	Sicherungsmutter NM 10
3	344 566 5	Konsole
4	900 285 0	6kt-Schraube M 10 X 60
5	910 111 1	Federring B 10
6	331 042 0	Rohr
7	953 701 1	Handbremse
8	344 572 3	Bowdenzughalter
9	900 638 0	6kt-Schraube M 10 X 35
10	347 585 3	Bowdenzug 2010 lang
11	910 511 0	Scheibe 18
12	340 899 4	Bremssseil 5500 lang
13	908 620 0	6kt-Mutter M 16
14	917 603 0	Drahtseilklemme 6,5
15	917 508 0	Kausche A 8
16	953 827 1	Spannschloß
24	900 657 0	6kt-Schraube M 12 X 35
25	910 506 0	Scheibe 14
26	924 002 0	Schneckengewindeschelle

Abb. | Bestell-Nr. | Bezeichnung

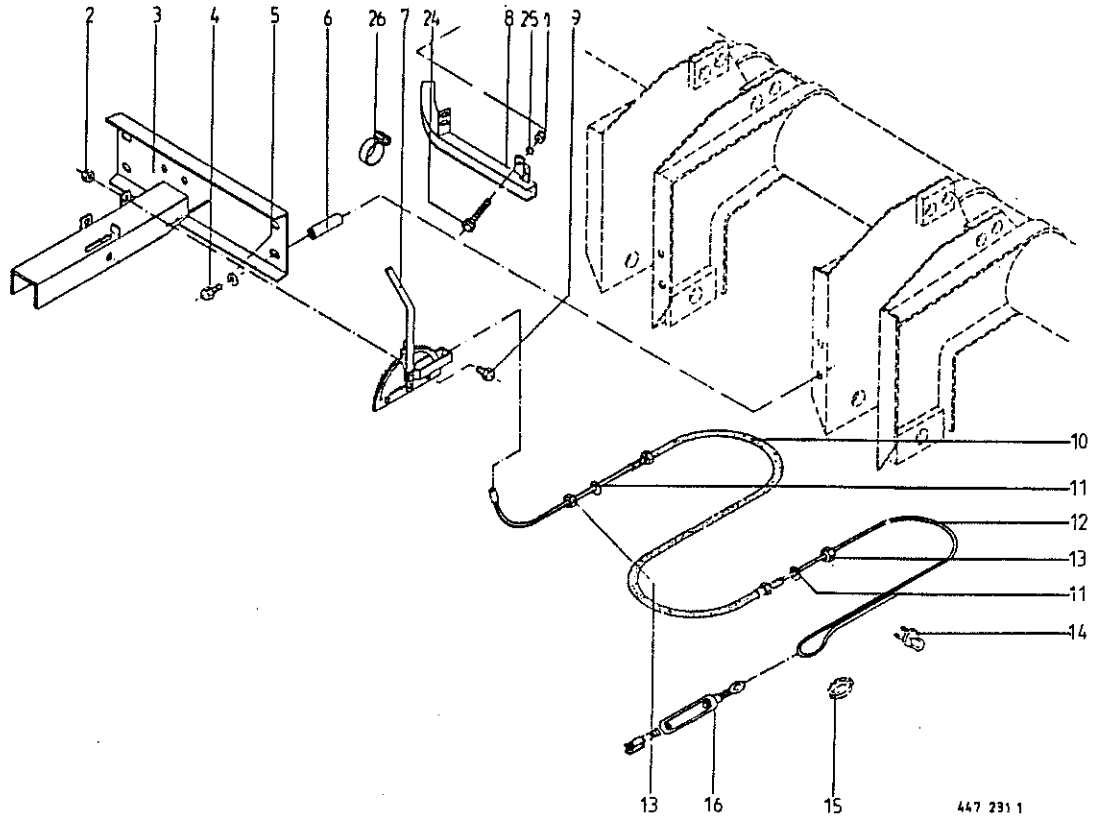
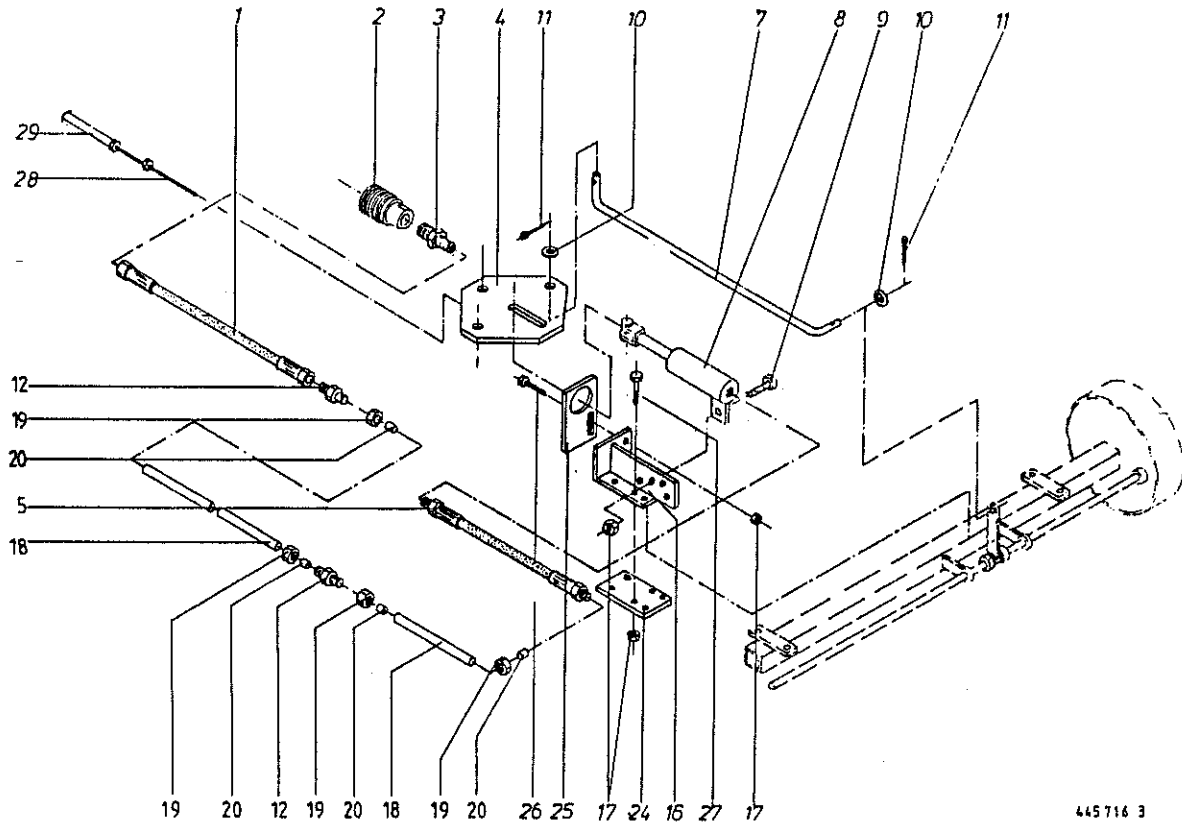

445716 3

Abb. | Bestell-Nr. | Bezeichnung

Abb. | Bestell-Nr. | Bezeichnung

1	921 019 1	Hochdruckschlauchleitung 2200 lg.
2	921 155 0	Schraub-Kupplung (1/2 Ventil)
		(Frankreich)
3	920 901 0	Einschraubstutzen L 12 ME/M18 x 1,5
4	340 989 3	Waagebalken
5	921 022 1	Hochdruckschlauchleitung 400 lg.
7	332 117 1	Stange
8	921 399 0	Hydro-Zylinder
	918 704 0	Dichtungssatz
9	900 657 0	6kt-Schraube M 12 x 35
10	910 315 3	Scheibe A13
11	912 067 1	Splint 4 x 32
12	921 054 1	Verbindungsstutzen
16	332 114 0	Zylinderhalter
17	908 711 1	Sicherungsmutter NM 12
18		Hydraulikrohr 12 x 1,5
19	921 206 0	Überwurfmutter AL 12
20	921 046 1	Schneidring L 12
24	332 112 0	Halteplatte
25	332 110 1	Zylinderhalter
26	900 656 0	6kt-Schraube M 12 x 30
27	901 461 0	6kt-Schraube M 12 x 110
28	340 899 4	Bremsseil 5500 Lang
29	347 585 3	Bowdenzug Bremse 2010lang

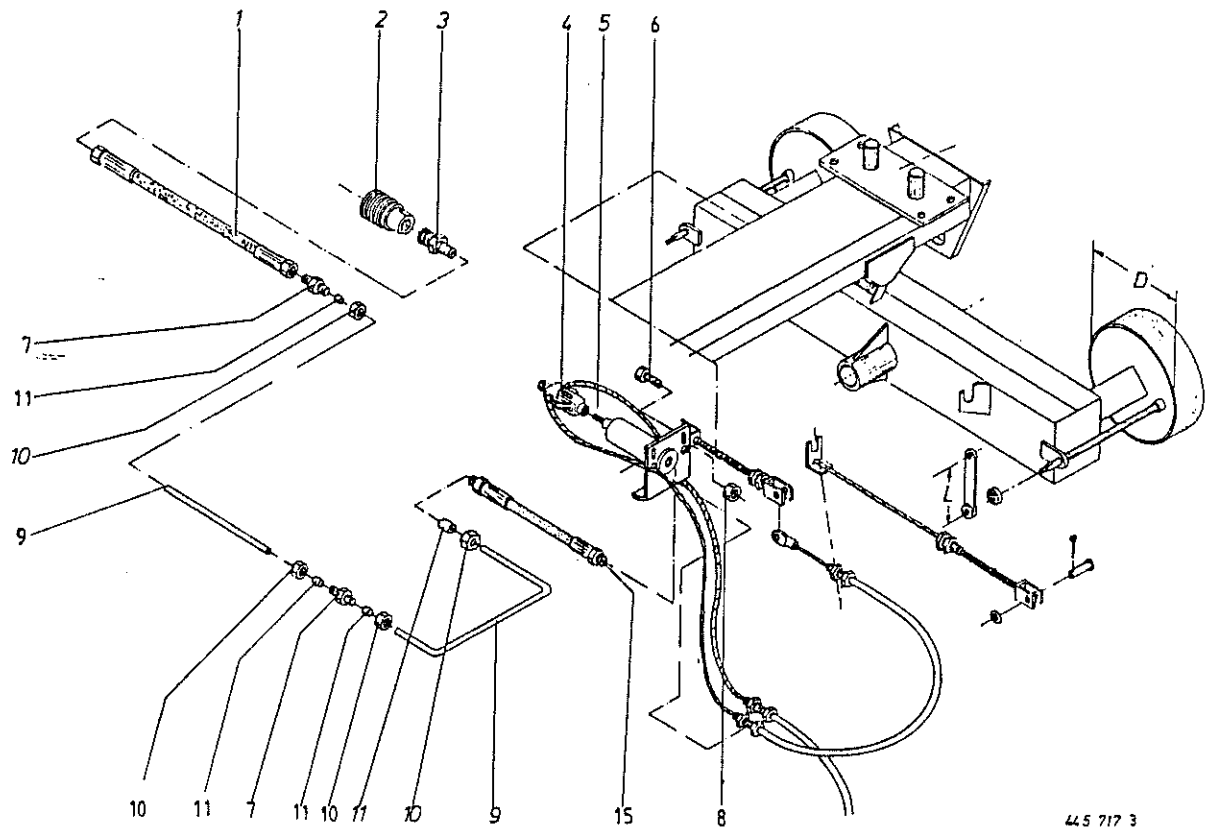

445 717 3

Abb.	Bestell-Nr.	Bezeichnung	Abb.	Bestell-Nr.	Bezeichnung
1	921 019 1	Hochdruckschlauchleitung 2200 lg.			
2	921 155 0	Schraub-Kupplung (1/2 Ventil) (Frankreich)			
3	920 901 0	Einschraubstutzen L 12 MB/M18 x 1,5			
4	335 451 0	Gabelkopf			
5	340 718 3	Hydro-Zylinder (Dichtungssatz nicht möglich)			
6	900 674 0	6kt.Schraube M 16 x 35			
7	921 054 1	Verbindungsstutzen L12			
8	908 716 1	Sicherungsmutter NM 16			
9		Hydraulikrohr 12x1,5			
10	921 206 0	Überwurfmutter AL 12			
11	921 046 1	Schneidring L 12			
15	921 022 1	Hochdruckschlauchleitung 400 lg.			



Abb.	Bestell-Nr.	Bezeichnung	Abb.	Bestell-Nr.	Bezeichnung
X 1	945 012 0	Kupplungskopf mit Deckel Rot	38	900 637 0	6kt-Schraube M ₁₀ x 30
2	945 084 0	O-Ring 15 x 2	39	900 617 0	6kt-Schraube M 8 x 30
3	945 083 0	Druckring für M 16 x 1,5	40	945 000 0	Kupplungskopf mit Deckel Gelb
4	945 052 1	Schlauchstutzen M 16 x 1,5	45	945 079 0	Anhänger-Bremsventil kpl.
5	945 029 0	Schlauchselle			(m. Abb. 22, 26-28 u. 39)
6		Schlauch Rd.13/Rd.25 x 1250			
7	945 056 1	Überwurfmutter			
8	945 055 1	Schlauchstutzen mit Bund			
9	945 006 1	Dichtring 12 x 19 x 1,5			
10	900 614 0	6kt-Schraube M 8 x 20			
11	945 051 0	Leerkupplung			
12	945 057 1	Skrt-Mutter M 22 x 1,5			
13	331 943 0	Halter			
14	908 706 0	Sicherungsmutter NM 8			
15	945 054 1	Doppelstutzen Cm 22 x 1,5			
16	945 088 0	Druckring M 22 x 1,5			
17	945 089 0	O-Ring 20 x 2,5			
18	945 014 0	Luftfilter F.Rohrleitung			
19	339 879 0	6kt-Schraube M 30 x 190			
20	331 946 2	Halter			
21	901 431 0	6kt-Schraube M 10 x 40			
22	945 093 0	Anhängerbremsventil			
23	908 758 0	Sicherungsmutter NM 10			
24	945 062 1	Winkelstutzen Cm 22 x 1,5			
25	945 063 1	Winkelstutzen M22x1,5/M22x1,5			
26	945 114 0	Bremskraftregler			
27	908 210 0	6kt-Mutter M 8			
28	910 033 0	Federring B 8			
29		Schlauch Rd.13/Rd.25 x 800			
31	945 103 0	Stützhülse			
32	945 061 0	Druckring AL 15			
33	921 047 1	Schneidring L 15			
34	945 059 1	Überwurfmutter M 22 x 1,5			
35		Kunststoffrohr 15 x 1,5			
36	945 058 1	Doppelstutzen BM 22 x 1,5			
37	331 947 0	Flachstahl			

X 945 4370 Dichtungsmutter



Abb.	Bestell-Nr.	Bezeichnung	Abb.	Bestell-Nr.	Bezeichnung
1		siehe Tafel 23 Abb.45	40	912 069 1	Splint 4 x 40
2	945 089 0	O-Ring 20 x 2,5	41	908 215 0	6kt-Mutter M 12
3	945 088 0	Druckring für M 22 x 1,5	42	910 035 0	Federring B 12
4	945 057 1	Skt-Mutter M 22 x 1,5	43	908 212 0	6kt-Mutter M 10
6	945 006 1	Dichtring 12 x 19 x 1,5	44	910 111 1	Federring B 10
7	945 061 0	Druckring AL 15	45	945 139 0	T-Stück M 22 x 1,5
8	921 047 1	Schneidring L 15	48	945 145 0	Prüfanschluß M 12 x 1,5/M 16 x 1,5
9	945 059 1	Überwurfmutter M 22 x 1,5	49	922 948 0	Drahtseil 6 x 1400 lang Et.-Nr.entspricht 1 Meter Seil
10		Kunststoffrohr 15 x 1,5	50	918 105 0	Spannschloß kpl.
14	917 506 0	Kausche A 6	51	900 658 0	6kt-Schraube M 12 X 40
15	908 215 0	6kt-Mutter M 12	52	910 506 0	Scheibe 14
16	910 303 0	Scheibe 18	53	908 711 1	Sicherungsmutter NM 12
17	341 828 1	Pendelarm	54	921 057 1	Einschraubstutzen L 15 MB
18	341 839 0	U-Bügel	55	945 064 0	Hohlschraube M 22 X 1,5
19	912 089 1	Splint 5 x 40	56	945 103 0	Stützhülse
20	945 068 1	Prüfanschluß M 22 x 1,5 /M 16 x 1,5	57	921 112 1	Winkel-Schottstutzen L 15
21	341 834 0	Ausgleichshebel	58	921 065 1	Stutzen,Richtungseinstellbar L 15
22	922 948 0	Drahtseil 6 x 1400 lang Et.-Nr.entspricht 1 Meter Seil	59	921 043 0	Überwurfmutter AL 15
23	945 067 0	Entwässerungsventil M 22 x 1,5			
24	945 065 0	Druckluftbehälter			
25	945 066 0	Spannband mit Konsole			
26	908 716 1	Sicherungsmutter NM 16			
27	331 053 2	Spannband			
28	901 486 1	6kt-Schraube M 16 x 85			
29	331 035 0	Halteplatte			
30	332 299 0	Spannband			
31	331 033 1	Spannband			
32	900 656 0	6kt-Schraube M 12 X 30			
33	910 506 0	Scheibe 14			
34	908 711 1	Sicherungsmutter NM 12			
35	945 074 0	Kolbenzylinder A 140			
36	952 489 0	Bowdenzug kpl 1950 lg.			
37	917 603 0	Drahtseilklemme 6,5			
38	918 300 0	Ringschraube M 12 x 95/65			
39	916 034 0	Bolzen mit kl.Kopf			

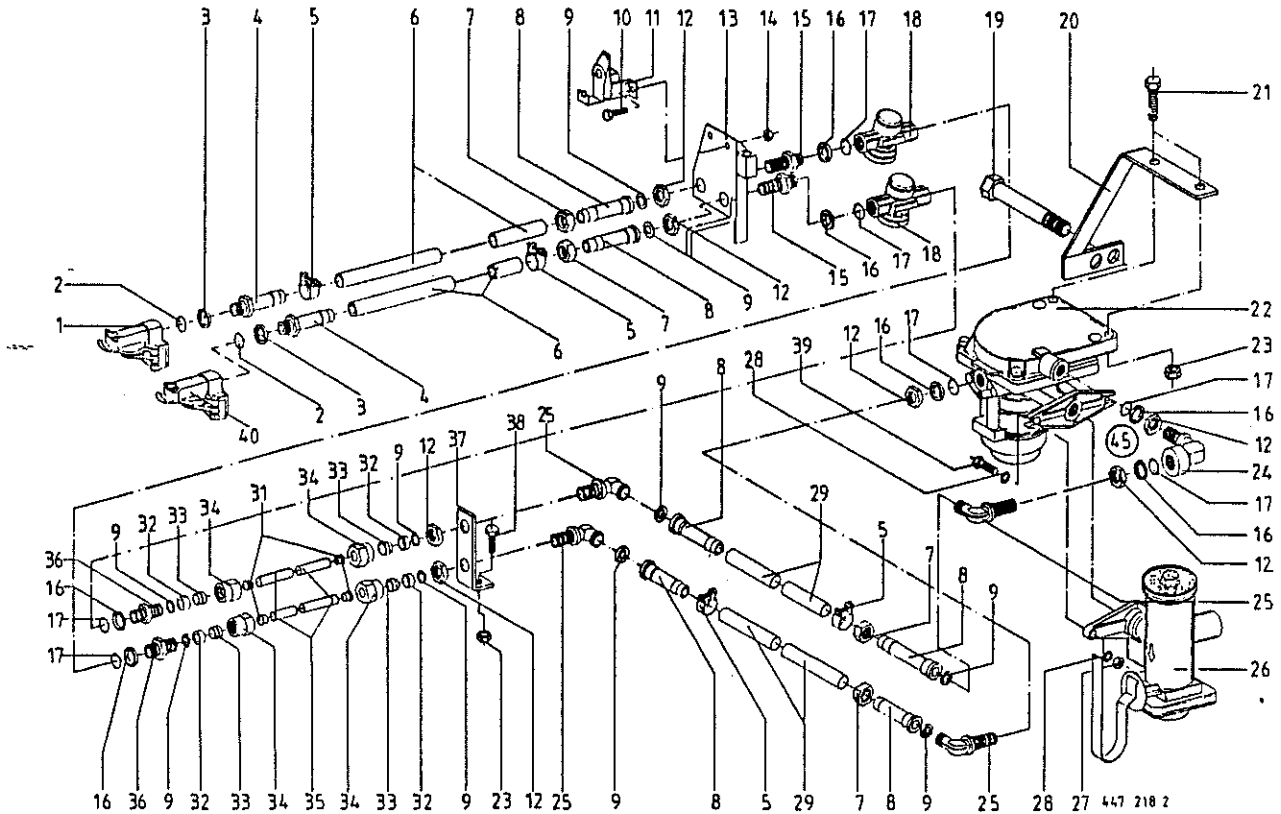

445 207 1

Abb. | Bestell-Nr. | Bezeichnung

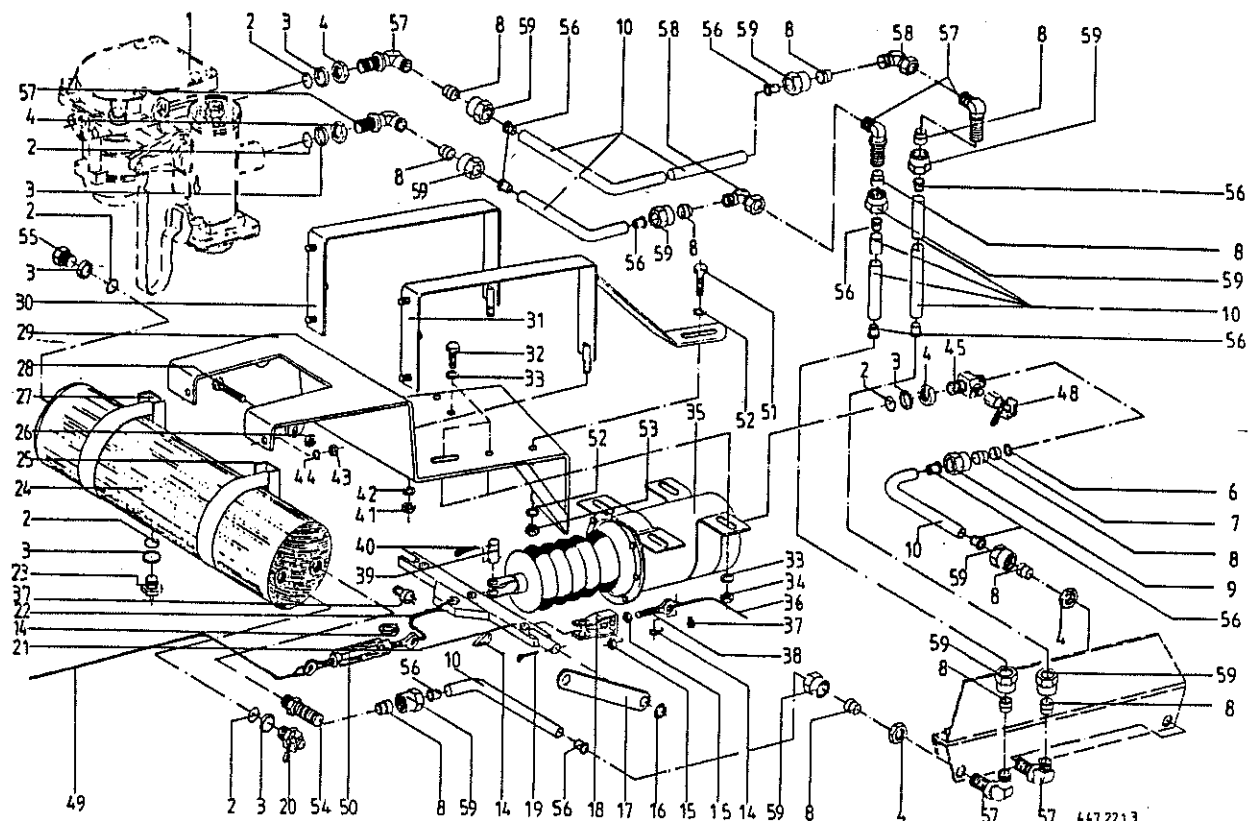
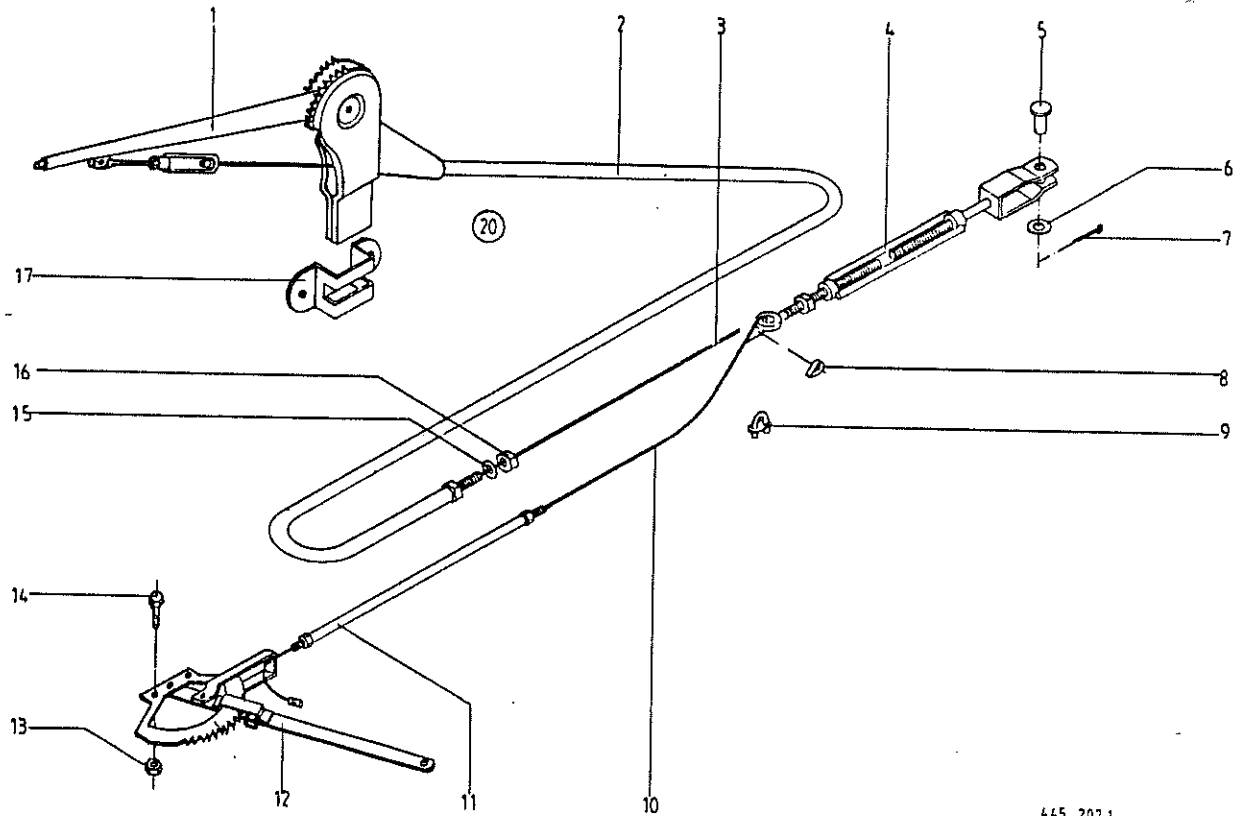
Abb. | Bestell-Nr. | Bezeichnung

1	953 710 0	Handbremshebel mit Spannschloß
2	953 723 0	Bowdenzughülle 4600 lang
	953 724 0	Bowdenzughülle 6100 lang(f.MB-Trac)
3	953 718 0	Bowdenzugseil Rd 5 X 8000 lang
	953 714 0	Bowdenzugseil Rd 5 X 9500 lang (für MB-Trac)
4	953 827 1	Spannschloß kpl.
5	916 014 0	Bolzen mit kleinem Kopf
6	910 315 3	Scheibe A 13
7	912 063 1	Splint 4 X 20
8	917 506 0	Kausche A 6
9	917 603 0	Drahtseilklemme 6,5
10	340 899 4	Bremsseil 5500 lang
11	347 585 3	Bowdenzug 1950/2010 lang
12	953 701 1	Handbremshebel
13	908 758 0	Sicherungsmutter NM 10
14	900 638 0	6kt-Schraube M 10 X 35
15	910 013 0	Federring B 14
16	908 519 0	6kt-Mutter M 14
17	953 715 0	Einstecktasche
20	345 681 0	Sibra Zug kpl. 4600/8000 (Abb.1-3,15,16)
	347 898 1	Sibra-Zug kpl. 6100/9500 (Abb.1-3,15,16) für MB-Trac

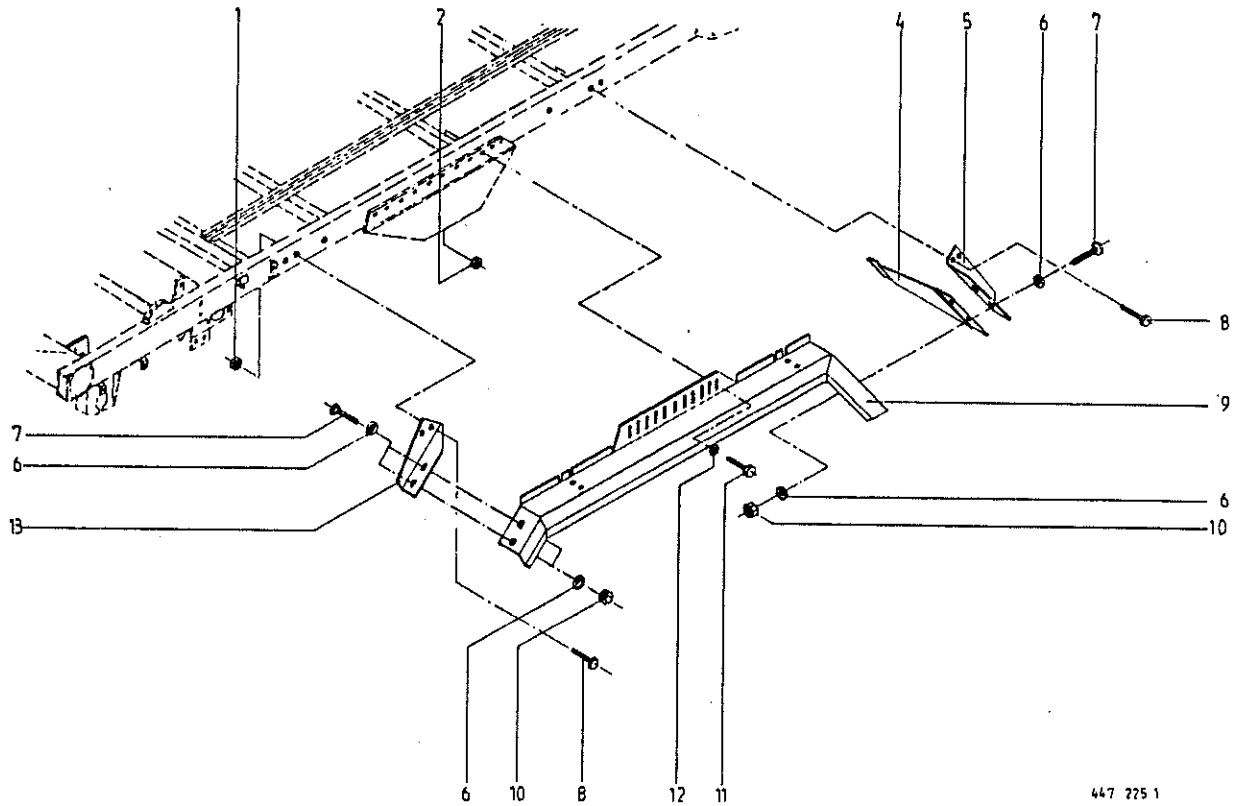

447 225 1

Abb. | Bestell-Nr. | Bezeichnung

Abb. | Bestell-Nr. | Bezeichnung

1	908 711 1	Sicherungsmutter NM 12
2	908 716 1	Sicherungsmutter NM 16
4	344 957 1	Blech f. Kotflügel, links
	344 939 1	Blech f. Kotflügel, rechts
5	332 852 1	Halterung links
6	910 414 0	Scheibe A 10,5
7	905 252 0	Flachrundschraube m. Schlitz M10x25
8	900 655 0	6kt-Schraube M 12 x 25
9	332 836 1	Radabdeckung links
	332 835 1	Radabdeckung rechts
10	908 758 0	Sicherungsmutter NM 10
11	900 674 0	6kt. Schraube M 16 x 35
12	910 510 1	Scheibe 16
13	332 853 1	Halterung rechts

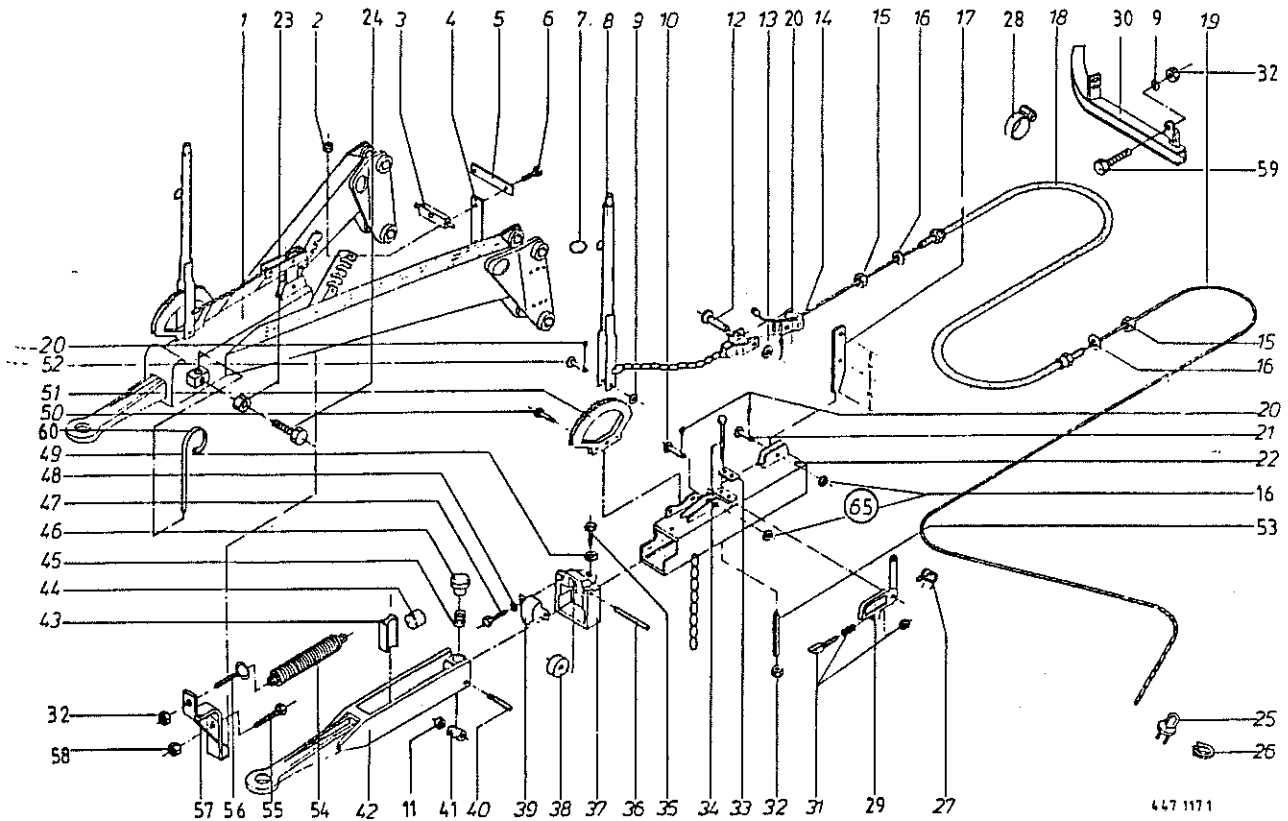

447 1171

Abb.	Bestell-Nr.	Bezeichnung	Abb.	Bestell-Nr.	Bezeichnung
1	337 559 6	Zuggabel AVE 80	37	953 622 0	Lagerstück
2	908 706 0	Sicherungsmutter NM 8	38	953 670 0	Stützrolle
3	339 916 2	Bowdenzughalter	39	953 680 0	Schutzkappe
4	339 919 1	Flacheisen Bowdenzug 30 x 6 x 140	40	953 673 0	Bolzen für Laufrolle
5	340 527 0	Flacheisen Bowdenzug 30 x 6 x 175	41	953 690 0	Laufrolle
6	900 616 0	6kt-Schraube M 8 x 25	42	953 781 0	Zugöse
7	953 635 0	Abreibring	43	953 608 0	Druckprofil
8	953 637 0	Handbremshebel kpl-	44	953 612 0	Anzugsdämpfer
9	910 506 0	Scheibe 14	45	953 614 0	Reibungsfeder
10	916 056 1	Bolzen mit kl. Kopf	46	953 618 0	Druckstück
11	953 747 0	Nadellager	47	900 614 0	6kt-Schraube M 8 x 20
12	916 014 0	Bolzen mit kleinem Kopf	48	910 033 0	Federring B 8
13	910 506 0	Scheibe 14	49	910 111 1	Federring B 10
14	340 789 2	U-Bügel	50	900 616 0	6kt-Schraube M 8 x 25
15	908 220 0	6kt-Mutter M 16	51	953 626 0	Zahnsegment
16	910 511 0	Scheibe 18	52	953 630 0	Bolzen
17	953 644 1	Umlenkhebel (x=100;Y=80)	53	912 939 0	Spannhülse
18	347 931 5	Bowdenzug Bremse 2220 lang	54	344 771 1	Zugfeder
19	340 899 4	Bremsseil, verzinkt, 5500 lang	55	900 634 0	6kt-Schraube M 10 x 20
20	912 066 0	Splint 4 x 25	56	918 300 0	Ringschraube M 12 x 95/65
21	916 050 1	Bolzen mit Kopf	57	344 855 0	Federhalter
22	953 661 0	Gehäuse	58	908 758 0	Sicherungsmutter NM 10
23	908 212 0	6kt-Mutter M 10	59	900 657 0	6kt-Schraube M 12 x 35
24	900 636 0	6kt-Schraube M 10 x 25	60	344 702 2	Schlauchhalter
25	917 604 0	Drahtseilklemme 8	65	950 736 0	Auflaufvorrichtung AVE 80
26	917 508 0	Kausche A 8			
27	953 651 0	Schenkelfeder			
28	924 002 0	Schneckenwindeschelle			
29	953 648 0	Rückfahrsperr			
30	344 572 3	Bowdenzughalter			
31	953 657 0	Schnäpper			
32	908 711 1	Sicherungsmutter NM 12			
33	953 676 0	Blech			
34	901 465 0	6kt-Schraube M 12 x 150			
35	900 634 0	6kt-Schraube M 10 x 20			
36	953 666 0	Bolzen für Stützrolle			

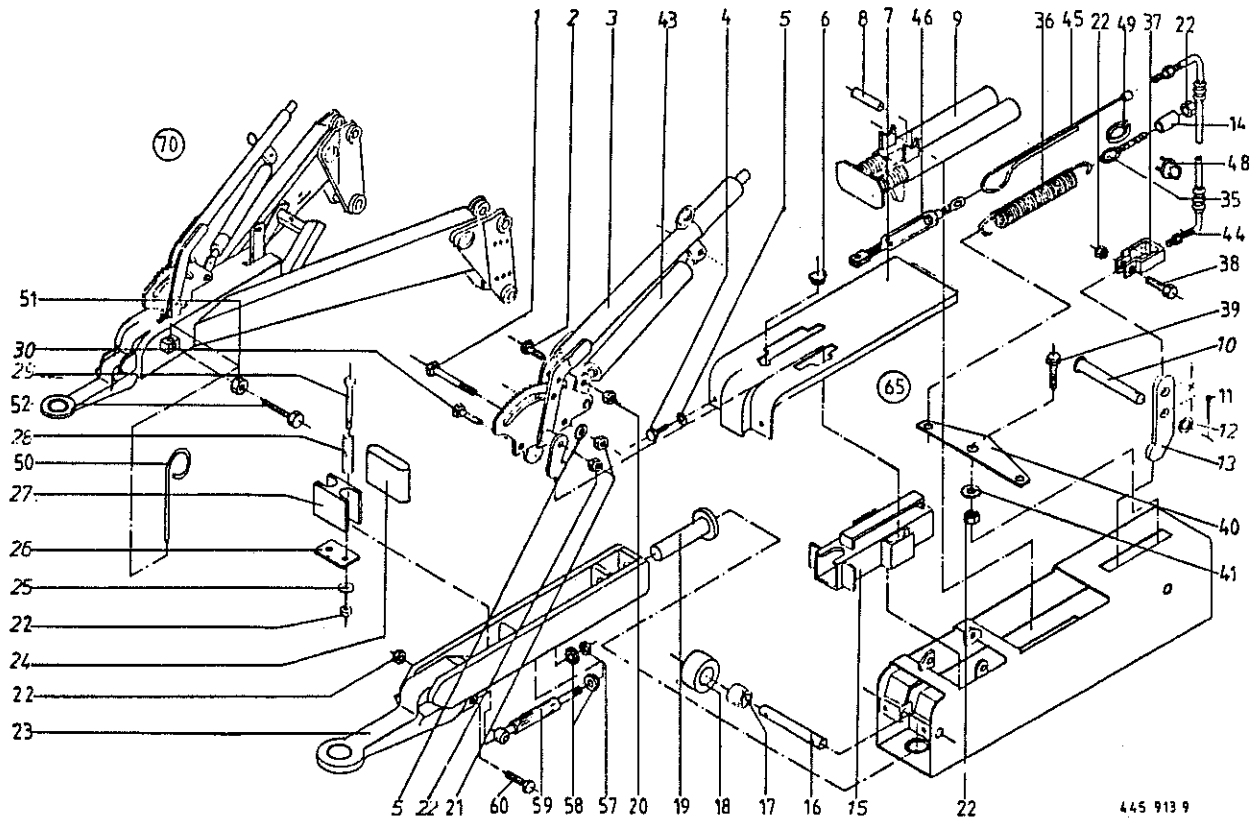

445 913 9

Abb. | Bestell-Nr. | Bezeichnung

Abb. | Bestell-Nr. | Bezeichnung

1	901 458 0	6kt-Schraube M 12 X 90
2	900 617 0	6kt-Schraube M 8 X 30
3	953 738 0	Handbremshebel (ohne Gasfeder)
4	900 612 0	6kt-Schraube M 8 X 16
5	910 033 0	Federring B 8
6	953 740 0	Stopfen
7	953 739 0	Abdeckblech
8	953 736 0	Rohr
9	953 735 0	Federpaket
10	916 050 1	Bolzen mit Kopf
11	912 066 0	Splint 4 X 25
12	910 511 0	Scheibe 18
13	953 725 1	Umlenkhebel 100/ohne Loch
14	331 042 0	Rohr
15	953 737 0	Führungsschuh
16	953 746 0	Bolzen für Stützrolle
17	953 747 0	Nadellager
18	953 745 0	Stützrolle
19	953 732 0	Übertragungsbolzen
20	908 706 0	Sicherungsmutter NM 8
21	908 210 0	6kt.Mutter M 8
22	908 711 1	Sicherungsmutter NM 12
23	952 576 0	Zugöse gekröpft
24	953 689 0	Anzugsdämpfer
25	910 506 0	Scheibe 14
26	953 676 0	Blech
27	953 608 0	Druckprofil
28	912 939 0	Spannhülse 21 X 125
29	901 465 0	6kt-Schraube M 12 X 150
30	900 616 0	6kt-Schraube M 8 X 25
35	918 300 0	Ringschraube M 12 X 95/65
36	344 771 1	Zugfeder
37	341 839 0	U-Bügel
38	900 658 0	6kt-Schraube M 12 X 40
39	900 656 0	6kt-Schraube M 12 X 30
40	332 343 0	Federhalter

41	910 643 0	Scheibe R 14
43	953 751 0	Gasfeder
44	344 810 2	Bowdenzug
45	344 811 0	Bremseil 2600 lang
46	953 827 1	Spannschloß
48	917 604 0	Drahtseilklemme 8
49	917 508 0	Kausche A 8
50	344 702 2	Schlauchhalter
51	908 212 0	6kt-Mutter M 10
52	900 636 0	6kt-Schraube M 10 X 25
57	952 574 0	Sicherungsmutter M 10 X 1
58	952 573 0	Spezialmutter M 10 X 1
59	952 572 0	Stoßdämpfer
60	901 453 0	6kt-Schraube M 12 X 65
65	950 710 1	Auflaufvorrichtung Rückfahraut. (bis 25 Km/h)
	950 732 1	Auflaufvorrichtung Rñchfahraut. (bis 80 Km/h)
70	332 064 3	Auflaufdeichsel (bis 25 Km/h)
	332 063 3	Auflaufdeichsel (bis 80 Km/h)

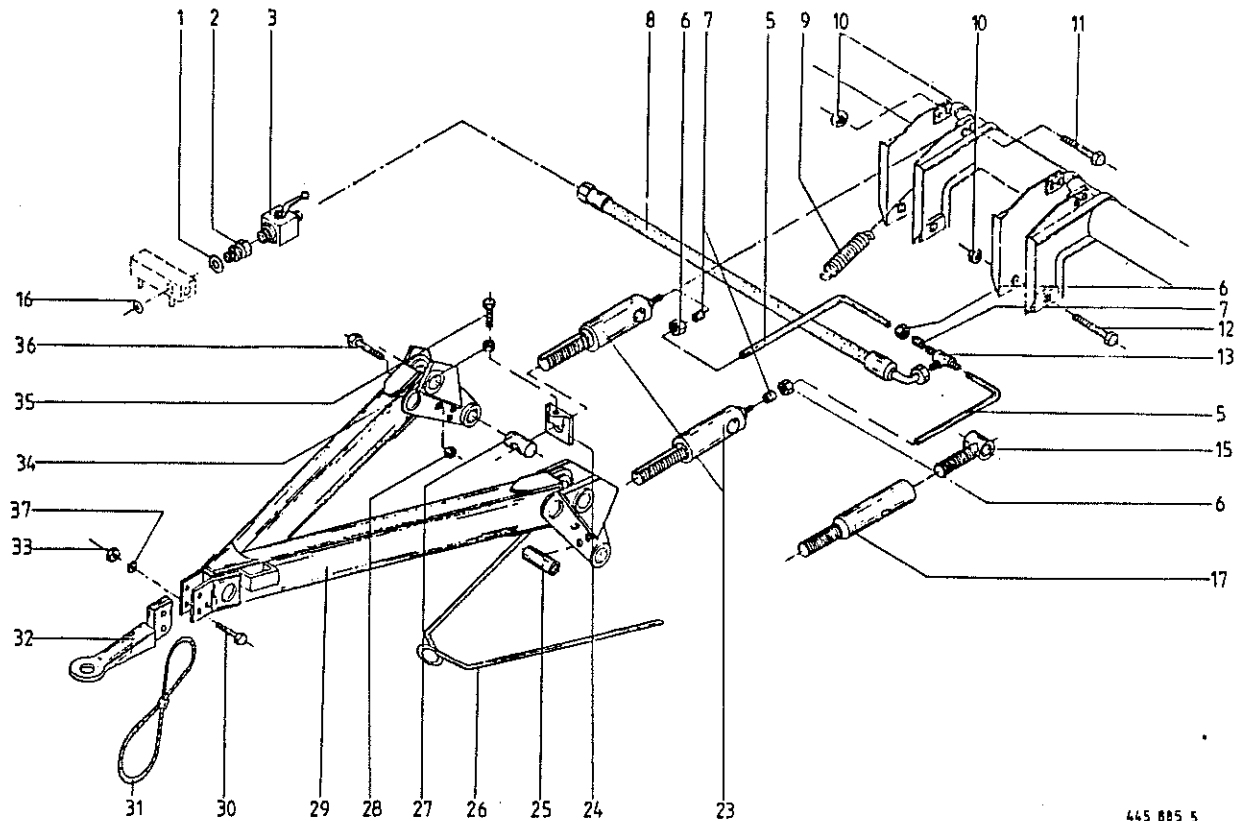

445 885 5

Abb.	Bestell-Nr.	Bezeichnung	Abb.	Bestell-Nr.	Bezeichnung
1	937 727 0	Dichtring A 18 x 24 x 1,5			
2	921 093 1	Gerader-Einschraubstutzen			
3	921 122 0	Kugelhahn-Hydraulik 2-Wege M18x1,5			
5		Hydraulikrohr 12 x 1,5			
6	921 206 0	Überwurfmutter AL 12			
7	921 046 1	Schneidring L 12			
8	920 972 0	Hochdruckschlauch 500 lang			
9	337 749 2	Zugfeder			
10	908 730 0	Sicherungsmutter NM 30			
11	339 880 0	6kt-Schraube M 30 x 170			
12	339 879 0	6kt-Schraube M 30 x 190			
13	921 071 1	T-Verbindungsstutzen L 12			
15	339 882 1	Verstellstück			
16	332 014 2	Drosselscheibe			
17	341 230 0	Verstellstück			
23	337 534 3	Hydraulikzylinder (Dichtungssatz nicht möglich)			
24	344 631 4	Haltestück			
25	347 080 1	Distanzrohr			
26	337 537 1	Schlauchhalter			
27	347 083 2	Verstellstück			
28	908 711 1	Sicherungsmutter NM 12			
29	341 379 2	Deichsel Obenanhängung			
30	901 674 0	6kt-Schraube M 20 x 80			
31	922 990 0	Fangschlaufe			
32	200 357 1	Zugöse 2-Loch			
33	908 721 0	Sicherungsmutter NM 20			
34	908 512 0	6kt-Mutter M 10			
35	902 434 1	6kt-Schraube BM 10 x 35			
36	901 460 0	6kt-Schraube M 12 x 100			
37	910 512 2	Scheibe B 21			

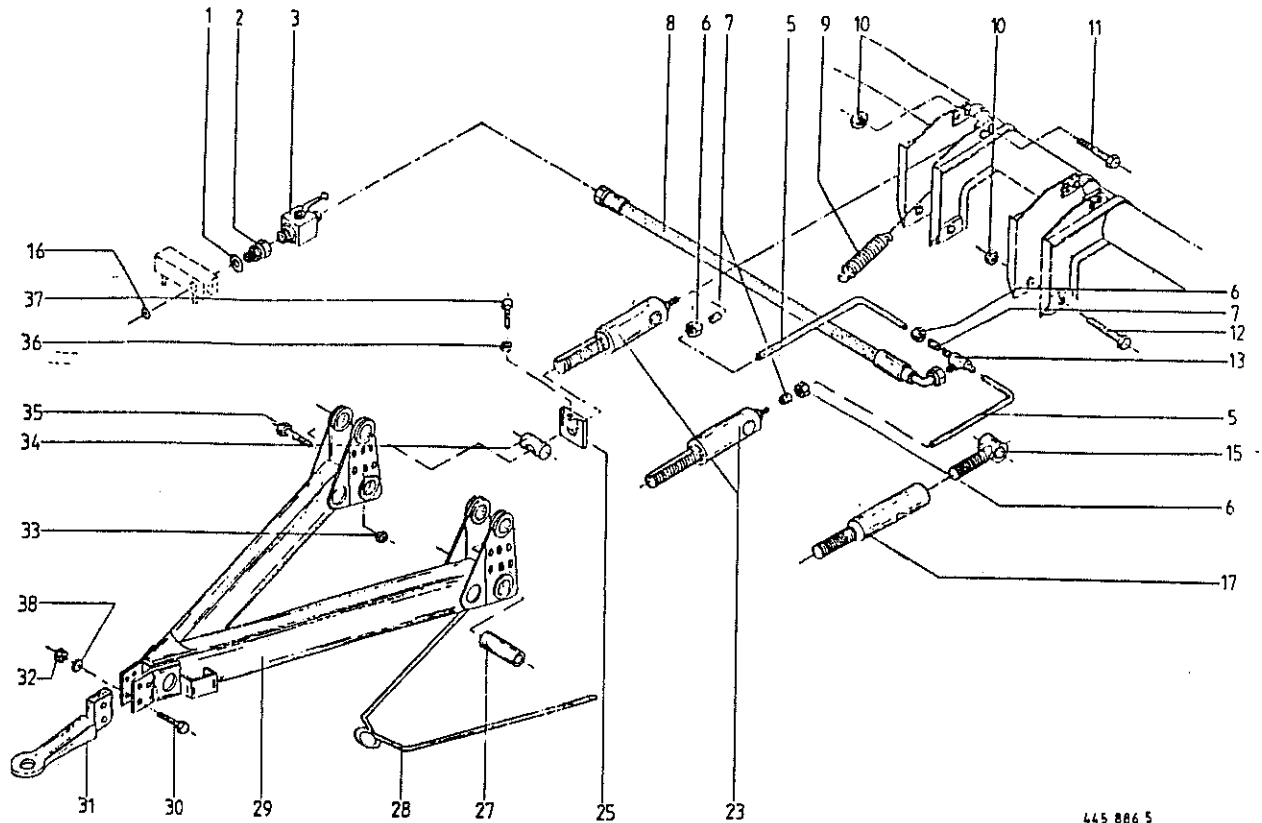

445 886 5

Abb. | Bestell-Nr. | Bezeichnung

Abb. | Bestell-Nr. | Bezeichnung

1	937 727 0	Dichtring A 18 x 24 x 1,5
2	921 093 1	Gerader-Einschraubstutzen
3	921 122 0	Kugelhahn-Hydraulik 2-Wege M18x1,5
5		Hydraulikrohr 12 x 1,5
6	921 206 0	Überwurfmutter AL 12
7	921 046 1	Schneidring L 12
8	920 972 0	Hochdruckschlauch 500 lang
9	337 749 2	Zugfeder
10	908 730 0	Sicherungsmutter NM 30
11	339 880 0	6kt-Schraube M 30 x 170
12	339 879 0	6kt-Schraube M 30 x 190
13	921 071 1	T-Verbindungsstutzen L 12
15	339 882 1	Verstellstück
16	332 014 2	Drosselscheibe (bei Elektr.-Ventil)
17	341 230 0	Verstellstück
23	337 534 3	Hydraulikzylinder (Dichtungssatz nicht möglich)
25	344 631 4	Haltestück
27	347 080 1	Distanzrohr
28	337 537 1	Schlauchhalter
29	347 800 8	Deichsel
30	901 674 0	6kt-Schraube M 20 x 80
31	345 409 1	Hitch-Zugöse 2-Loch
32	908 721 0	Sicherungsmutter NM 20
33	908 711 1	Sicherungsmutter NM 12
34	347 083 2	Verstellstück
35	901 460 0	6kt-Schraube M 12 x 100
36	908 512 0	6kt-Mutter M 10
37	902 434 1	6kt-Schraube BM 10 x 35
38	910 512 2	Scheibe B 21

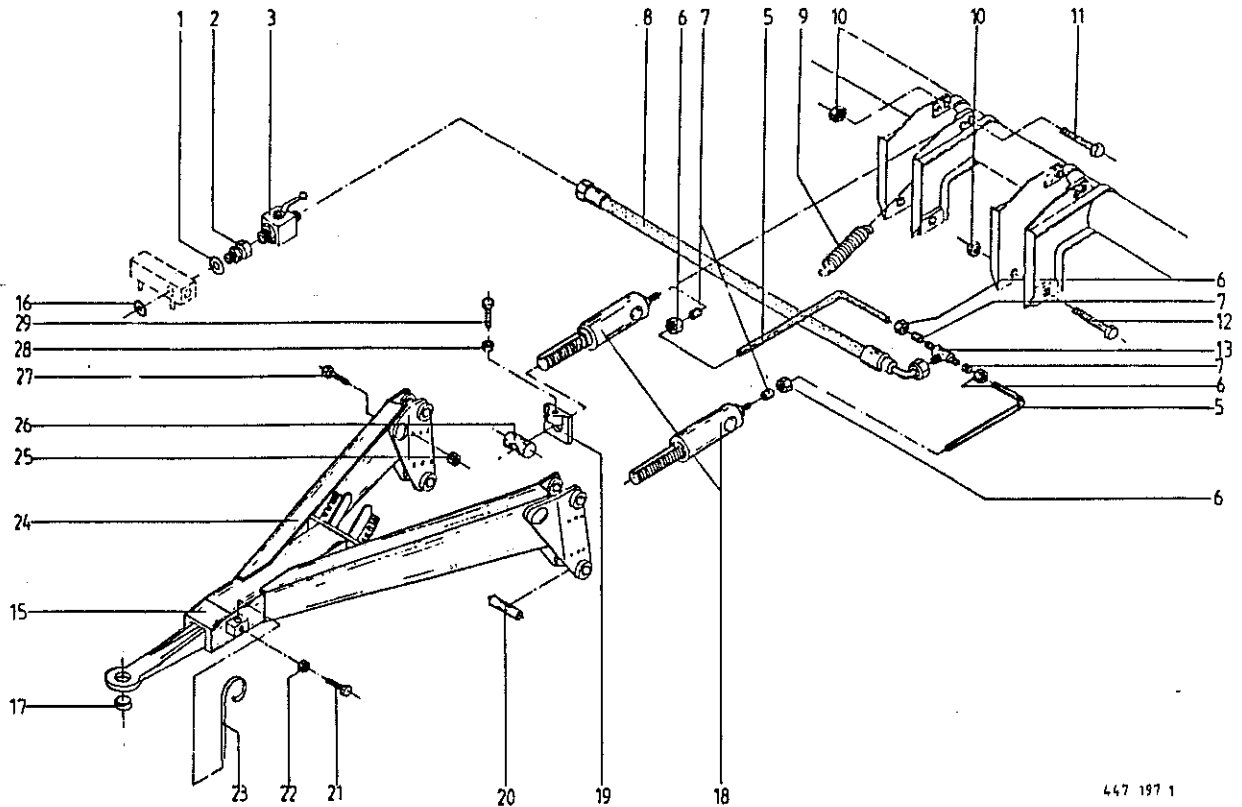

447 197 1

Abb.	Bestell-Nr.	Bezeichnung	Abb.	Bestell-Nr.	Bezeichnung
1	937 727 0	Dichtring A 18 x 24 x 1,5			
2	921 093 1	Gerader-Einschraubstutzen			
3	921 122 0	Kugelhahn-Hydraulik 2-Wege M18x1,5			
5		Hydraulikrohr 12 x 1,5			
6	921 206 0	Überwurfmutter AL 12			
7	921 046 1	Schneidring L 12			
8	920 972 0	Hochdruckschlauch 500 lg.			
9	337 749 2	Zugfeder			
10	908 730 0	Sicherungsmutter NM 30			
11	339 880 0	6kt-Schraube M 30 x 170			
12	339 879 0	6kt-Schraube M 30 x 190			
13	921 071 1	T-Verbindungsstutzen L 12			
15	335 217 1	Zugholm (1005 lang)			
16	332 014 2	Drosselscheibe (bei Elektr.-Ventil)			
17	928 200 0	Buchse			
18	341 376 0	Hydraulikzylinder (Dichtsatz nicht möglich)			
19	344 631 4	Haltestück			
20	347 080 1	Distanzrohr			
21	900 636 0	6kt-Schraube M 10 x 25			
22	908 212 0	6kt-Mutter M 10			
23	344 702 2	Schlauchhalter			
24	335 300 0	Zuggabel mit starrer Zugöse			
25	908 711 1	Sicherungsmutter NM 12			
26	347 083 2	Verstellstück			
27	901 460 0	6kt-Schraube M 12 x 100			
28	908 512 0	6kt-Mutter M 10			
29	902 434 1	6kt-Schraube BM 10 x 35			

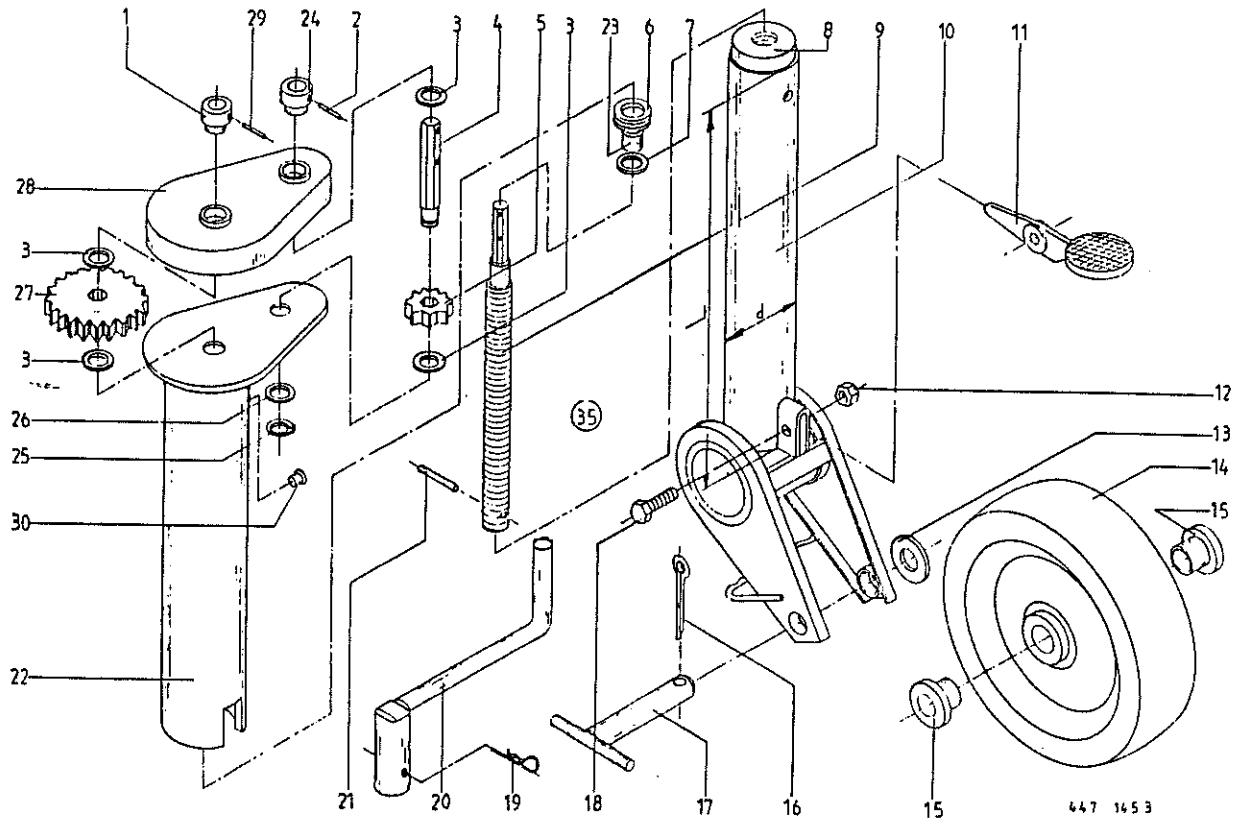

447 1453

Abb. | Bestell-Nr. | Bezeichnung

Abb. | Bestell-Nr. | Bezeichnung

1	952 394 0	Buchse
2	912 586 0	Spannhülse 4 X 36
3	952 395 0	Ring
4	952 393 0	Welle
5	952 396 0	Stirnrad klein
6	933 505 0	Axial-Rillenkugellager 511 05
7	952 401 0	Scheibe
8	954 043 0	Einschweißmutter
9	952 478 0	Spindel
10	952 483 0	Innenrohr (L=650 mm;d= 60,3 mm)
	952 566 0	Innenrohr (Hitch.L=650mm;d=60,3mm)
11	954 041 0	Betätigungshebel
12	908 210 0	6kt-Mutter M 8
13	910 866 0	Paßscheibe
14	954 027 0	Stahlblechrad (mit 2 Buchsen) 320X80
15	954 031 0	Lagerkragen-Buchse
16	912 091 1	Splint 5 x 50
17	954 033 0	Radbolzen
	954 061 0	Radbolzen (Hitch)
18	901 042 0	6kt-Schraube M 8 X 35
19	917 104 0	Federstecker 4
20	954 017 0	Handkurbel
21	912 584 0	Spannhülse 4 X 30
22	952 482 0	Außenrohr
23	952 481 0	Buchse
24	952 477 0	Buchse 35 x 18
25	911 502 0	Sicherungsring 18 X 1,2
26	910 823 1	Paßscheibe 18 X 35 X 1,0
27	952 400 0	Stirnrad, groß
28	952 402 0	Gehäuse
29	912 643 0	Spannhülse 6 X 36
	912 568 1	Spannhülse 3,5 X 36
30	953 822 0	Verschlussstopfen
35	337 504 3	Stützrad 320 X 80 kpl.
	954 081 0	Stützrad 320 X 80 (Hitch) kpl.



Abb.	Bestell-Nr.	Bezeichnung	Abb.	Bestell-Nr.	Bezeichnung
1	910 962 0	Paßscheibe 63 X 80 X 0,3		910 822 0	Paßscheibe 16 X 35 X 0,5
	910 963 0	Paßscheibe 63 X 80 X 0,5		910 714 0	Stützscheibe S 16 X 22 x 1,5
	910 964 0	Paßscheibe 63 X 80 X 1,0	39	930 168 0	Rillenkugellager 6308
2	925 205 1	Verschlußdeckel	40	910 972 0	Paßscheibe 70 X 90 X 0,3
3	911 673 0	Sicherungsring I 80 X 2,5		910 973 0	Paßscheibe 70 X 90 X 0,5
4	911 541 0	Sicherungsring 35 X 1,5		910 974 0	Paßscheibe 70 X 90 X 1,0
5	911 132 0	Paßscheibe 35 x 45 x 0,3	41	911 680 0	Sicherungsring I 90 X 3,0
	911 133 0	Paßscheibe 35 X 45 X 0,5	43	345 206 1	Distanzrohr
6	930 167 0	Rillenkugellager 6307	44	936 365 0	Radial-Wellendichtring B2 40X90X12
7	908 716 1	Sicherungsmutter NM 16	45	911 545 0	Sicherungsring 40 X 1,75
8	341 406 6	Getriebegehäuse	46	931 951 1	Pendelrollenlager 223 08
9	910 214 0	Federring C 16,5	47	332 055 0	Ritzelwelle Z=13
10	900 676 0	6kt-Schraube M 16 X 45	50	331 071 2	Getriebe kpl.
11	906 040 1	Verschlußschraube M 18 X 1,5			(ohne Abb.7,9,10,23-25,28-32-38)
12	332 054 0	Tellerrad Z=29		926 101 0	Getriebeöl SAE 90 (1 Liter)
13	331 172 3	Distanzrohr			
14	910 889 0	Paßscheibe 40 X 50 X 0,3			
	910 890 0	Paßscheibe 40 X 50 X 0,5			
	910 891 0	Paßscheibe 40 X 50 X 1,0			
15	930 138 0	Rillenkugellager 6208			
16	331 171 0	Dichtung			
17	341 407 4	Getriebedeckel			
18	910 111 1	Federring B 10			
19	936 362 0	Radial-Wellendichtring B2 40X80X13			
20	900 634 0	6kt-Schraube M 10 X 20			
21	915 165 0	Paßfeder B 12 X 8 X 45			
22	331 075 1	Antriebswelle			
23	902 433 0	6kt-Schraube BM 10 X 25			
24	908 512 0	6kt-Mutter M 10			
25	911 324 0	Stellring A 45			
26	915 205 0	Paßfeder B 14 X 9 X 45			
28	341 542 1	Kettenrad Z=12,1 1/2"			
29	900 675 0	6kt-Schraube M 16 X 40			
30	346 406 3	Lagergehäuse UC 309			
32	934 610 0	Rillenkugellager UC 309			
38	910 821 0	Paßscheibe 16 X 35 X 0,3			



447 557 0

Abb. | Bestell-Nr. | Bezeichnung

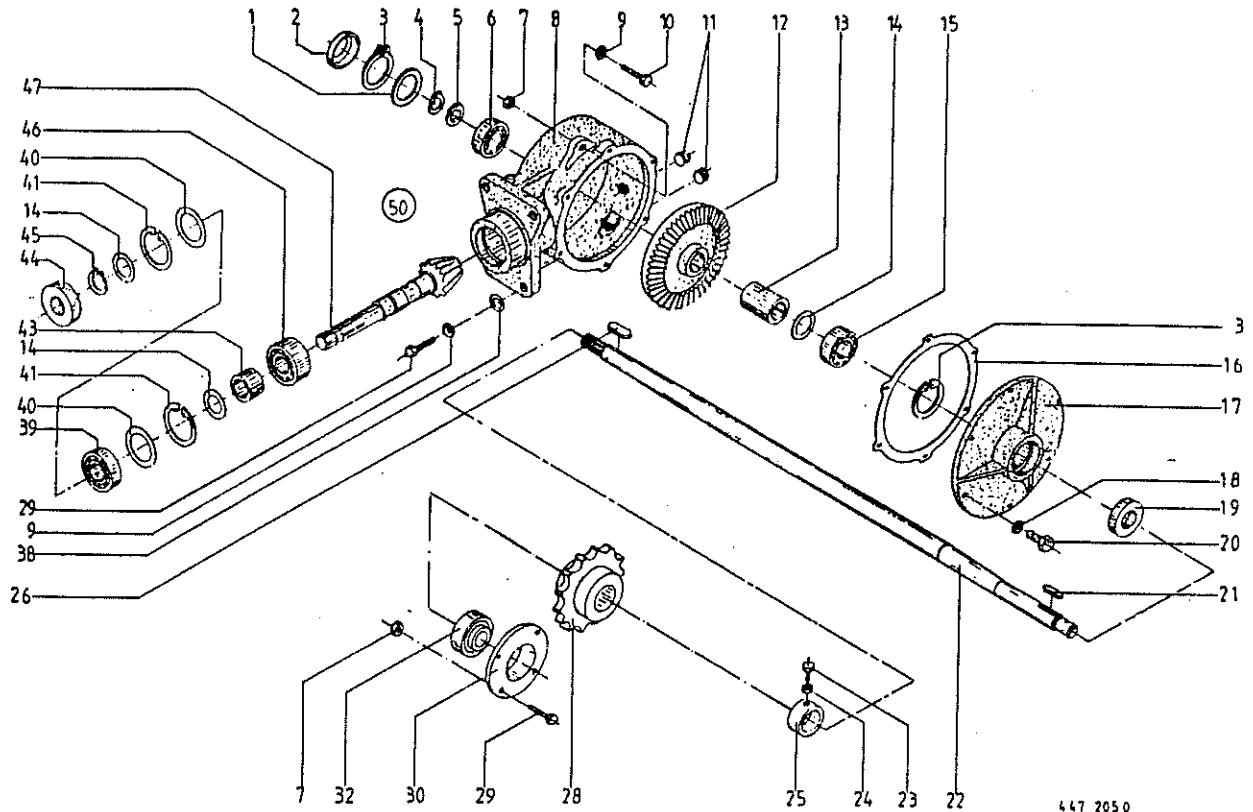
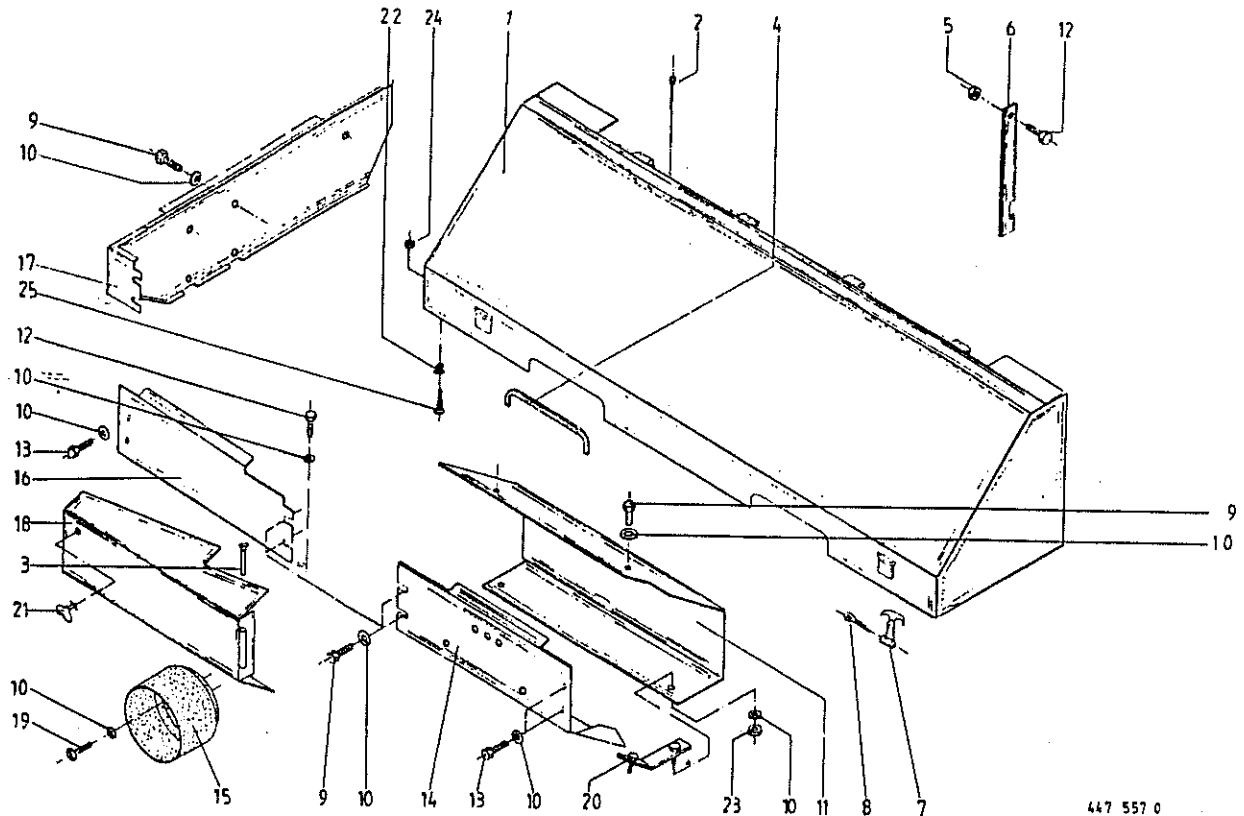
Abb. | Bestell-Nr. | Bezeichnung

1		344 986 5		Schutzhaube (mit Abb.5,6,12)
2		912 046 1		Splint 3,2 X 28
3		332 893 1		Scharnierbolzen
4		925 111 0		Kantenschutz (ET-Nr.entpricht 1m)
5		908 210 0		6kt-Mutter M 8
6		347 777 7		Stützvorrichtung
7		924 252 0		Gummi-Haubenhalter
8		912 271 0		Splint 4 X 50
9		900 636 0		6kt-Schraube M 10 X 25
10		910 353 0		Scheibe R 11
11		341 544 9		Abdeckblech
12		900 634 0		6kt-Schraube M 10 X 20
13		900 637 0		6kt-Schraube M 10 X 30
14		341 628 6		Schutz,vorne links
15		337 846 3		Schutztopf
16		341 629 3		Schutz,vorne rechts
17		344 482 3		Schutz,vorne seitlich rechts
18		332 877 1		Schutz für hydr.Block
19		905 251 0		Flachrundschraube m.Schlitz M 10X20
20		331 503 0		Halter
21		924 248 0		Flügelverschluß
22		335 482 2		Gummironde
23		908 758 0		Sicherungsmutter NM 10
24		908 704 1		Sicherungsmutter NM 6
25		905 111 2		Flachrundschraube M 6 X 20



Abb.	Bestell-Nr.	Bezeichnung	Abb.	Bestell-Nr.	Bezeichnung
1		Hydraulikrohr 15 x 1,5	924 009 0	Rohrschelle m.Gummipr (18er Leitung)	
2		Hydraulikrohr 18 x 1,5	904 352 0	Senkschraube m.Schlitz M 5 X 35	
3	921 043 0	Überwurfmutter AL 15	910 033 0	Federring B 8	
4	921 182 0	Überwurfmutter AL 18	910 111 1	Federring B 10	
5	921 183 1	Schneidenring L 18	921 088 1	Winkel-Verbindungsstutzen L 15	
6	921 144 0	Einschraubstutzen L 18 MB/M18x1,5	900 632 0	6kt-Schraube M 10 X 16	
7	900 614 0	6kt-Schraube M 8 X 20	335 438 1	Zentraler Steckerhalter	
8	921 057 1	Einschraubstutzen L 15 MB		(nur bei Komfortbedienung)	
9	920 982 1	Hochdruckschlauchleitung 420 lang	344 400 0	Vorschubgetriebe mit Motor kpl.	
10	921 179 1	Einschraubstutzen L 18 R 1/2" B		(mit Abb.9-12,14,17,18)	
11	920 981 1	Hochdruckschlauchleitung 435 lang			
12	921 062 1	Einschraubstutzen L 15 R 1/2" B			
13	900 636 0	6kt-Schraube M 10 X 25			
14	346 752 1	Hydraulikmotor 200 ccm			
15	331 652 1	3-Wege-Stromregler			
16	908 758 0	Sicherungsmutter NM 10			
17	910 035 0	Federring B 12			
18	903 139 0	Zylinderschraube M 12 X 35			
19	921 047 1	Schneidenring L 15			
20	915 182 0	Paßfeder A 12 X 8 X 100			
21	910 639 1	Scheibe 11 X 48 X 5			
22	901 423 0	6kt-Schraube M 8 X 50			
23	335 513 0	Schlauchhalter			
24	332 407 4	Rohrhalter			
25	335 483 1	Halteblech			
		(nur bei Komfortbedienung)			
26	910 414 0	Scheibe A 10,5			
27	908 706 0	Sicherungsmutter NM 8			
28	921 036 1	Hochdruckschlauchleitung 2200 lang			
29	921 023 1	Hochdruckschlauchleitung 2200 lang			
30	921 146 0	Kupplungsstecker M22x1,5 NW 12			
31	921 169 0	Rückschlagventil RHD 18-PL			
32	344 825 0	Distanzrohr			
33	921 167 0	Kupplungsstecker M26x1,5 NW 16			
34	908 207 0	6kt-Mutter M 5			
35	924 008 0	Rohrschelle m.Gummipr (15er Leitung)			



445 879 1

Abb. | Bestell-Nr. | Bezeichnung

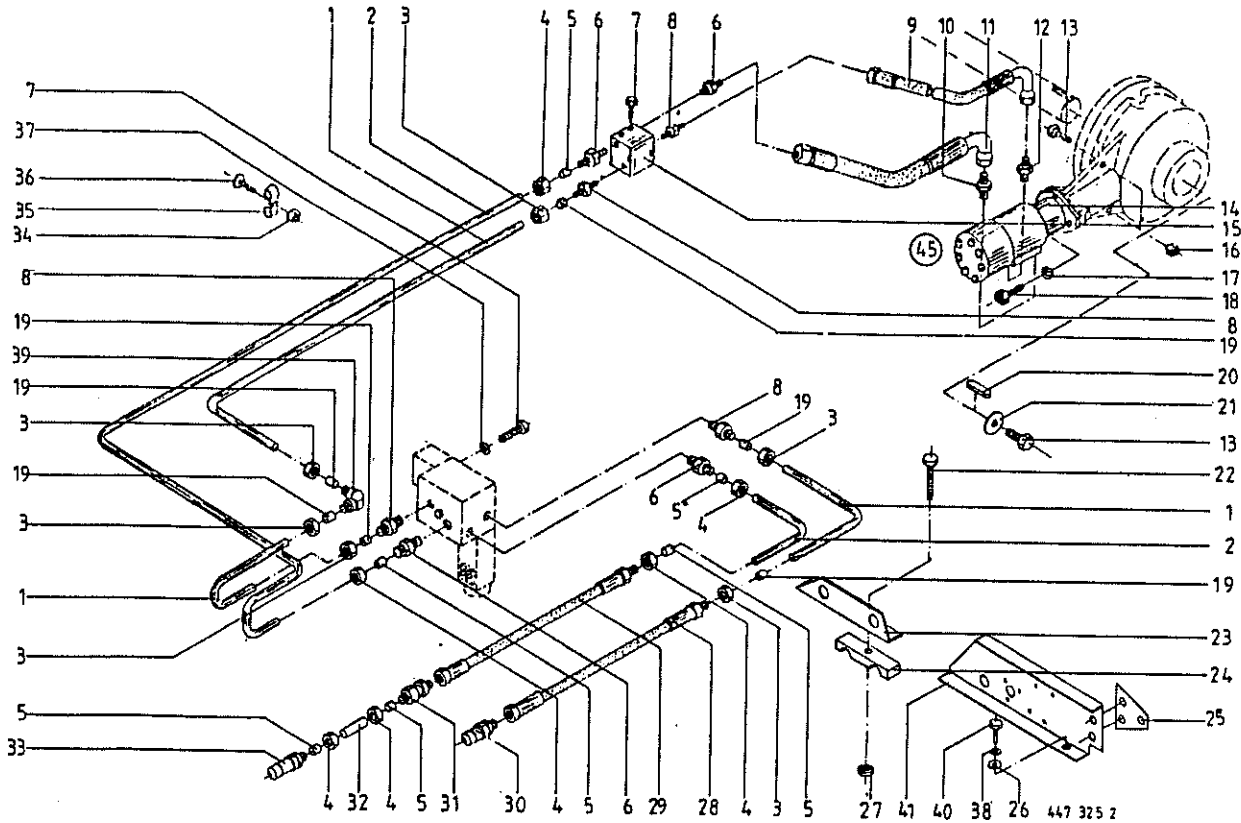
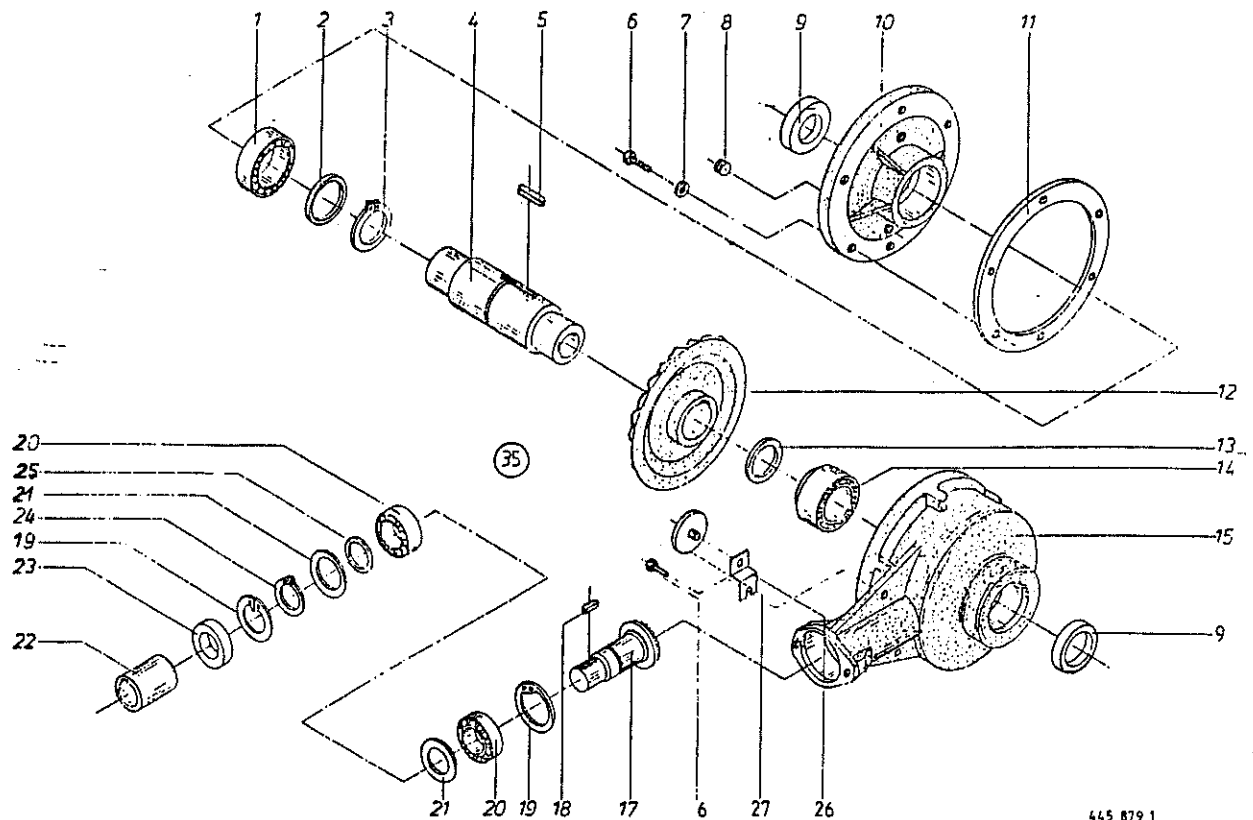
Abb. | Bestell-Nr. | Bezeichnung

1	930 112 0	Rillenkugellager 6012
2	910 960 0	Paßscheibe 63 x 80 x 0,1
	910 962 0	Paßscheibe 63 x 80 x 0,3
	910 963 0	Paßscheibe 63 x 80 x 0,5
	910 964 0	Paßscheibe 63 x 80 x 1,0
3	911 568 0	Sicherungsring 70 x 2,5
4	346 426 5	Hohlwelle
5	915 277 0	Paßfeder B 20 x 12 x 35
6	900 636 0	6kt-Schraube M 10 x 25
7	910 111 1	Federring B 10
8	906 040 1	Verschlußschraube M 18 x 1,5
9	936 420 0	Radial-Wellendichtring B2 60x75x8
10	344 963 4	Getriebedeckel
11	344 966 0	Getriebedichtung 0,5 Dick
12	346 424 2	Kegelrad Z=55
13	910 970 0	Paßscheibe 70 x 90 x 0,1
	910 972 0	Paßscheibe 70 x 90 x 0,3
	910 973 0	Paßscheibe 70 x 90 x 0,5
	910 974 0	Paßscheibe 70 x 90 x 1,0
14	932 190 0	Kegelrollenlager 33112
15	344 964 4	Getriebegehäuse
17	346 425 2	Ritzelwelle Z=11
18	915 072 0	Paßfeder A 8 x 7 x 32
19	911 668 0	Sicherungsring 72 x 2,5
20	931 336 0	Schrägkugellager 7306 B
21	910 910 0	Paßscheibe 56 x 72 x 0,1
	910 912 0	Paßscheibe 56 x 72 x 0,3
	910 913 0	Paßscheibe 56 x 72 x 0,5
	910 914 0	Paßscheibe 56 x 72 x 1,0
22	346 427 2	Kupplungsmuffe
23	936 321 0	Radial-Wellendichtring B2 30x72x10
24	911 535 0	Sicherungsring 30 x 1,5
25	910 860 0	Paßscheibe 30 x 42 x 0,1
	910 862 0	Paßscheibe 30 x 42 x 0,3
	910 863 0	Paßscheibe 30 x 42 x 0,5
	910 864 0	Paßscheibe 30 x 42 x 1,0

26	347 356 1	Halter Strahler
27	924 536 0	Begrenzungsstrahler
35	346 421 3	Kegelradgetriebe kpl.
	926 101 0	Getriebeöl SAE 90



Abb. | Bestell-Nr. | Bezeichnung

Abb. | Bestell-Nr. | Bezeichnung

1	340 950 0	Bremsscheibe
2	910 414 0	Scheibe A 10,5
3	908 758 0	Sicherungsmutter NM 10
4	337 632 3	Stellstrebe
5	341 845 1	Abdeckscheibe
6	337 403 1	Haken links
7	345 478 1	Zugfeder
8	912 645 0	Spannhülse 6 X 45
9	908 212 0	6kt-Mutter M 10
10	912 091 1	Splint 5 x 50
11	341 068 3	Zugfeder
	340 439 2	Zugfeder (nur f. Norwegenausführg.)
12	905 338 0	Ösenschraube M 10 X 110
13	337 844 1	Schwenkhebel
14	910 033 0	Federring B 8
15	900 612 0	6kt-Schraube M 8 X 16
16	332 001 2	Zugstrebe
17	340 104 2	Zugfeder
18	344 627 1	Schwenkhebel
19	910 511 0	Scheibe 18
20	337 697 3	Zugstrebe
21	345 573 1	Zugfeder
22	337 404 2	Haken rechts
23	347 830 6	Seitenhalterung
24	901 061 0	6kt-Schraube M 10 X 45
25	337 634 3	Mengenverstellhebel
26	925 016 0	Griff

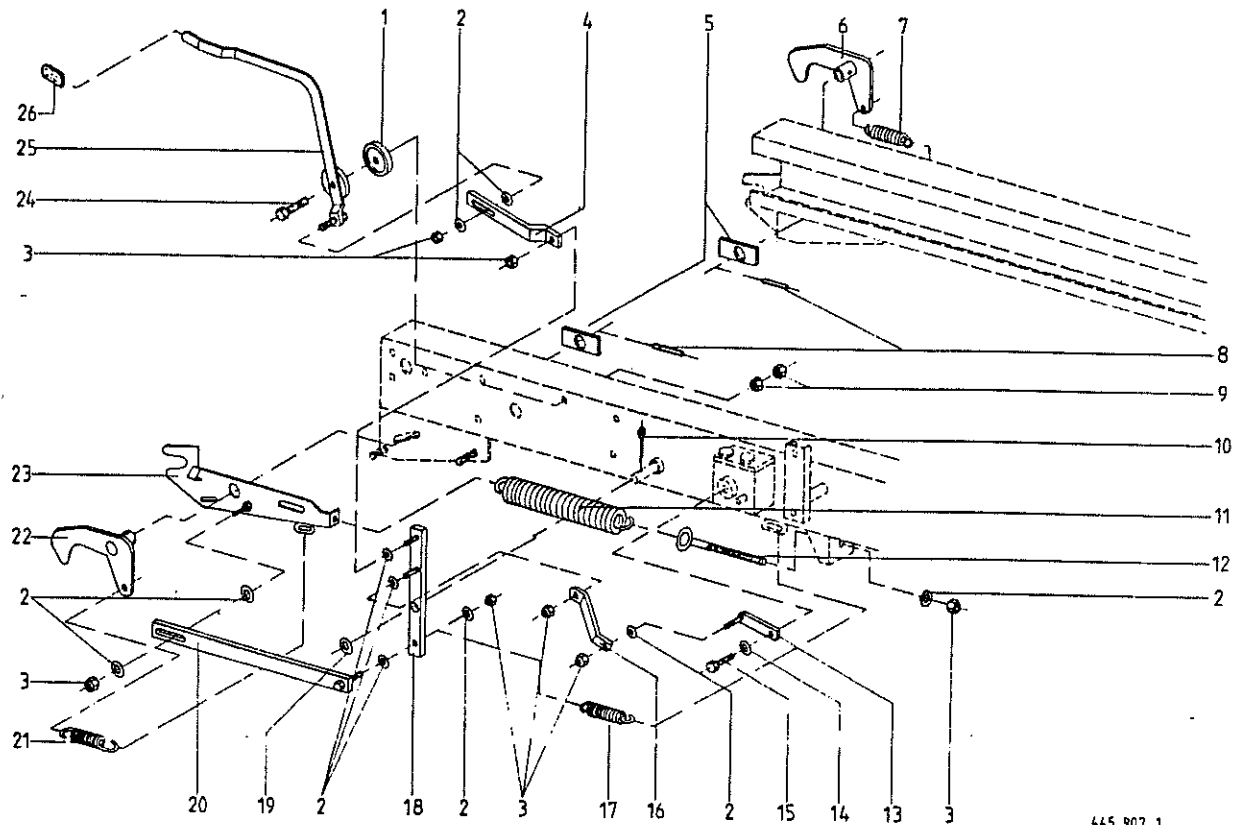
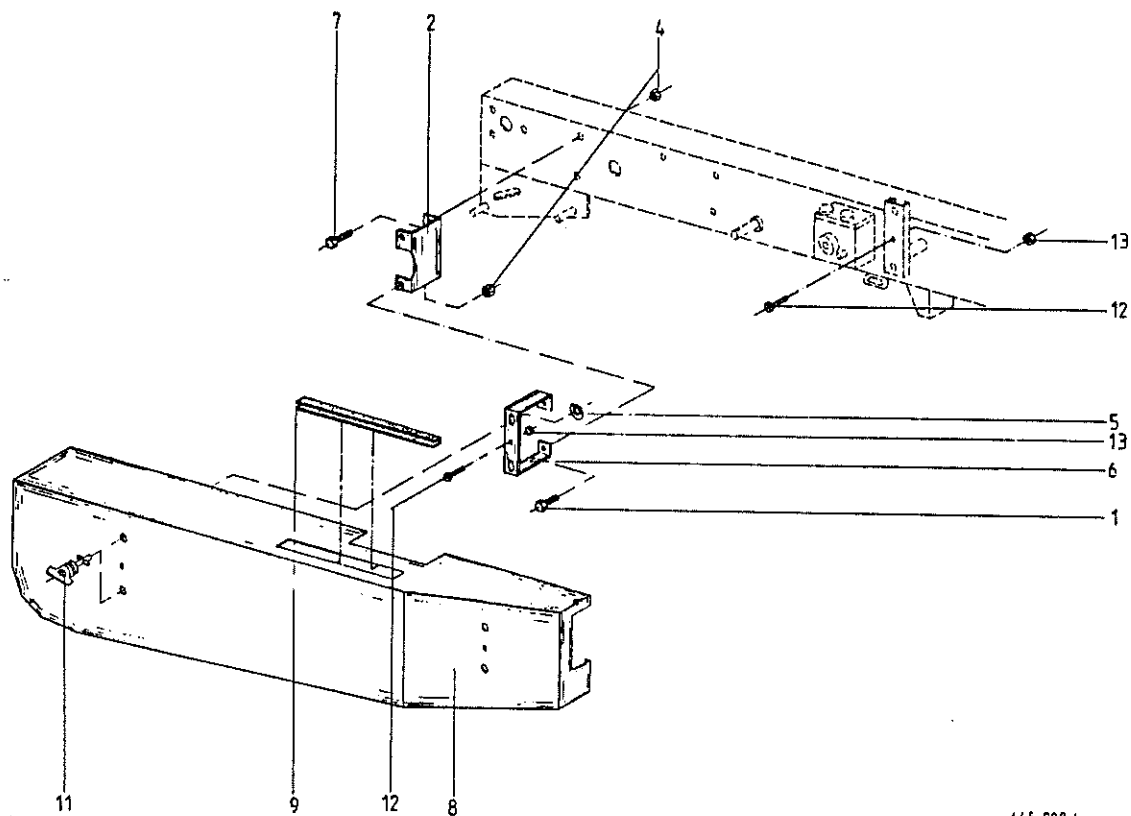

445 908 4

Abb. | Bestell-Nr. | Bezeichnung

Abb. | Bestell-Nr. | Bezeichnung

1	900 636 0	6kt-Schraube M 10 X 25
2	346 436 4	Abstützblech
4	908 758 0	Sicherungsmutter NM 10
5	924 251 0	Haltescheibe
6	344 705 0	C-Profil
7	900 638 0	6kt-Schraube M 10 X 35
8	344 710 8	Schutzkasten hinten rechts
9	925 111 0	Kantenschutz
		ET.-Nr. entspricht 1 Meter
11	924 247 0	Verschlusszapfen
12	903 755 0	Zylinderschraube AM 6 X 28
13	908 208 0	6kt-Mutter M 6



Abb.	Bestell-Nr.	Bezeichnung	Abb.	Bestell-Nr.	Bezeichnung
1	900 657 0	6kt-Schraube M 12 X 35			
2	910 035 0	Federring B 12			
3	910 506 0	Scheibe 14			
4	908 711 1	Sicherungsmutter NM 12			
5	347 768 6	Querrohr			
6	341 604 3	Blech rechts			
7	900 634 0	6kt-Schraube M 10 X 20			
9	341 603 3	Blech links			
10	900 655 0	6kt-Schraube M 12 X 25			
11	336 229 0	Strebe links			
12	331 498 1	Schutzblech			
13	341 433 0	Seitenteil kurz rechts			
14	910 414 0	Scheibe A 10,5			
15	908 758 0	Sicherungsmutter NM 10			
16	341 439 1	Seitenteil links			
17	341 434 3	Seitenteil kurz links			
18	344 614 2	Distanzblech			
19	910 111 1	Federring B 10			
20	908 212 0	6kt-Mutter M 10			
21	900 636 0	6kt-Schraube M 10 X 25			
22	905 177 1	Flachrundschraube m.Schlitz M 12X30			
23	347 702 6	Abstreifer (19 Stck.)			
24	341 440 1	Seitenteil rechts			
26	336 228 0	Strebe rechts			
27	908 215 0	6kt-Mutter M 12			



Abb. | Bestell-Nr. | Bezeichnung

Abb. | Bestell-Nr. | Bezeichnung

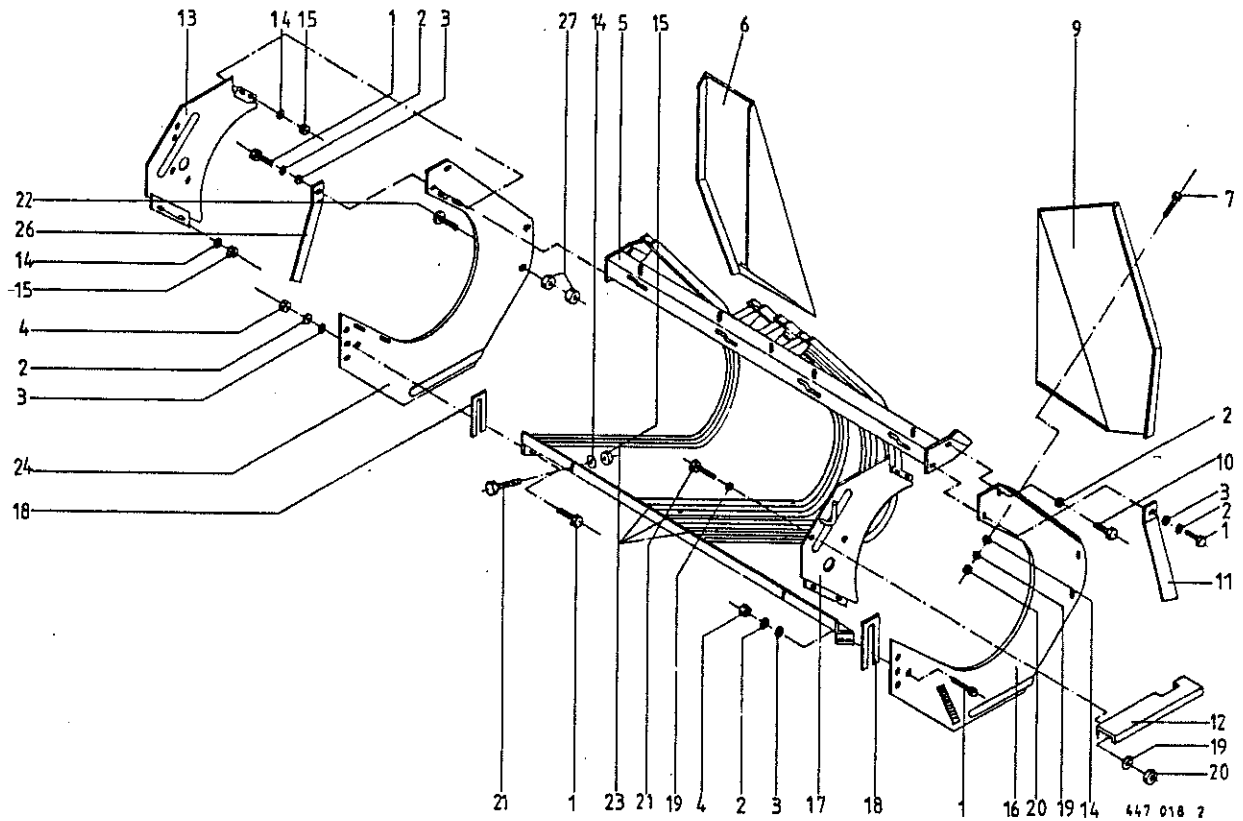
1	347 747 7	Auflage (8 Stck.)	37	910 033 0	Federring B 8
2	900 636 0	6kt-Schraube M 10 X 25	38	910 413 0	Scheibe A 8,4
3	910 111 1	Federring B 10	39	344 739 3	Distanzblech (8 Stck.)
4	910 639 1	Scheibe 11 X 48 X 5	40	347 216 7	Schneidmesser
5	934 607 0	Rillenkugellager EN 207	45	344 365 0	Flanschlager kpl. (m. Abb. 5 u. 7)
6	900 638 0	6kt-Schraube M 10 X 35			
7	346 446 1	Lagerbock			
8	910 414 0	Scheibe A 10,5			
9	908 758 0	Sicherungsmutter NM 10			
10	331 754 2	Regulierscheibe			
11	341 144 2	Spannschraube M 16 X 170			
12	347 208 8	Rohr Fremdkörpersicherung			
13	908 716 1	Sicherungsmutter NM 16			
14	344 394 2	Zugfeder			
15	912 644 1	Spannhülse 6 x 40			
16	912 613 0	Spannhülse 5 x 30			
17	912 714 0	Spannhülse 10 X 40			
18	344 504 5	Profilstück			
19	919 606 0	Sterngriff			
20	910 514 1	Scheibe 26			
21	147 209 0	Druckfeder			
22	910 653 0	Scheibe 26 X 44 X 2			
23	912 675 0	Spannhülse 8 X 45			
24	015 426 0	Druckfeder			
25	919 509 0	Kugelpopf			
26	347 220 1	Messersicherung			
27	347 222 8	Spannhebel			
28	347 703 7	Messerstange			
29	347 396 3	Arretierbolzen			
30	900 287 1	6kt-Schraube M 10 X 70			
31	908 512 0	6kt-Mutter M 10			
32	908 215 0	6kt-Mutter M 12			
33	900 304 1	6kt-Schraube M 12 X 60			
34	344 740 3	Distanzblech (1 Stck.)			
35	347 774 7	Auflage (1 Stck.)			
36	900 616 0	6kt-Schraube M 8 X 25			

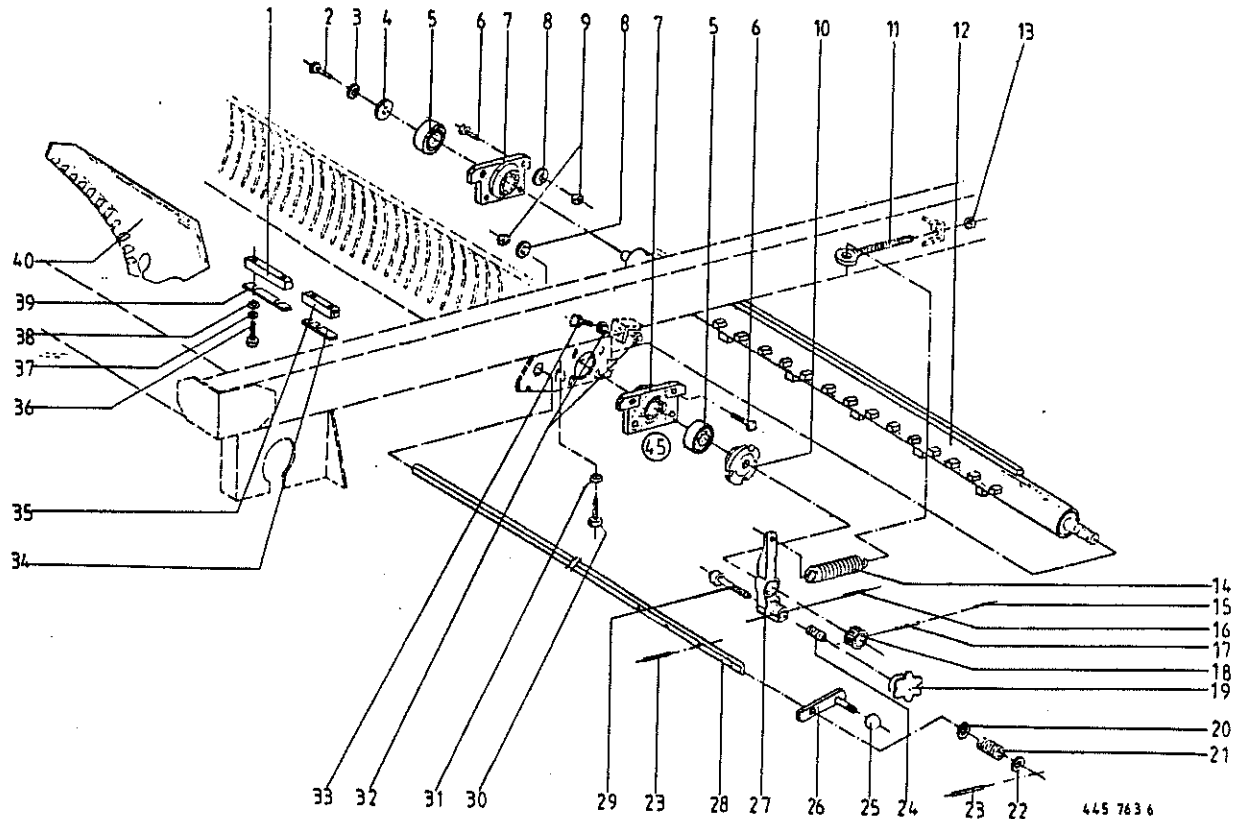
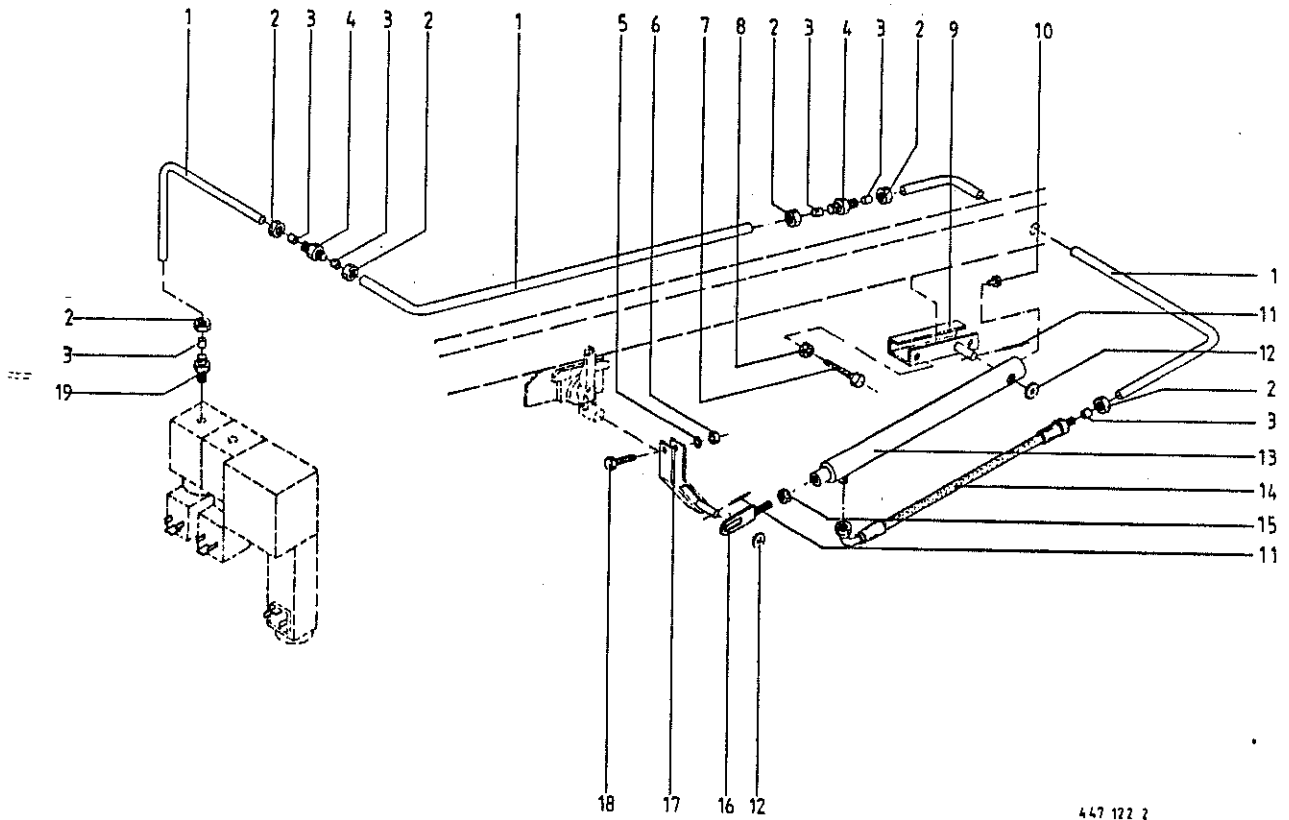

447 122 2

Abb. | Bestell-Nr. | Bezeichnung

Abb. | Bestell-Nr. | Bezeichnung

1		Hydraulikrohr 12 x 1,5
2	921 206 0	Überwurfmutter AL 12
3	921 046 1	Schneidring L 12
4	921 054 1	Verbindungsstutzen L 12
5	910 506 0	Scheibe 14
6	908 711 1	Sicherungsmutter NM 12
7	900 203 0	6kt-Schraube BM 12 x 50
8	908 215 0	6kt-Mutter M 12
9	344 481 1	Zylinderhalter
10	919 810 1	BelüftungsfILTER R1/8"
11	912 616 1	Spannhülse 5 x 40
12	910 511 0	Scheibe 18
13	344 466 1	Hydro-Zylinder (Dichtsatz nicht möglich)
14	921 003 1	Hochdruckschlauchleitung 620 lang
15	908 215 0	6kt-Mutter M 12
16	332 697 0	Zugstange
17	344 487 0	Zylinderhalter
18	901 453 0	6kt-Schraube M 12 x 65
19	921 060 1	Einschraubstutzen L 12



Abb. | Bestell-Nr. | Bezeichnung

Abb. | Bestell-Nr. | Bezeichnung

1	341 068 3	Zugfeder
2	910 511 0	Scheibe 18
3	331 256 0	Tastradhalter
4	331 396 2	Exzenter groß
5	331 207 4	Seitenblech rechts
6	910 516 1	Scheibe 33
7	331 232 0	Distanzhülse
8	331 006 4	Einführblech
9	331 233 2	Pendelstange
10	912 639 0	Spannhülse 6 X 26
11	344 711 0	Druckfeder
12	332 196 2	Verstellhebel
13	925 016 0	Griff
14	331 206 6	Seitenblech links
15	900 637 0	6kt. Schraube M 10 X 30
16	915 542 0	Nasenkeil 10 X 8 X 40
18	332 044 4	Kettenrad 3/4" Z=35
19	345 704 1	Mitnehmerronde
20	908 706 0	Sicherungsmutter NM 8
21	908 758 0	Sicherungsmutter NM 10
22	903 106 0	Zylinderschraube M 10 X 25
23	346 287 6	Mitnehmerrad
24	912 641 0	Spannhülse 6 X 30
25	901 042 0	6kt-Schraube M 8 X 35
26	900 636 0	6kt-Schraube M 10 X 25
27	910 111 1	Federring B 10
28	910 414 0	Scheibe A 10,5
29	331 197 1	Pick-up
30	332 067 0	Einführblech links
31	910 413 0	Scheibe A 8,4
32	905 231 0	Flachrundschraube m. Schlitz M 8X20
33	335 927 0	Einführblech rechts
34	344 668 1	Scheibe
35	952 311 0	Radkappe Rd.72,1
36	901 436 0	6kt-Schraube M 10 X 65
37	908 758 0	Sicherungsmutter NM 10

39	331 181 3	Seitenblechhalter links
40	331 508 1	Sicherungsblech
41	341 811 4	Abdeckscheibe
42	910 603 0	Scheibe A 8,4
43	347 212 1	Gummironde
45	337 431 4	Stirnrad kpl. (Abb.16-23)

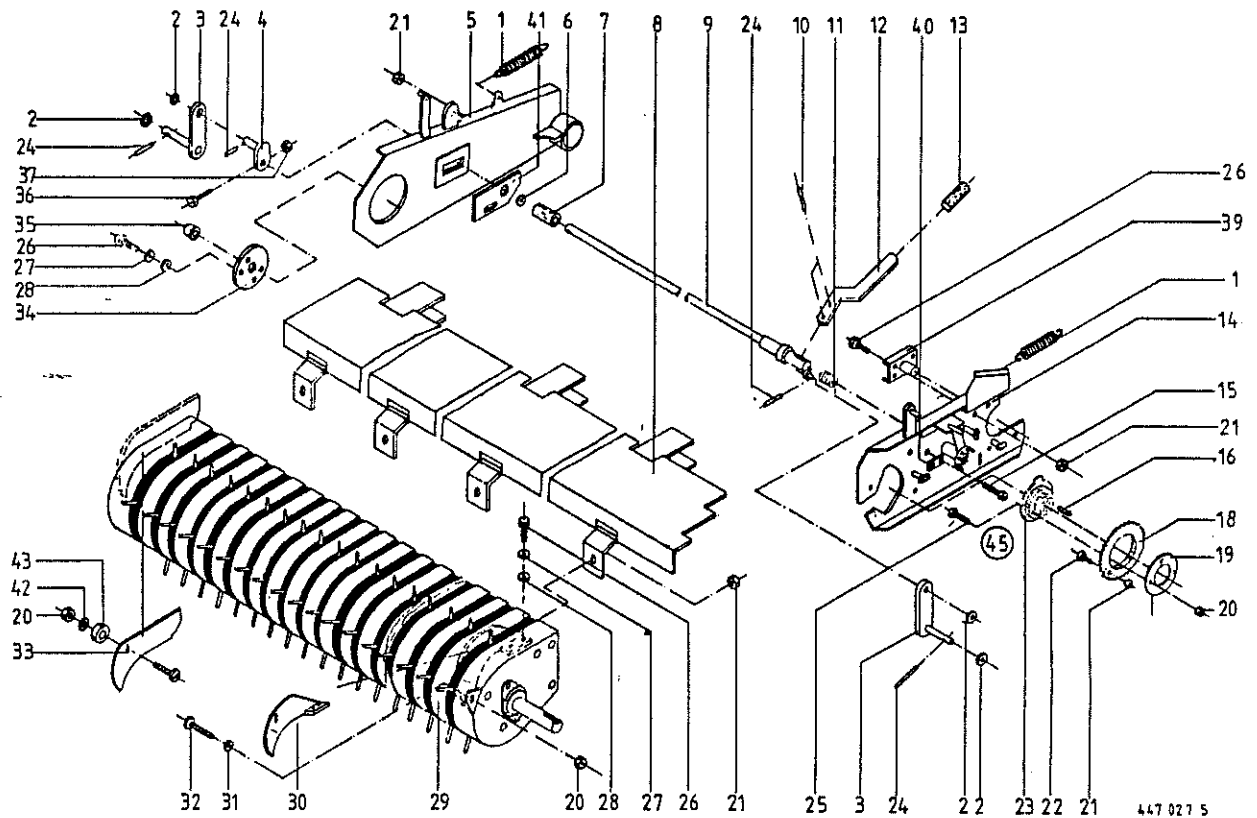
447 021 5

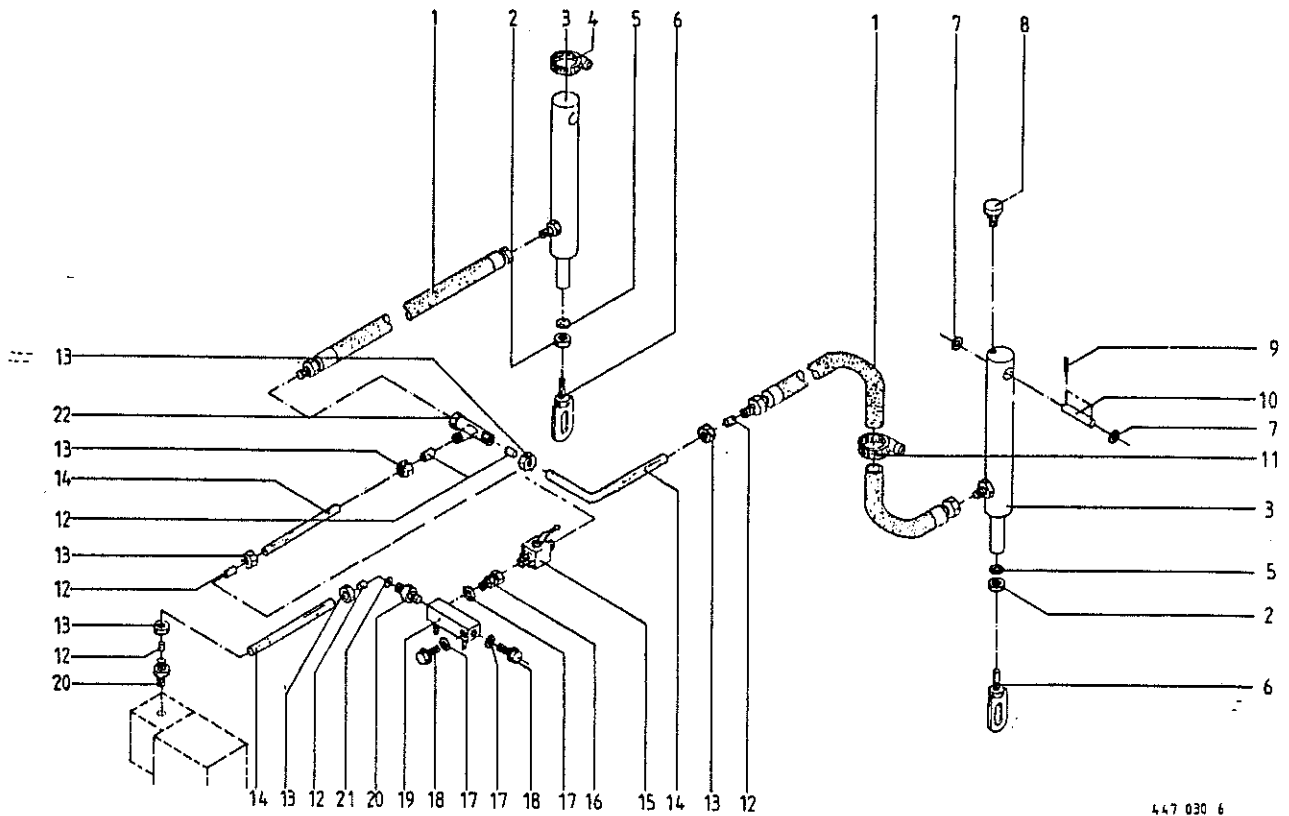

447 030 6

Abb. | Bestell-Nr. | Bezeichnung

Abb. | Bestell-Nr. | Bezeichnung

1	921 028 1	Hochdruckschlauchleitung 1000 lang
2	908 215 0	6kt-Mutter M 12
3	344 466 1	Hydro-Zylinder (Dichtsatz nicht möglich)
4	924 008 0	Rohrschelle mit Gummiprofil
5	910 035 0	Federring B 12
6	331 758 0	Lasche
7	910 510 1	Scheibe 16
8	919 800 0	BelüftungsfILTER R1/8"
9	912 639 0	Spannhülse 6 x 26
10	331 246 1	Bolzen
11	924 003 0	Schneckengewindeschelle
12	921 046 1	Schneidring L 12
13	921 206 0	Überwurfmutter AL 12
14		Hydraulikrohr 12 x 1,5
15	921 122 0	Kugelhahn
16	921 093 1	Gerader-Einschraubstutzen
17	937 727 0	Dichtring
18	906 010 0	Verschlussschraube M 18 x 1,5
19	344 573 0	Verteilstück
	331 979 0	Verteilstück (Pick-up getr. schaltbar)
20	921 054 1	Verbindungsstutzen L12
21	332 014 2	Drosselscheibe
22	921 079 1	L-Stutzen, Richtungseinstellbar L 12



Abb. | Bestell-Nr. | Bezeichnung

Abb. | Bestell-Nr. | Bezeichnung

1		938 107 1		Distanzrohr 34 X 32 X 63
2		900 255 1		6kt-Schraube M 8 x 16 (112 Stck.)
3		910 033 0		Federring B 8
4		938 142 1		Lagerplatte rechts
5		938 148 1		Federzinken (52 Stck.)
6		938 054 1		Druckplatte (52 Stck.)
7		908 706 0		Sicherungsmutter NM 8 (52 Stck.)
9		910 035 0		Federring B 12
11		908 212 0		6kt-Mutter M 10
12		910 111 1		Federring B 10
13		938 166 0		Seitenteil rechts
14		934 006 1		Flanschlager AEL PFL 206
15		938 167 0		Federrahmen
16		900 657 0		6kt-Schraube M 12 X 35
17		938 131 1		Scheibe 15,5 X 23 X 3
19		938 168 0		Seitenteil links
22		912 452 0		Spiral-Spannstift 8 X 45
23		938 080 1		Laufbolzen
24		938 081 0		Rillenkugellager LR 5202 NPPU
25		938 136 1		Exzenterarm
26		909 850 0		Fächerscheibe
27		908 518 1		6kt-Mutter M 14
29		937 982 0		Einspannbuchse (4 Stck.)
30		935 900 0		Aufspannbuchse (8 Stck.)
31		938 149 1		Zinkenträger
32		938 146 3		Antriebswelle 1705 lg.
33		903 083 1		Zylinderschraube M 8 X 55 (52 Stck.)
34		938 154 1		Federschuh (52 Stck.)
36		938 150 1		Abstreifer (25 Stck.)
37		938 068 0		Kragenbuchse rechts (4 Stck.)
38		938 169 0		Lagerplatte links
40		331 197 1		Pick-up Trommel kpl.

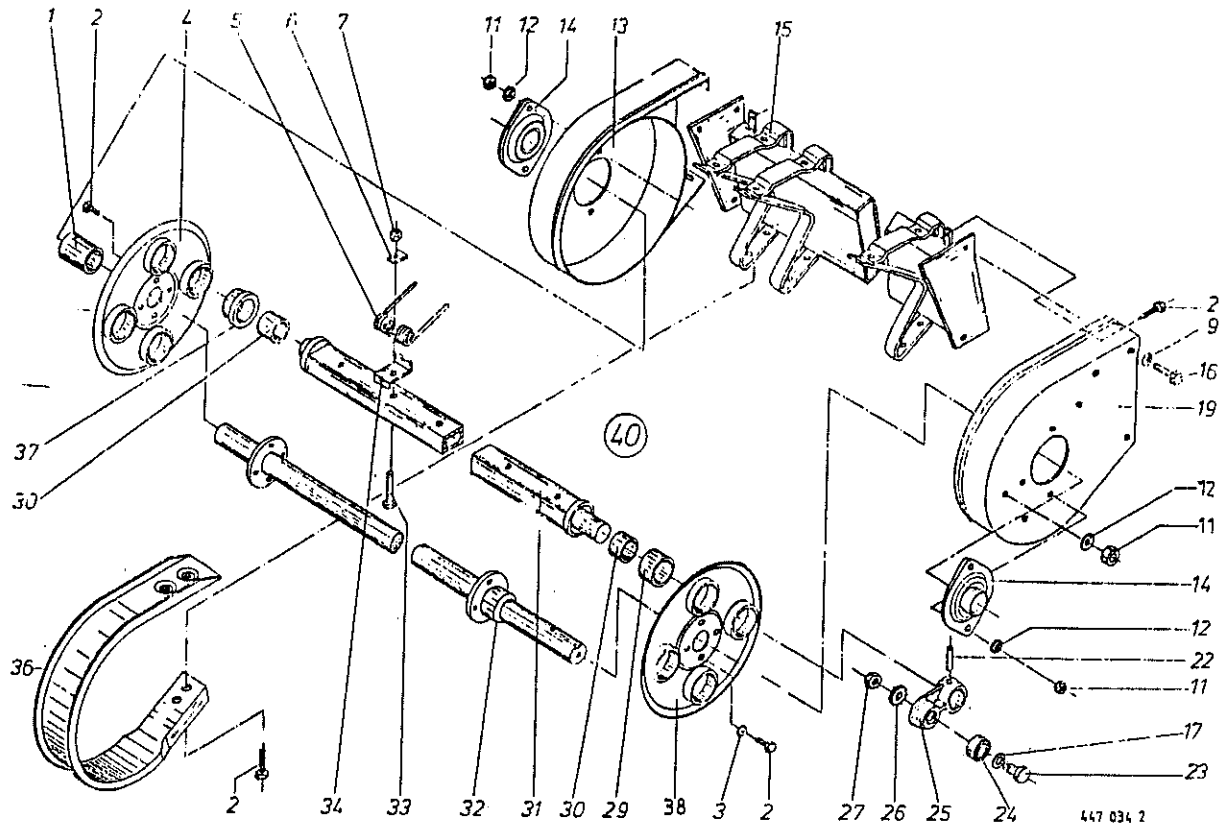

Abb.	Bestell-Nr.	Bezeichnung	Abb.	Bestell-Nr.	Bezeichnung
1	337 364 0	Distanzring 45 x 16	38	332 400 2	Schutz vorne links
2	911 659 0	Sicherungsring I 62 X 2,0	39	921 848 0	Rollenkette 1 1/4" (35 Messer/59 Ro)
3	930 436 0	Rillenkugellager 6206 RS	40	921 981 0	Steckglied m.Drahtverschluß 11/4"
4	331 179 2	Doppelkettenrad 25/12 Z.	43	337 365 0	Distanzring 45 x 6
5	331 064 0	Bolzen	44	332 019 0	Strebe
6	912 718 0	Spannhülse 10 X 60	45	910 639 1	Scheibe 11 X 48 X 5
7	908 711 1	Sicherungsmutter NM 12	46	332 109 1	Abstreifer
8	337 442 1	Unterlegblech	47	331 952 0	Vierkant
9	331 392 1	Anlaufstück	48	901 123 0	6kt-Schraube M 12 X 80
10	910 506 0	Scheibe 14	49	003 007 2	Spannrolle 70 X 45
11	901 079 0	6kt-Schraube M 12 X 50	50	908 215 0	6kt-Mutter M 12
12	910 035 0	Federring B 12	51	905 176 0	Flachrundschaube m.Schlitz M 12X25
13	921 712 0	Rollenkette 3/4" X 104 Ro	52	921 996 0	Gekröpftes Glied 1 1/4"
14	331 162 0	Stütze			
15	908 225 0	6kt-Mutter M 20			
16	908 525 1	6kt.Mutter M 20, flach			
17	921 711 0	Rollenkette 3/4" X 84 Ro			
18	921 992 0	Gekröpftes Glied 3/4"			
19	921 980 0	Steckglied mit Drahtverschluß 3/4"			
20	331 194 2	Distanzscheibe			
21	331 192 3	Distanzrohr 48,3 x 4,05 x 10			
22	911 664 0	Sicherungsring I 68 X 2,5			
23	930 508 0	Rillenkugellager 6008 2RS			
24	331 188 1	Doppelkettenrad kpl.			
25	331 193 2	Distanzrohr 48,3 x 4,05 x 15			
26	910 639 1	Scheibe 11 X 48 X 5			
27	900 309 0	6kt-Schraube M 12 X 100			
28	337 343 2	Spannrolle Rd 70x70			
30	900 656 0	6kt-Schraube M 12 X 30			
31	924 247 0	Verschlußzapfen			
32	331 293 4	Kettenschutz Pick-up, hinten			
33	924 251 0	Haltescheibe			
34	331 290 0	Kettenschutz Pick-up vorne			
35	904 997 1	Flachrundschaube M 12 X 100			
36	900 632 0	6kt-Schraube M 10 X 16			
37	910 353 0	Scheibe R 11			



445 493 5

Abb.	Bestell-Nr.	Bezeichnung	Abb.	Bestell-Nr.	Bezeichnung
1	332 030 0	Pleuel montiert (12 Stck.)	33	337 330 3	Antriebskettenrad Z=36
	332 137 0	Pleuel, geteilt (paarweise geliefert)	34	347 382 5	Lager links
2	934 903 0	Lagerbuchse MB 6030 Du (12 Stck.)	35	915 246 0	Paßfeder B 18 X 11 X 50
	332 136 0	Lagerbuchse get. (paarweise geliefert)	36	332 033 1	Lagerzapfen links
3	934 911 0	Lagerbuchse 2040 DU (12 Stck.)	37	331 988 2	Kurbelwelle 60 x 1448
4	347 121 2	Förderzinken	38	344 195 5	Bolzen 20 x 80 (12 Stck.)
5	911 004 0	Paßscheibe 60 X 75 X 1,0 (6 Stck.)	40	332 031 0	Kurbelwelle montiert
6	912 643 0	Spannhülse 6 X 36 (12 Stck.)			(Abb. 1-3, 5, 10-14, 36, 37)
7	912 566 0	Spannhülse 3,5 X 36 (12 Stck.)	50	331 420 1	Trommel montiert
8	934 911 0	Lagerbuchse 2040 DU (24 Stck.)			(ohne Abb. 15, 17-24, 26, 32-35)
9	910 512 2	Scheibe B 21 (12 Stck.)			
	910 611 0	Scheibe 22 X 37 X 1 (36 Stck.)			
10	331 955 1	Distanzring 70 x 11 x 7			
11	930 170 1	Rillenkugellager 6310 2RS (4 Stck.)			
12	332 034 1	Lagerzapfen rechts			
13	910 904 0	Paßscheibe 50 X 62 X 1,0			
	910 905 0	Paßscheibe 50 X 62 X 2,0			
14	911 553 0	Sicherungsring 50 X 2,0			
15	915 205 0	Paßfeder B 14 X 9 X 45			
16	908 711 1	Sicherungsmutter NM 12			
17	910 260 0	Radschraube G 12 X 31 (14 Stck.)			
18	934 031 0	Flanschlager PMNE 45			
19	900 657 0	6kt-Schraube M 12 X 35			
20	902 434 1	6kt-Schraube BM 10 X 35			
21	900 660 0	6kt-Schraube M 16 X 40			
22	908 512 0	6kt-Mutter M 10			
23	347 380 5	Lager rechts			
24	908 716 1	Sicherungsmutter NM 16			
25	347 374 8	Flanschplatte			
26	934 609 0	Rillenkugellager AEL 209			
27	912 618 0	Spannhülse 5 X 50			
28	912 676 0	Spannhülse 8 X 50			
29	346 782 3	Trommel			
30	344 196 3	Bolzen 20 x 275 (12 Stck.)			
31	910 221 0	Radmutter A 12			
32	934 621 0	Rillenkugellager GRAE 60 NPPB			

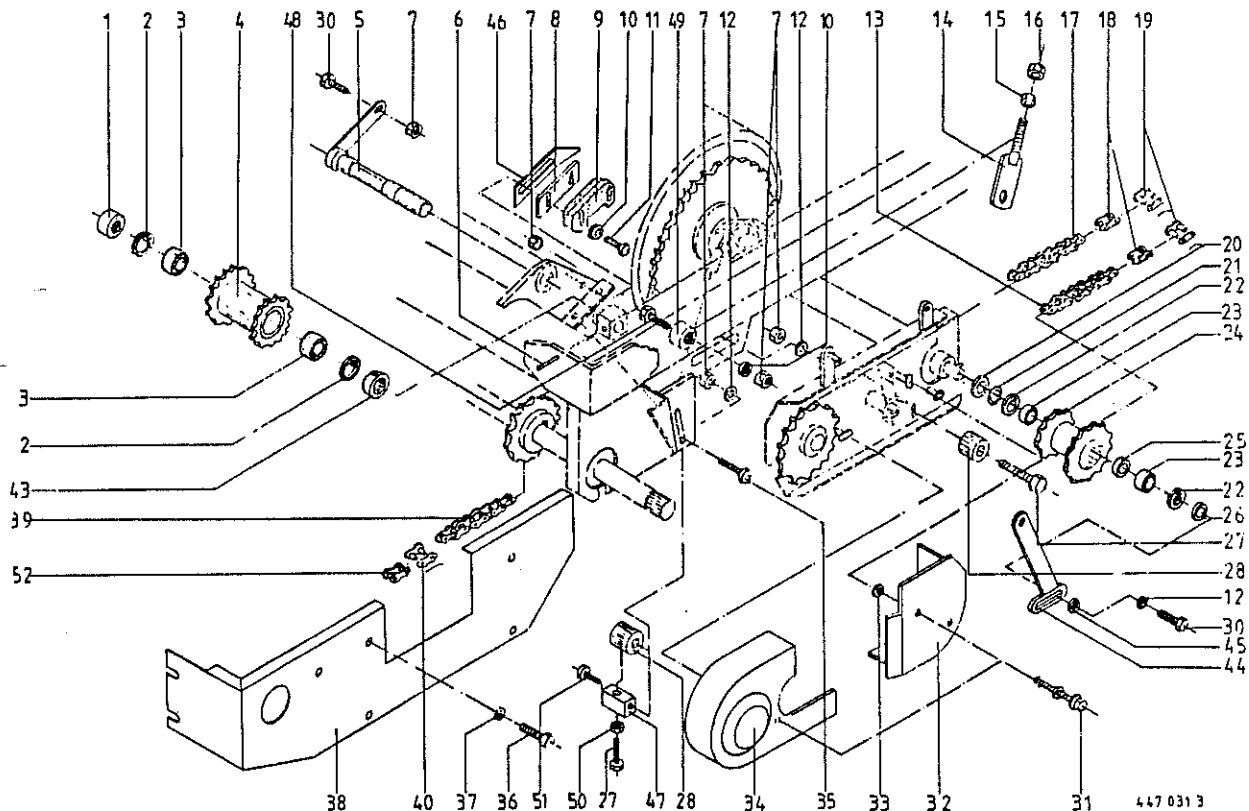
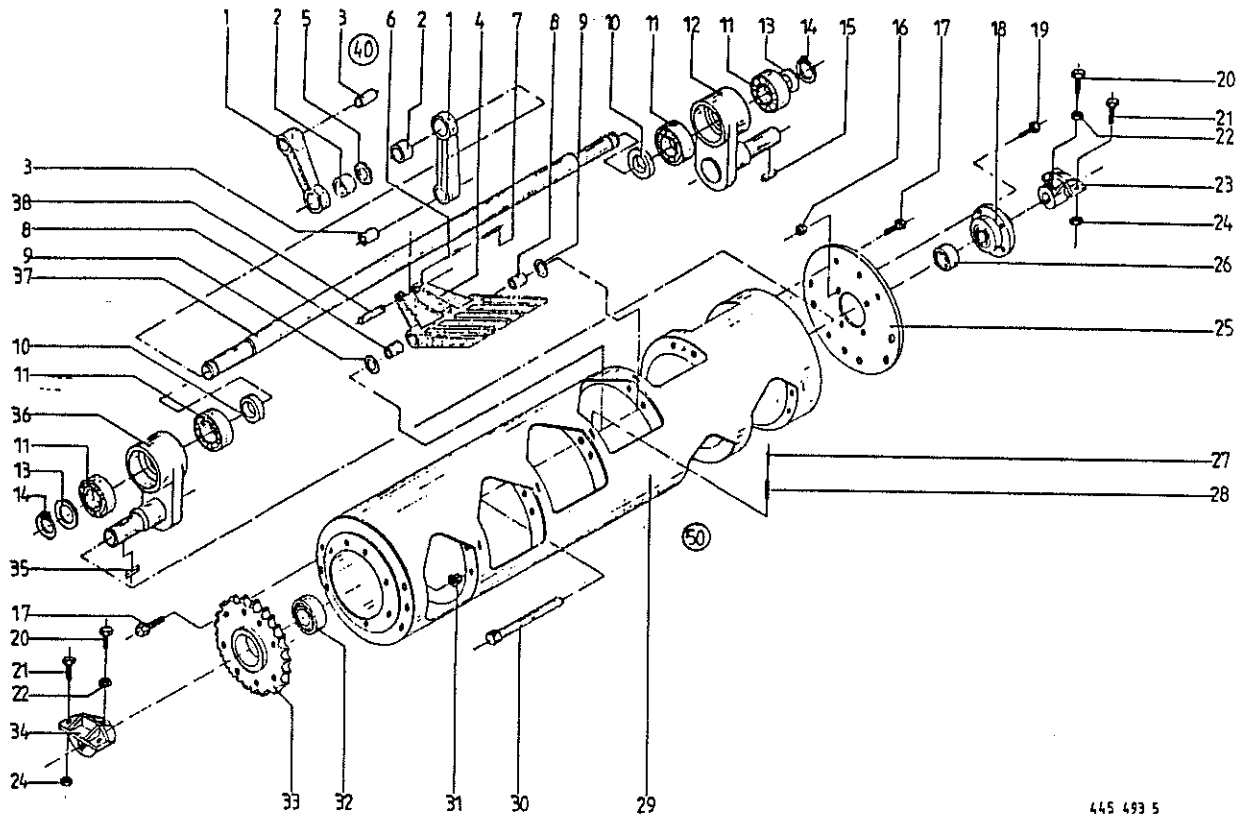
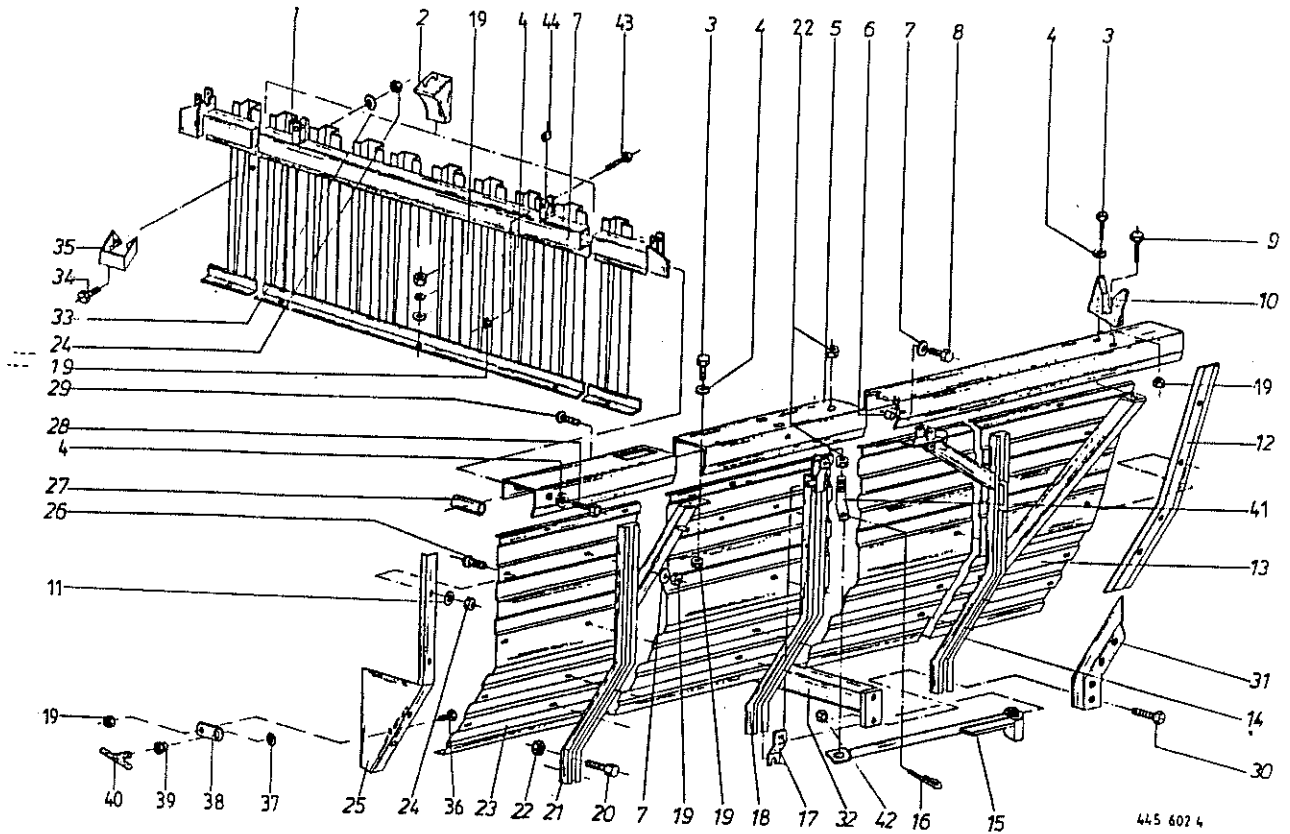

Produkt: (1) T 2500 (2) T 3200

Abb. | Bestell-Nr. | Bestell-Nr. | Bezeichnung
 | (1) | (2) |

1	337 445 3	337 445 3	Vorderwand unten
2	015 528 1	015 528 1	Vorlegekeil
3	900 637 0	900 637 0	6kt-Schraube M 10 X 30
4	910 111 1	910 111 1	Federring B 10
5	341 887 3	341 849 2	Aufbauleiste links
	331 032 1	341 888 2	Aufbauleiste rechts
6	347 728 1	347 728 1	Distanzrohr
7	910 353 0	910 353 0	Scheibe R 11
8	900 638 0	900 638 0	6kt-Schraube M 10 X 35
9	900 639 0	900 639 0	6kt-Schraube M 10 X 40
10	337 460 6	337 460 6	Lagerbock
11	910 603 0	910 603 0	Scheibe A 8,4
12	337 467 1	337 467 1	Abdeckblech hinten links
	337 500 1	337 500 1	Abdeckblech hinten rechts
13	337 648 0	337 648 0	Endblech, links
	337 649 0	337 649 0	Endblech, rechts
14	337 704 3	337 704 3	Runge hinten links
	337 703 3	337 703 3	Runge hinten rechts
15	346 929 6	346 929 6	Schlüssel
16	917 105 0	917 105 0	Federstecker 5
17	347 356 1	347 356 1	Halter
	337 432 2	337 432 2	Runge vorne rechts
18	347 143 6	347 143 6	Runge mitte links
	337 610 1	337 610 1	Runge mitte rechts
19	908 758 0	908 758 0	Sicherungsmutter NM 10
20	900 656 0	900 656 0	6kt-Schraube M 12 X 30
21	347 714 3	347 714 3	Runge vorne links
	337 432 2	337 432 2	Runge vorne rechts
22	908 215 0	908 215 0	6kt-Mutter M 12
23	337 645 1	337 643 1	Seitenwand links
	337 644 1	337 642 1	Seitenwand rechts
24	908 706 0	908 706 0	Sicherungsmutter NM 8
25	337 488 1	337 488 1	Abdeckblech vorn links
	337 489 2	337 489 2	Abdeckblech vorne rechts
26	905 231 0	905 231 0	Flachrundschraube m. Schlitz M 8X20

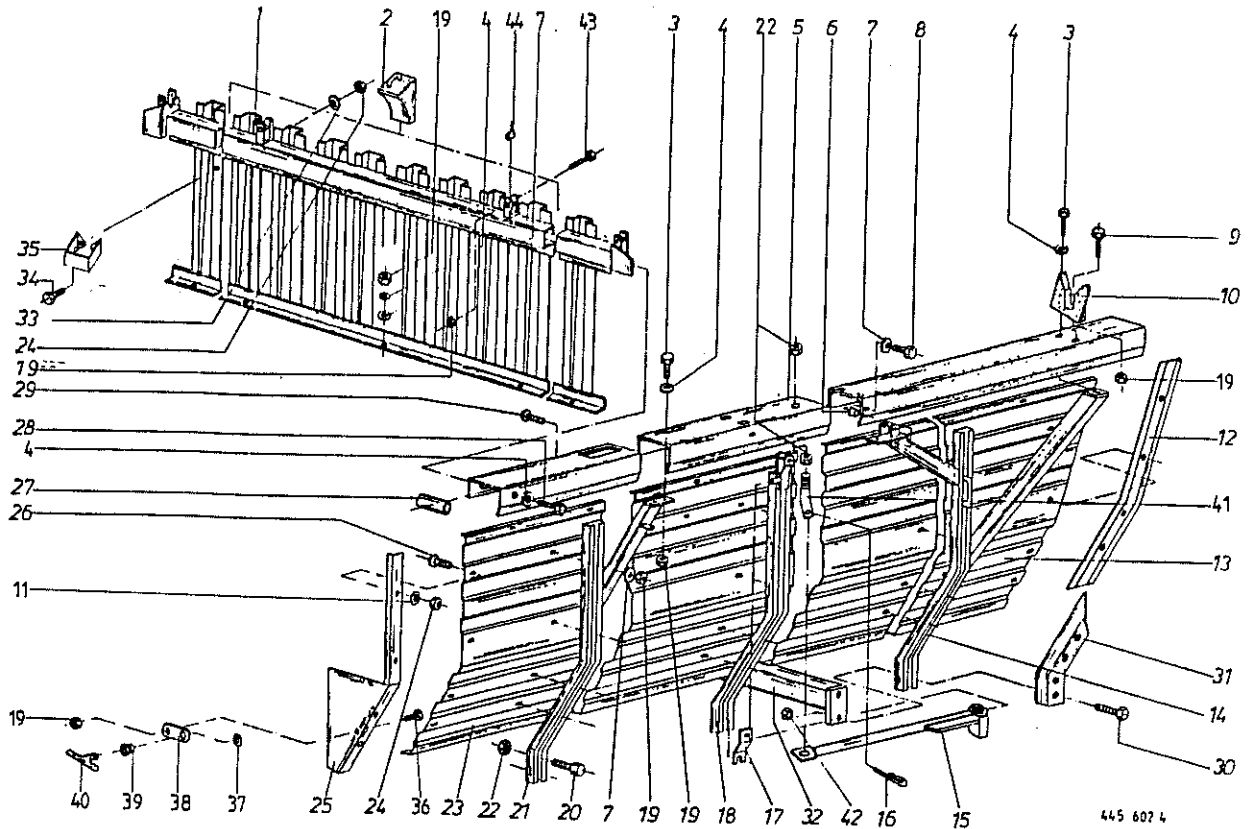

Produkt: (1) T 2500 (2) T 3200

Abb.	Bestell-Nr.	Bestell-Nr.	Bezeichnung
	(1)	(2)	

27	337 470 1	337 470 1	Rohr
28	901 073 1	901 073 1	6kt-Schraube M 10 X 110
29	905 251 0	905 251 0	Flachrundschaube m. Schlitz M 10X20
30	902 400 1	902 400 1	6kt-Schraube BM 12 X 70
31	337 491 1	337 491 1	Rungenverstärkung
32	337 464 1	337 464 1	Querrohr
33	910 639 1	910 639 1	Scheibe 11 X 48 X 5
34	900 614 0	900 614 0	6kt-Schraube M 8 X 20
35	168 156 4	168 156 4	Tasche für Vorlegekeil
36	900 632 0	900 632 0	6kt-Schraube M 10 X 16
37	911 522 0	911 522 0	Sicherungsring 20 X 1,2
38	337 501 2	337 501 2	Seilhalter
39	938 974 2	938 974 2	Seilführungsstück
40	939 063 0	939 063 0	Handgriff
41	344 637 3	344 637 3	Halter für Schlüssel
42	908 711 1	908 711 1	Sicherungsmutter NM 12
43	901 435 0	901 435 0	6kt-Schraube M 10 X 60
44	332 232 0	332 232 0	Distanzrohr

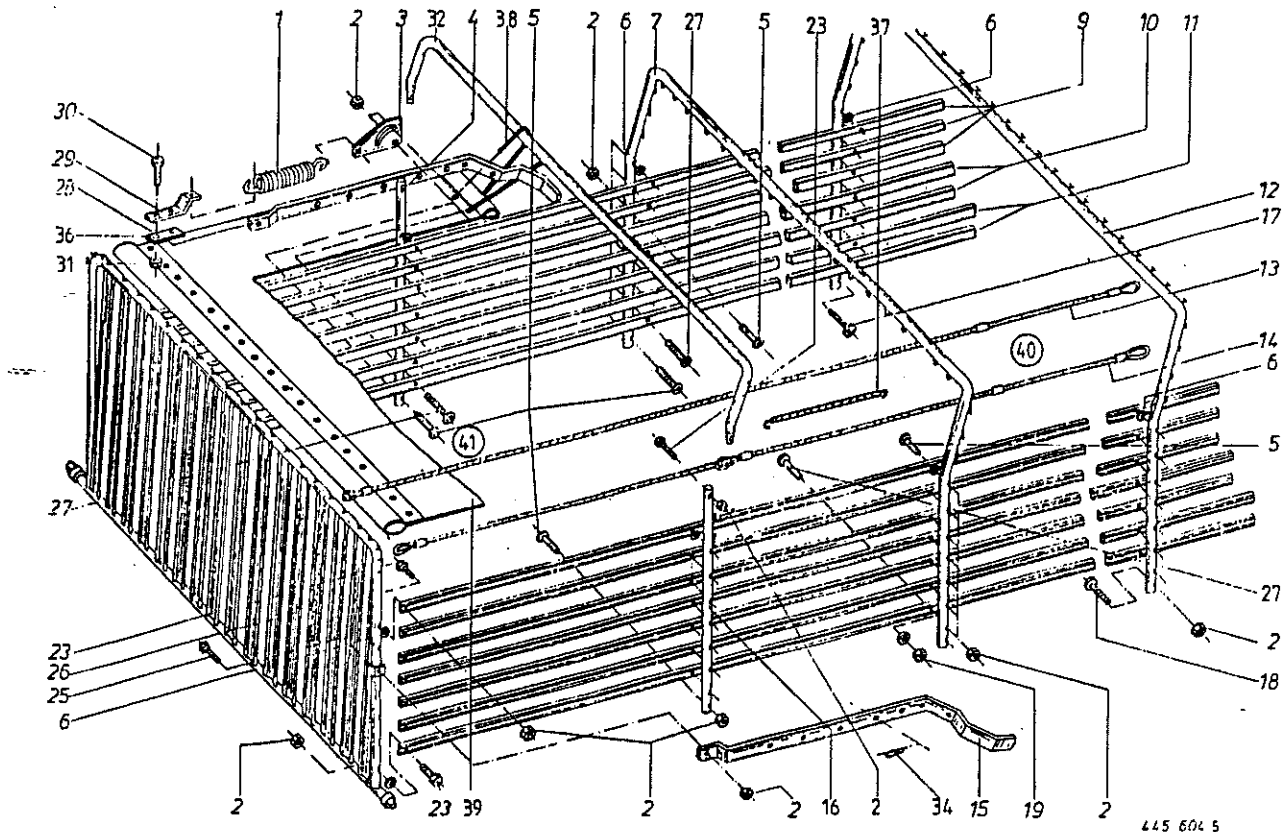

Produkt: (1) T 2500 (2) T 3200

Abb. | Bestell-Nr. | Bestell-Nr. | Bezeichnung
 | (1) | (2) |

1	340 439 2	340 439 2	Zugfeder
2	908 758 0	908 758 0	Sicherungsmutter NM 10
3	347 397 1	347 397 1	Regulierplatte
4	347 159 5	347 159 5	Scharnierrohr rechts
5	904 761 1	904 761 1	Flachrundschaube mit 4kt.M 10 X 70
6	910 340 0	910 340 0	Scheibe A 13
7		347 700 5	Rohrbügel
9	332 428 1	332 429 2	Leiste oben
10	332 427 1	332 430 1	Leiste mitte
11	332 426 1	332 431 2	Leiste unten
12	347 698 4	347 698 4	Rohrbügel
13	347 741 1	347 743 1	Aufbauseil 3450/4250 lg. (21 Stck.)
14	347 742 3	347 744 3	Aufbauseil mit 3 Ösen 3450/4250 lg. (4 Stck.)
15	347 717 6	347 717 6	Arretierhebel links
16	347 160 4	347 160 4	Scharnierrohr links
17	904 056 0	904 056 0	Senkschraube M 10 X 100
18	904 057 1	904 057 1	Senkschraube M 10 X 110
19	908 212 0	908 212 0	6kt-Mutter M 10
23	901 434 0	901 434 0	6kt-Schraube M 10 X 55
25	901 438 0	901 438 0	6kt-Schraube M 10 X 80
26	337 626 4	337 626 4	Vorderwand
27	904 761 1	904 761 1	Flachrundschaube M 10 X 70
28	337 433 3	337 433 3	Arretierhebel rechts
29	347 154 2	347 154 2	Federhalter
30	900 657 0	900 657 0	6kt-Schraube M 12 X 35
31	908 711 1	908 711 1	Sicherungsmutter NM 12
32	344 552 1	344 552 1	Rohrbügel aufsteckbar
34	917 104 0	917 104 0	Federstecker 4
36	347 181 2	347 181 2	Verstärkung
37	151 184 1	151 184 1	Spannseil 8 x 920 lg.
38	925 113 0	925 113 0	Kunststoffseil 15 m lang/6 mm Et.-Nr. entspricht 1 Meter Seil
39	331 661 1	331 661 1	Gleitplane

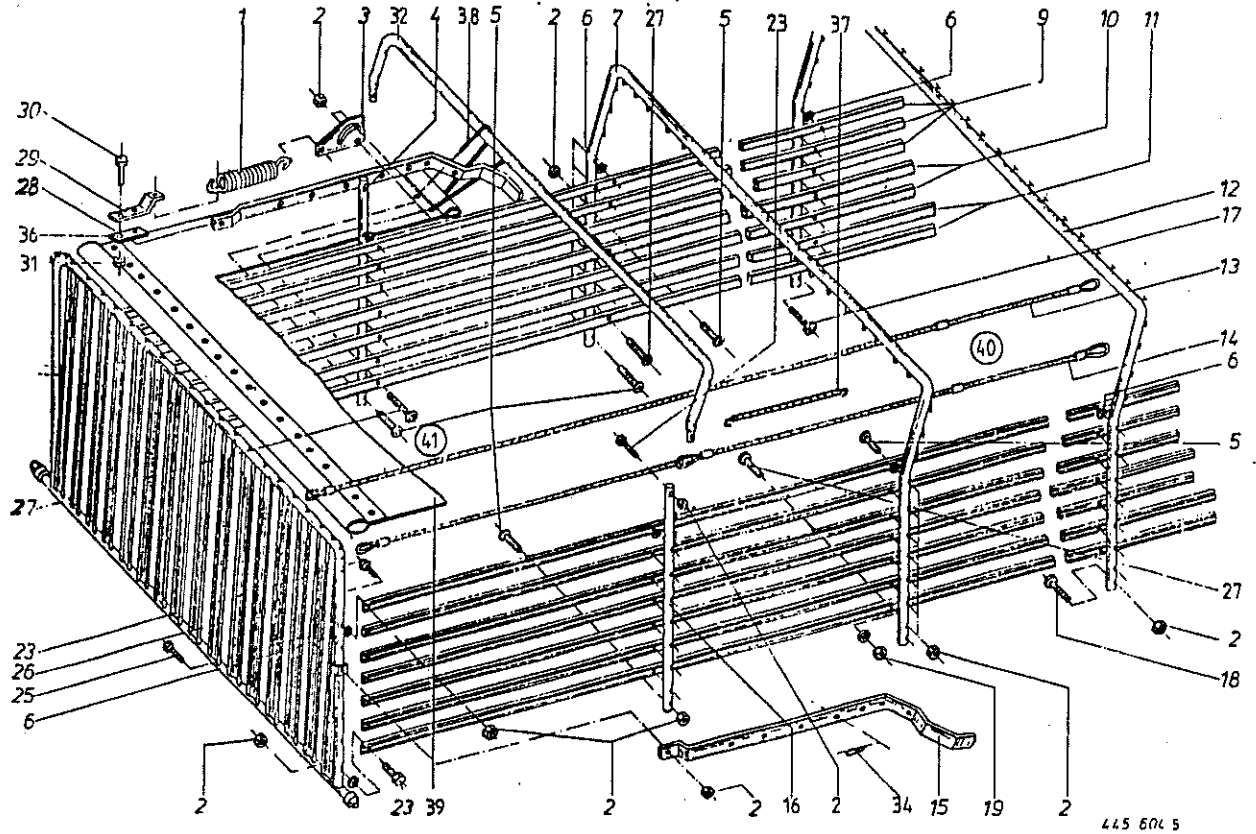

Produkt: (1) T 2500 (2) T 3200

Abb.	Bestell-Nr. (1)	Bestell-Nr. (2)	Bezeichnung
40	341 304 0	341 305 0	Satz Aufbauseile (m. Abb. 13=21 Stck u. Abb. 14=4 Stck.)
41	331 673 0	331 673 0	Zusatzteile Plane (m. Abb. 37-39)



Abb.	Bestell-Nr.	Bezeichnung	Abb.	Bestell-Nr.	Bezeichnung
1	900 638 0	6kt-Schraube M 10 X 35	36	901 431 0	6kt-Schraube M 10 X 40
2	908 758 0	Sicherungsmutter NM 10	37	347 212 1	Gummironde
3	908 220 0	6kt-Mutter M 16	38	905 232 0	Flachrundschraube m.Schlitz M 8X25
4	347 181 2	Verstärkung	39	331 593 4	Rastenhebel
5	337 394 1	Federhalter rechts	40	904 057 1	Senkschraube M 10 X 110
6	908 706 0	Sicherungsmutter NM 8	41	337 393 1	Federhalter links
7	341 144 2	Spannschraube M 16 X 170	42	905 232 0	Flachrundschraube m.Schlitz M 8X25
8	331 589 1	Zugfeder	43	910 603 0	Scheibe A 8,4
9	901 479 0	6kt-Schraube M 14 X 75	44	900 657 0	6kt-Schraube M 12 X 35
10	331 523 2	Rolle 70 x 20			
11	904 056 0	Senkschraube M 10 X 100			
12	908 714 0	Sicherungsmutter NM 14			
13	331 578 0	Rückwandhalter			
14	332 462 1	Halter			
15	905 210 0	Flachrundschraube m.Schlitz M 6X16			
16	331 587 1	Rückwand <i>lsgl.</i>			
17	908 704 1	Sicherungsmutter NM 6			
18	337 458 2	Gummituch			
19	337 577 1	Schiene			
20	337 579 3	Rohr			
21	917 006 0	Klappstecker 6 x 42			
22	030 124 1	Zugfeder			
23	912 615 0	Spannhülse 5 x 36			
24	344 608 4	Handhebel			
25	910 303 0	Scheibe 18			
26	912 616 1	Spannhülse 5 X 40			
27	337 463 3	Federführung			
28	337 413 1	Druckfeder			
29	925 113 0	Kunststoffseil 8 m lang/6 mm			
		Et.-Nr entspricht 1 Meter Seil			
30	910 506 0	Scheibe 14			
31	925 011 0	Handgriff			
32	908 711 1	Sicherungsmutter NM 12			
33	347 211 2	Handhebel			
34	347 803 3	Verstelllasche			
35	341 977 0	Haltebügel			



Abb. | Bestell-Nr. | Bezeichnung

Abb. | Bestell-Nr. | Bezeichnung

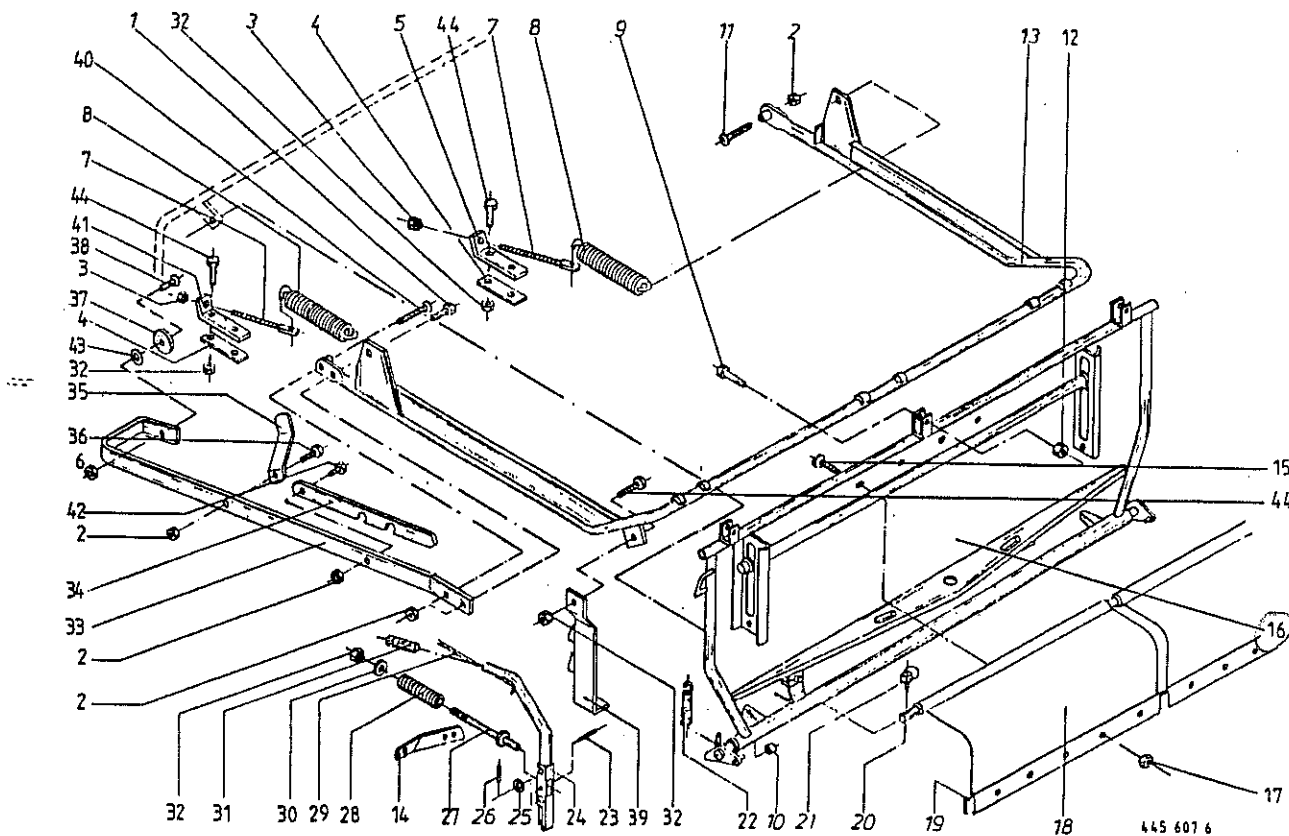
1	921 046 1	Schneidenring L 12
2	921 206 0	Überwurfmutter AL 12
3	921 054 1	Verbindungsstutzen L 12
4	921 083 1	Reduzier-Verschraubung KOR 12/6 PL
5		Hydraulikrohr 12 x 1,5
6	921 071 1	T-Verbindungsstutzen L 12
7	908 220 0	6kt-Mutter M 16
8	908 758 0	Sicherungsmutter NM 10
9	344 691 1	Lasche
10	900 636 0	6kt-Schraube M 10 X 25
11	905 178 2	Flachrundschrabe m.Schlitz M 12X35
12	908 620 0	6kt-Mutter M 16
13	200 622 0	Distanzrohr
14	344 817 0	Buchse
15	341 734 3	Gewindelasche M 16 X 80
16	908 620 0	6kt-Mutter M 16
17	908 711 1	Sicherungsmutter NM 12
18	337 659 3	Hydro-Zylinder
	921 417 0	Dichtungssatz
19	344 692 4	Drosselscheibe
20	921 006 0	Hochdruckschlauchleitung 600 lang
21	900 348 1	6kt-Schraube M 16 X 100
22	332 300 1	Verteilerstück
23	921 093 1	Gerader-Einschraubstutzen
24	921 022 1	Hochdruckschlauchleitung 400 lang
25	910 414 0	Scheibe A 10,5
26	344 501 1	U-Bügel
27	345 478 1	Zugfeder
28	901 486 1	6kt-Schraube M 16 X 85
29	344 525 1	Flacheisen
30	908 215 0	6kt-Mutter M 12
31	344 466 1	Hydro-Zylinder
		(Dichtungssatz nicht möglich)
32	919 810 1	Belüftungsfiter R1/8"
33	904 150 0	Senkschraube M 10 X 65

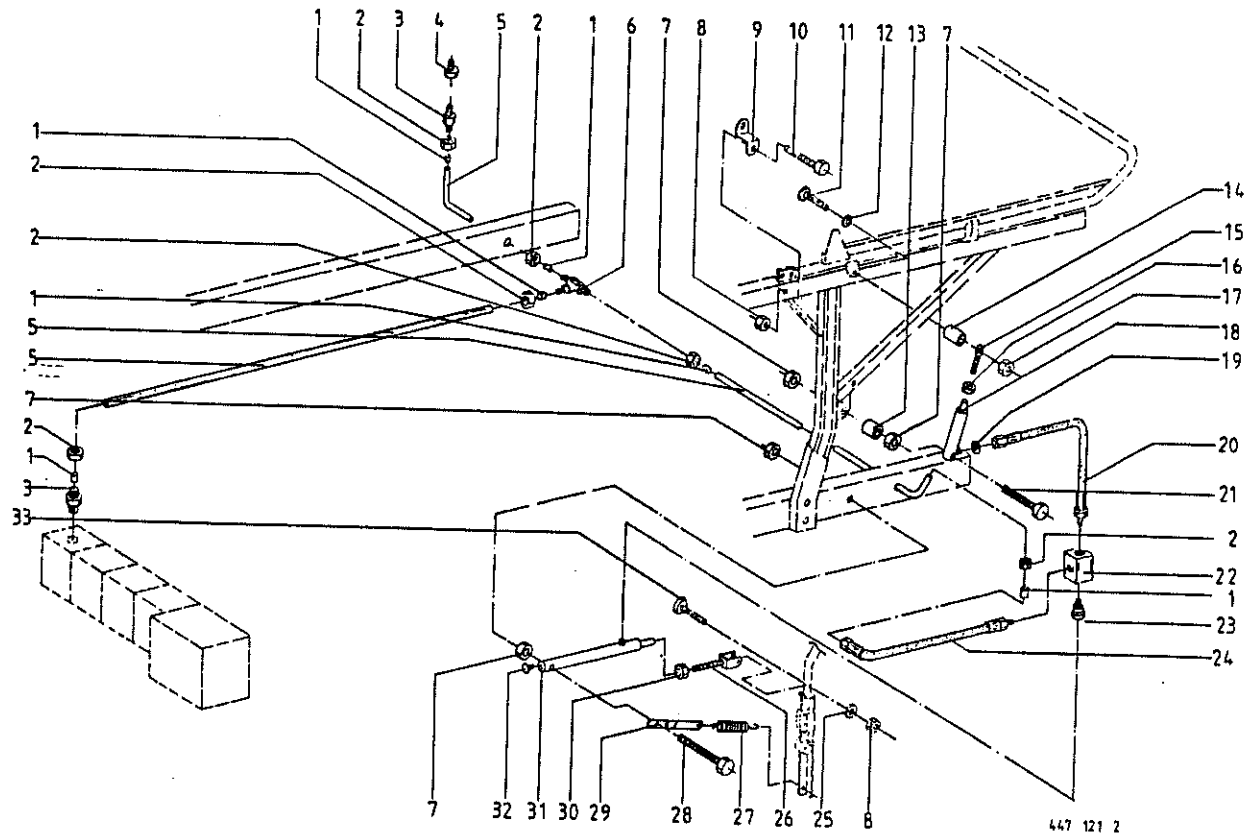
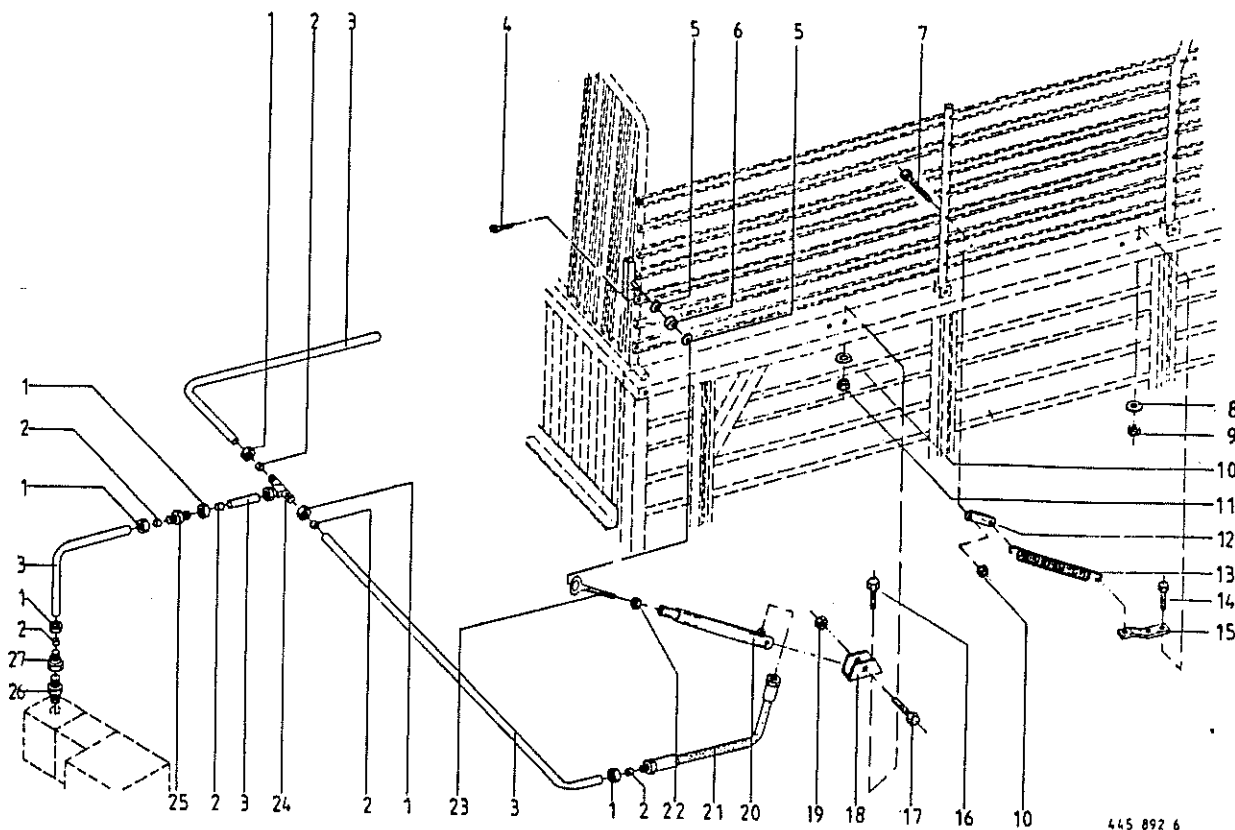

445 892 6

Abb. | Bestell-Nr. | Bezeichnung

Abb. | Bestell-Nr. | Bezeichnung

1	921 039 1	Überwurfmutter AL 6
2	921 045 1	Schneiderring L 6
3		Hydraulikrohr 6 x 1
4	912 067 1	Splint 4 X 32
5	910 303 0	Scheibe 18
6	344 700 1	Rohr
7	901 437 0	6kt-Schraube M 10 X 70
8	910 609 0	Scheibe A 13
9	908 711 1	Sicherungsmutter NM 12
10	910 414 0	Scheibe A 10,5
11	908 758 0	Sicherungsmutter NM 10
12	347 181 2	Verstärkung
13	345 998 2	Zugfeder
14	900 657 0	6kt-Schraube M 12 X 35
15	347 154 2	Federhalter
16	900 636 0	6kt-Schraube M 10 X 25
17	901 485 0	6kt-Schraube M 16 X 75
18	337 694 3	Zylinderhalter unten
19	908 716 1	Sicherungsmutter NM 16
20	337 659 3	Hydro-Zylinder
	921 417 0	Dichtungssatz
21	921 006 0	Hochdruckschlauchleitung 600 lang
22	908 620 0	6kt-Mutter M 16
23	341 734 3	Gewindelassche M 16 X 80
24	920 900 1	T-Stutzen, Richtungseinstellbar L 6
25	921 049 1	Verbindungsstutzen L 6
26	921 060 1	Einschraubstutzen L 12 MB
27	921 083 1	Reduzier-Verschraubung KOR 12/6 PL

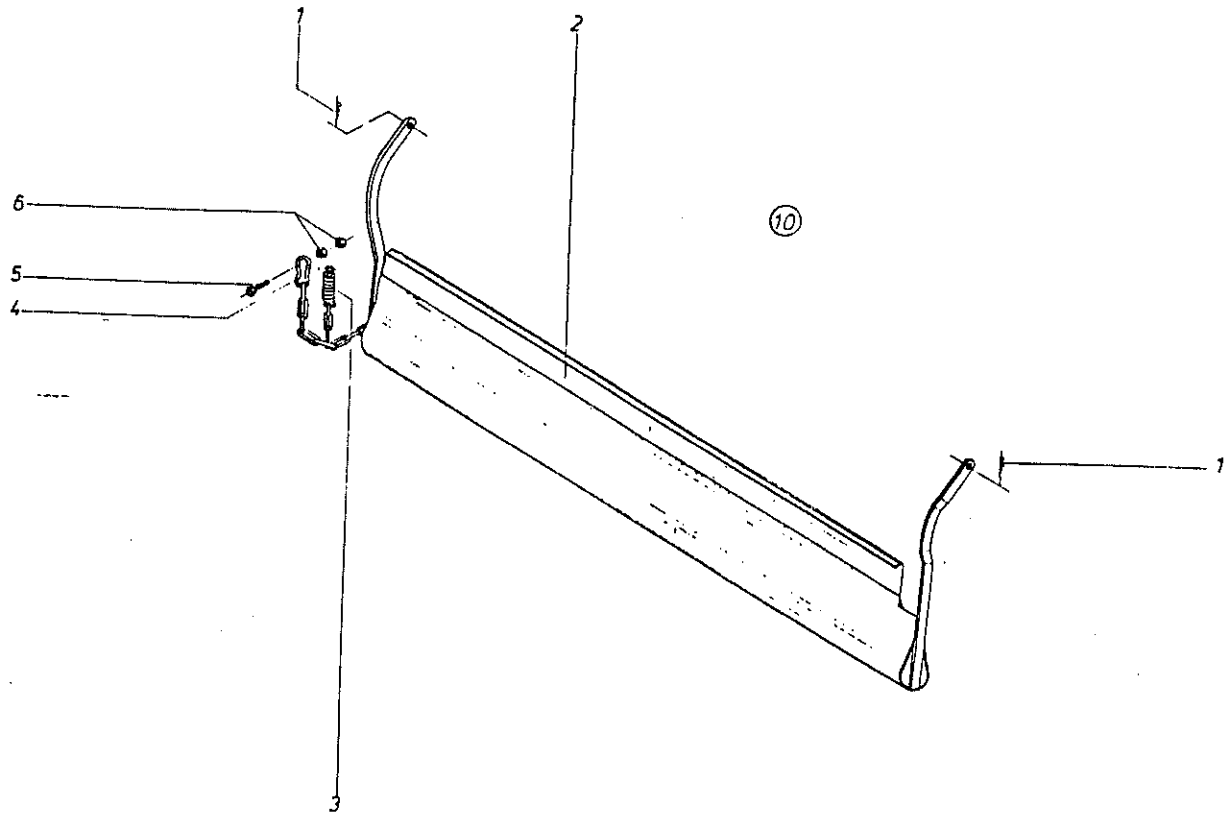

445 747 0

Abb. | Bestell-Nr. | Bezeichnung

Abb. | Bestell-Nr. | Bezeichnung

1	917 104 0	Federstecker 4
2	331 287 1	Prallblech
3	341 914 0	Zugfeder
4	917 901 0	Karabinerhaken
5	900 284 0	6kt-Schraube M 10 X 50
6	908 758 0	Sicherungsmutter NM 10
10	331 286 0	Prallblech kpl. (alle Abb.)



Abb. | Bestell-Nr. | Bezeichnung

Abb. | Bestell-Nr. | Bezeichnung

1	910 892 0	Paßscheibe 40 x 50 x 2,0
2	912 677 0	Spannhülse 8 x 55
3	331 931 2	Tastradhalter links
	331 930 2	Tastradhalter rechts
5	332 688 0	Lagerbolzen (für 2 Rad)
6	900 610 0	6kt-Schraube M 8 x 10
7	910 033 0	Federring B 8
8	344 989 3	Wickelschutz
9	919 003 0	Kegel-Schmiernippel H1/S M8 x 1
10	341 390 0	Ballonrad 320 x 100 (mit 2 Buchsen)
	954 031 0	Lagerkragen-Buchse
11	910 864 0	Paßscheibe 30 x 42 x 1,0
12	490 049 0	Stellring Rd.30
13	912 645 0	Spannhülse 6 x 45
14	274 339 2	Knotenkette mit S-Haken
15	332 686 1	Bolzen
16	917 104 0	Federstecker 4

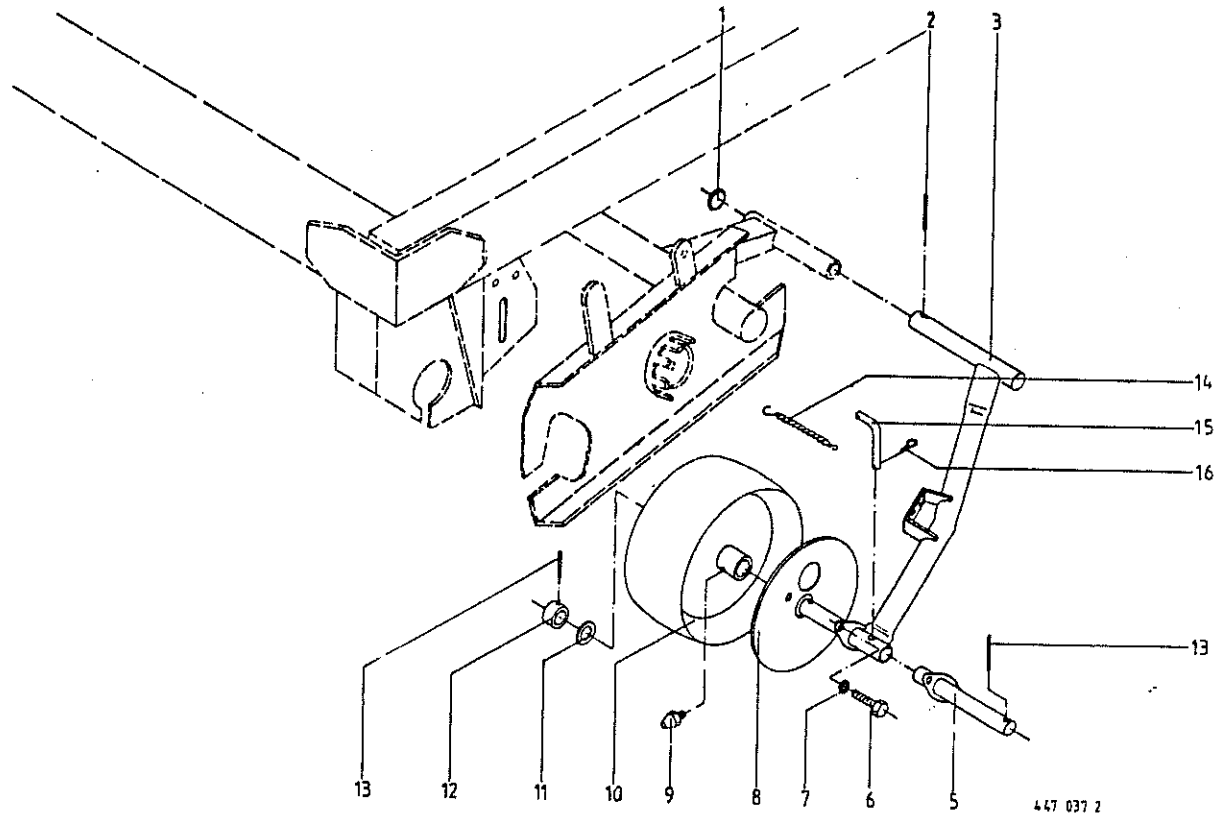
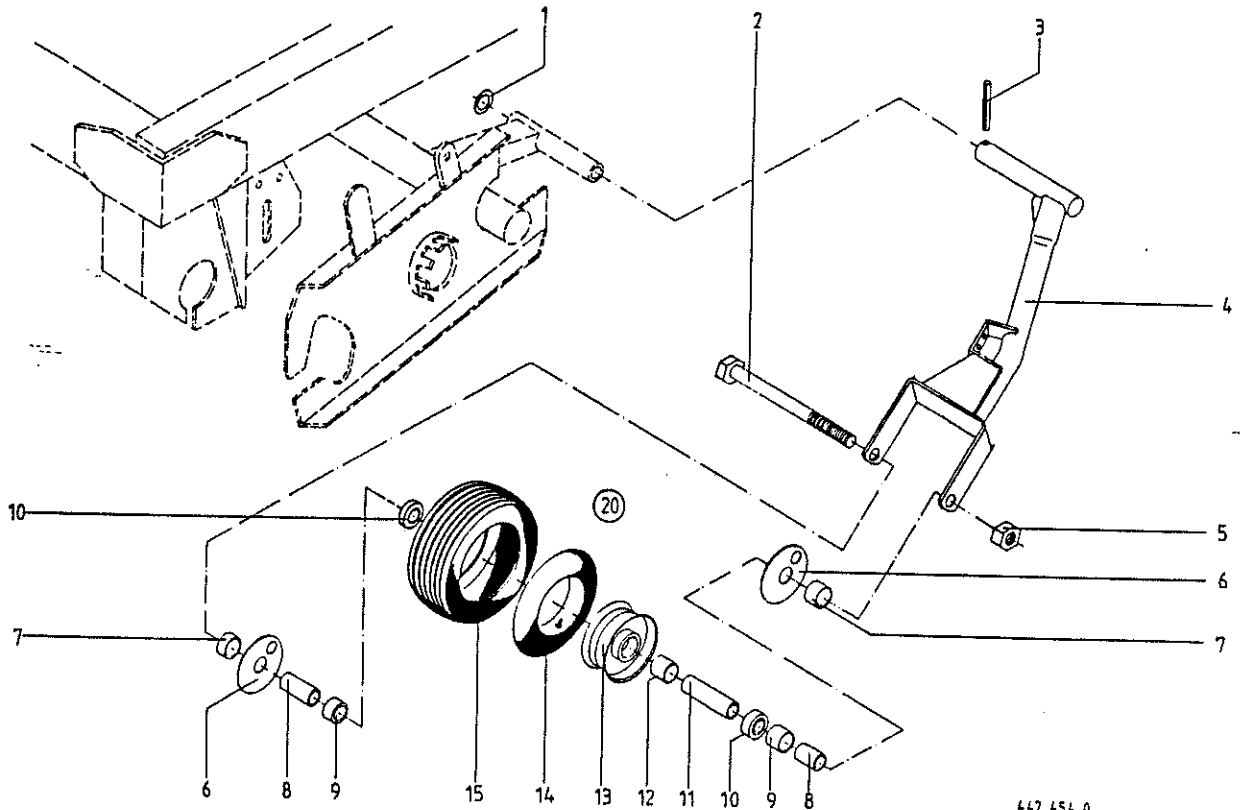

447 454 0

Abb. | Bestell-Nr. | Bezeichnung

Abb. | Bestell-Nr. | Bezeichnung

1	910 892 0	Paßscheibe 40 X 50 X 2,0
2	901 152 2	6kt-Schraube M 16 X 220
3	912 677 0	Spannhülse 8 X 55
4	335 517 0	Tastradhalter links
	335 518 0	Tastradhalter rechts
5	908 716 1	Sicherungsmutter NM 16
6	335 429 0	Abdeckscheibe
7	335 430 0	Buchse Rd 33,7 X 5,6 X 21
8	335 427 0	Buchse Rd 26,9 X 5 X 37,5
9	335 428 0	Buchse Rd 33,7 X 5,6 X 31
10	930 535 0	Rillenkugellager 6205 2 RS
11	335 426 0	Buchse Rd 26,9 X 5 X 94
12	938 831 0	Distanzrohr Rd 30 X 1,5 X 34
13	953 184 0	Felge 4.50 A-6 (Tiefbett)
14	953 330 0	Schlauch 13 X 6.50-8 Tr 13
15	953 262 0	Reifen 13 X 6.50-6 RT 2 PLY
20	953 084 0	Rad kpl. 13 X 6.50-6 4 PR-RT
		(Abb. 10, 12-15)

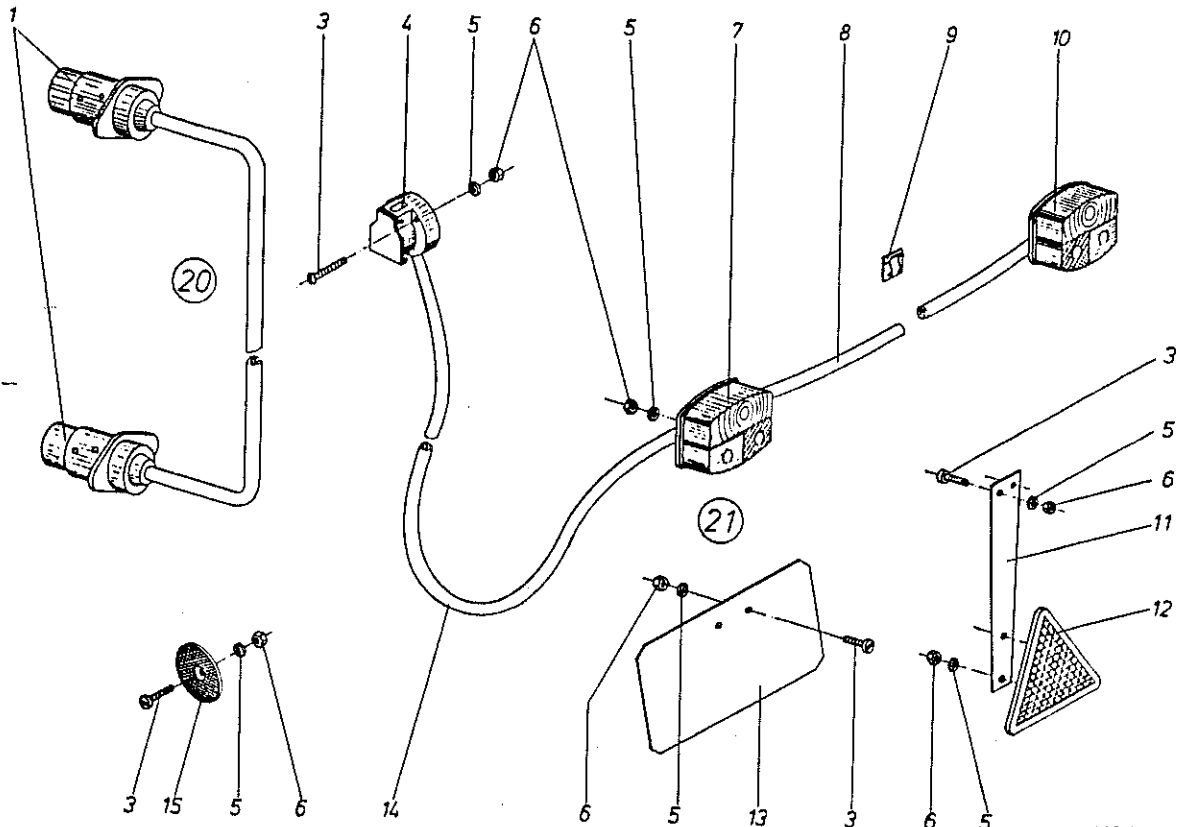

445 388 1

Abb. | Bestell-Nr. | Bezeichnung

Abb. | Bestell-Nr. | Bezeichnung

1	924 576 0	Stecker 7 pol.
3	903 661 0	Zylinderschraube m.Schlitz AM 5X30
4	924 571 0	Steckdose 7pol.
5	910 031 0	Federring B 5
6	908 207 0	6kt-Mutter M 5
7	924 566 0	Zweikammerleuchte B BSK 95
	924 558 0	Ersatzhaube Ek 95
	924 698 0	Dreikammerleuchte 11.kpl. (Aspöck)
	924 699 0	Ersatzhaube (Aspöck)
8	924 590 0	Kabel m.Flachsteckan.4pol.2,1m lang
9	925 181 0	Kabelhalter
10	924 565 0	Dreikammerleuchte BBS 95
	924 557 0	Ersatzhaube E 95
	924 697 0	Dreikammerleuchte re.kpl. (Aspöck)
	924 699 0	Ersatzhaube (Aspöck)
11	924 531 0	Pendel
12	924 532 0	Dreieck-Rückstrahler
13	200 286 1	Kennzeichenschild
14	924 600 1	Kabel m.Flachsteckan.6pol.11,5m lg.
15	924 536 0	Begrenzungsstrahler
20	924 610 1	Verlängerungskabel 2,8 m lang
21	339 705 2	Beleuchtungsanlage kpl. (o.Abb.9+15)



Abb.	Bestell-Nr.	Bezeichnung	Abb.	Bestell-Nr.	Bezeichnung
1	301 468 2	Schaltkasten	37	301 204 0	Kippschalter (Knickdeichsel/Messer)
2	301 229 2	Verteilergehäuse	40	332 308 0	Ventileinheit (Y1 und Y6)
3	301 392 0	Verbindungskabel kpl.		332 309 0	Ventileinheit (Y1;Y2 und Y6)
4	301 186 0	Profildichtung		332 310 0	Ventileinheit (Y1;Y2;Y3 und Y6)
5	332 306 0	Steuerventil		332 311 0	Ventileinheit (Y1;Y2;Y3;Y5 und Y6)
6	905 306 0	Gewindestange M 6 X 220		332 784 0	Ventileinheit (Y1;Y2;Y3;Y4;Y5 u.Y6)
7	908 704 1	Sicherungsmutter NM 6			
8	301 206 0	Anschlußkabel 1600 lg.			
9	332 305 0	Steuerventil			
10	921 224 0	Magnetventil			
11	332 307 0	Steuerventil			
12	938 728 0	Steuerhub Magnet			
14	924 579 0	Stecker 3-polig			
15	301 196 0	Verbindungskabel (m.Abb.14)			
16	924 580 0	Steckdose 3-polig			
17	301 310 0	Kabel 3 X 4 Qmm 2,6 m lang			
18	301 156 0	Blindstopfen PG 7			
19	903 752 0	Zylinderschraube m.Schlitz 6 X 20			
20	301 204 0	Kippschalter (Faltgatter/Heckkl.)			
21	301 383 0	Blindstopfen PG 11			
22	301 043 0	Sicherungseinsatz 16 A			
23	900 614 0	6kt-Schraube M 8 X 20			
24	910 413 0	Scheibe A 8,4			
25	301 300 0	Stromversorgungskabel o.h.Steckdose			
26	908 210 0	6kt-Mutter M 8			
27	335 364 0	Halter			
28	301 042 0	Leistungsverbinder 1-polig			
29	332 345 0	Dichtung			
30	301 338 0	Anzeigelampe mit Sockel			
31	301 201 0	Kippschalter on-off			
32	301 354 0	Signalleuchte mit Fassung grün			
33	921 231 0	Dichtungssatz für Steuerventile (Abb.5,9-12)			
35	301 209 0	Spannungsversorgung kpl. (m.Abb.16,22,25)			
36	301 204 0	Kippschalter (Pickup/Kratzboden)			



447 332 2

Abb. | Bestell-Nr. | Bezeichnung

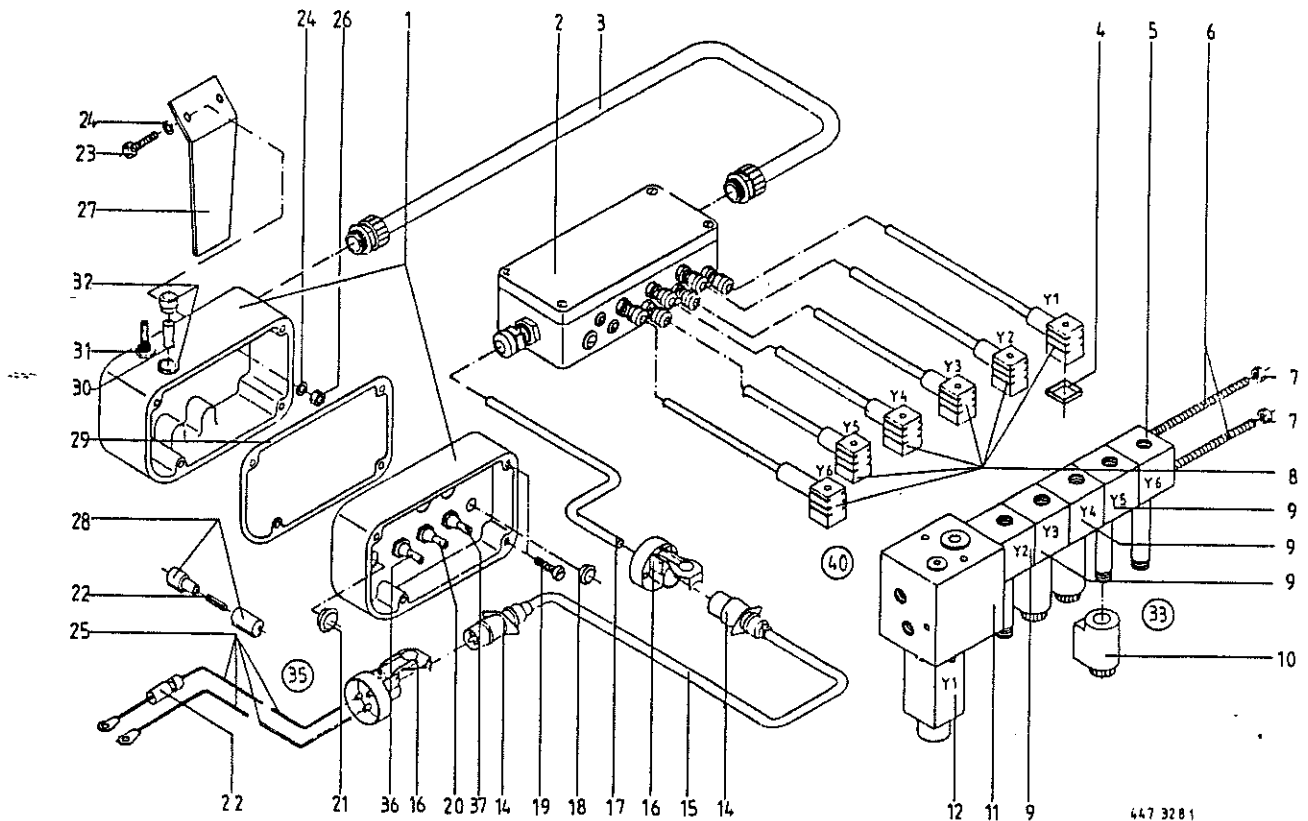
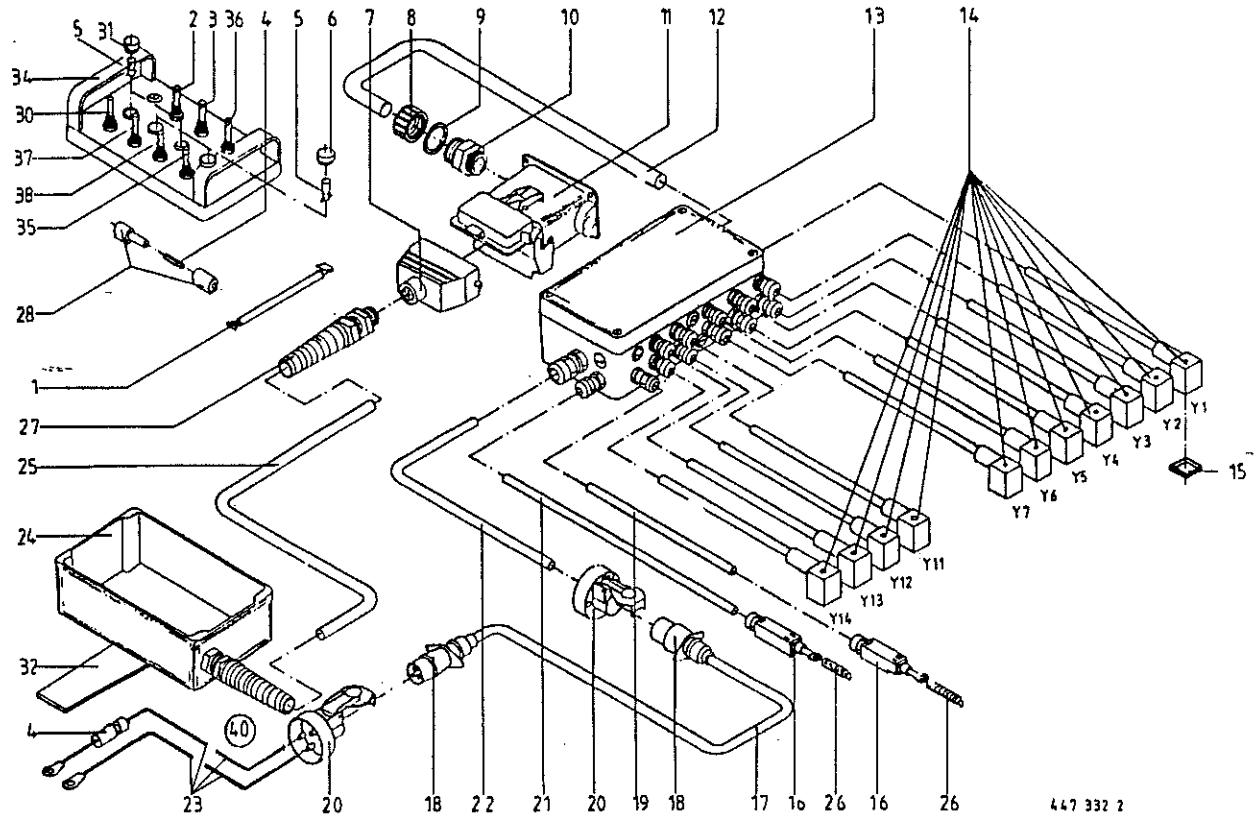
Abb. | Bestell-Nr. | Bezeichnung

1	301 498 0	Einzelader 2,5 Qmm 135 mm lang	38	301 203 0	Kippschalter (Heckklappe)
2	301 202 0	Kippschalter (Aufbau oben)	40	301 209 0	Spannungsversorgung kpl.
3	301 203 0	Kippschalter (Knickdeichsel)			(m. Abb. 4, 20, 23)
4	301 043 0	Sicherungseinsatz 16 A			
5	301 338 0	Anzeigelampe mit Sockel 12 V			
6	301 337 0	Signalleuchte mit Fassung rot			
7	301 442 0	Stecker 24 Polig			
8	301 513 0	Überwurfmutter NW 23			
9	301 342 0	Klemmdichtring NW 23			
10	301 512 0	Einschraubstutzen NW 23			
11	301 443 0	Steckdose 24 Polig			
12	301 459 0	Kabel 25 X 1 QMM mit Schutzschlauch			
13	301 188 3	Verteilergehäuse			
14	301 206 0	Anschlusskabel 1600 lg.			
15	301 186 0	Profildichtung			
16	301 559 0	Seilzugschalter			
17	301 196 0	Verbindungskabel (m. Abb. 18)			
18	924 579 0	Stecker 3-Polig			
19	301 307 0	Kabel 2 X 1 QMM 10 m lang			
20	924 580 0	Steckdose 3-Polig			
21	301 511 0	Kabel 2 X 1 QMM 5 m lang			
22	301 310 0	Kabel 3 X 4 QMM 2,6 m lang			
23	301 300 0	Stromversorgungskabel o Steckdose			
24	301 557 0	Gehäuse			
25	301 457 0	Kabel 25 X 1 QMM 6,5 m lang			
26	003 028 2	Zugfeder			
27	301 458 0	Kabeldurchführung PG 21			
28	301 042 0	Leitungsverbinder Ipolid			
30	301 201 0	Kippschalter (Ein- und Ausschalter)			
31	301 354 0	Signalleuchte mit Fassung grün			
32	335 364 0	Halter			
34	301 560 0	Bügelgriff			
35	301 615 0	Kippschalter (Kratzboden vor- und rückw.)			
36	301 203 0	Kippschalter (Pick-up)			
37	301 202 0	Kippschalter (Messer)			

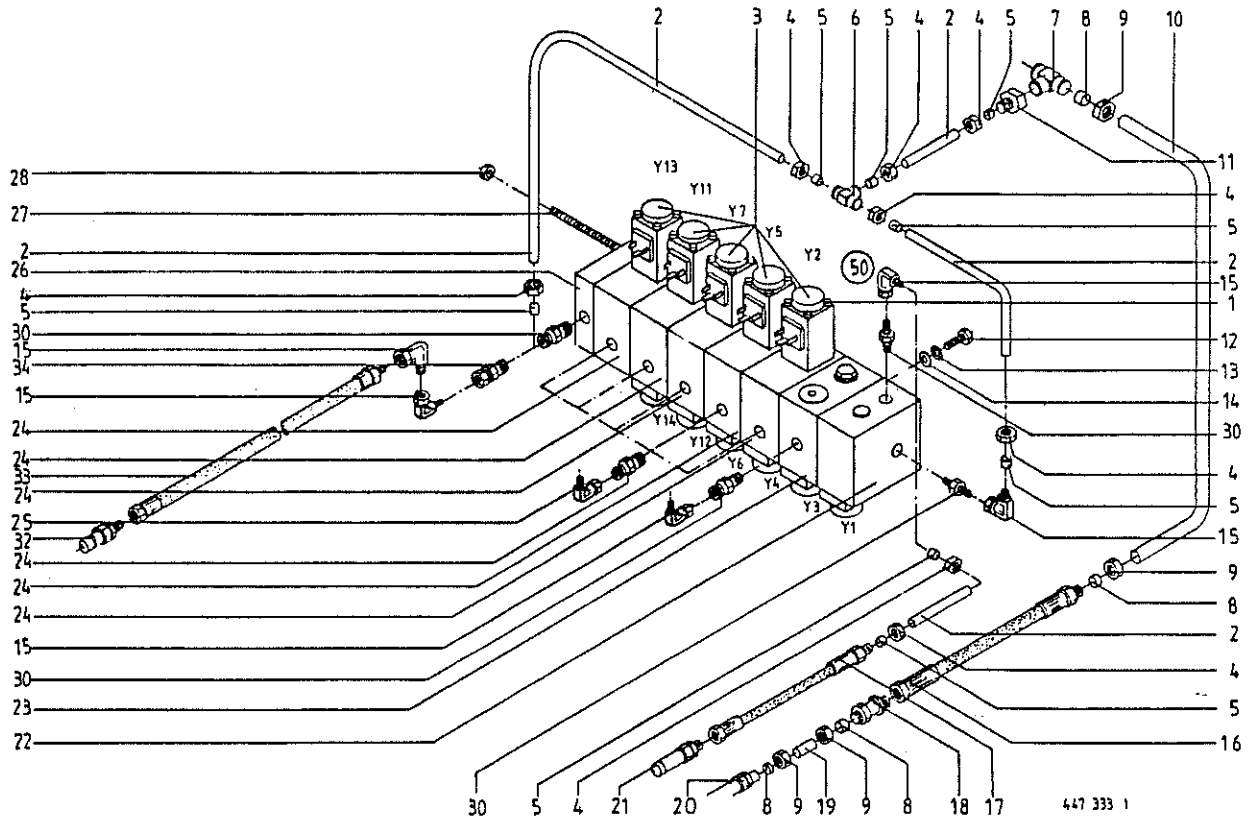

447 333 1

Abb.	Bestell-Nr.	Bezeichnung	Abb.	Bestell-Nr.	Bezeichnung
2		Hydraulikrohr 15 x 1,5	341 420 1		Steuerblock elektrisch 4 Fach kpl.
3	938 728 0	Steuerhub Magnet			(Y1-Y7 (m. Abb. 3, 22-24, 26))
4	921 043 0	Überwurfmutter AL 15	332 797 1		Steuerblock elektrisch 5 Fach kpl.
5	921 047 1	Schneidring L 15			(Y1-Y7; Y11; Y12 (m. Abb. 3, 22-24, 26))
6	921 073 1	T-Verbindungsstutzen L 15	332 806 1		Steuerblock elektrisch 6 Fach kpl.
7	921 175 0	T-Verbindungsstutzen L 18			(Y1-Y7, Y11-Y14 (m. Abb. 3, 22-24, 26))
8	921 183 1	Schneidring L 18			
9	921 182 0	Überwurfmutter AL 18			
10		Hydraulikrohr 18 x 1,5			
11	921 184 0	Reduzier-Verschraubung KOR 18/15-PL			
12	900 612 0	6kt-Schraube M 8 X 16			
13	910 033 0	Federring B 8			
14	910 603 0	Scheibe A 8,4			
15	921 065 1	Stutzen, Richtungseinstellbar L 15			
16	921 023 1	Hochdruckschlauchleitung 2200 lang			
17	921 036 1	Hochdruckschlauchleitung 2200 lang			
18	921 169 0	Rückschlagventil RHD 18-PL			
19	344 825 0	Distanzrohr			
20	921 167 0	Kupplungsstecker NW 16			
21	921 146 0	Kupplungsstecker NW 12			
22	938 727 0	Steuer-Elektroventil			
23	938 724 1	Steuer-Elektroventil			
24	938 723 1	Steuer-Elektroventil			
25	921 079 1	L-Stutzen, Richtungseinstellbar L 12			
26	938 722 1	Steuer-Elektroventil			
27	905 302 0	Gewindestange M 8 X 335			
28	908 210 0	6kt-Mutter M 8			
29	921 223 0	Dichtsatz für Steuer-Elektroventile			
		(Abb. 22-24, 26)			
30	921 057 1	Einschraubstutzen L 15			
31	921 060 1	Einschraubstutzen L 12			
32	921 146 0	Kupplungsstecker M 22 x 1,5			
33	921 029 1	Hochdruckschlauch 3000 lg. L 15			
34	921 051 0	Einschraubstutzen L 15			
50	341 419 0	Steuerblock elektrisch 3 Fach kpl.			
		(Y1-Y5 (m. Abb. 3, 22-24, 26))			

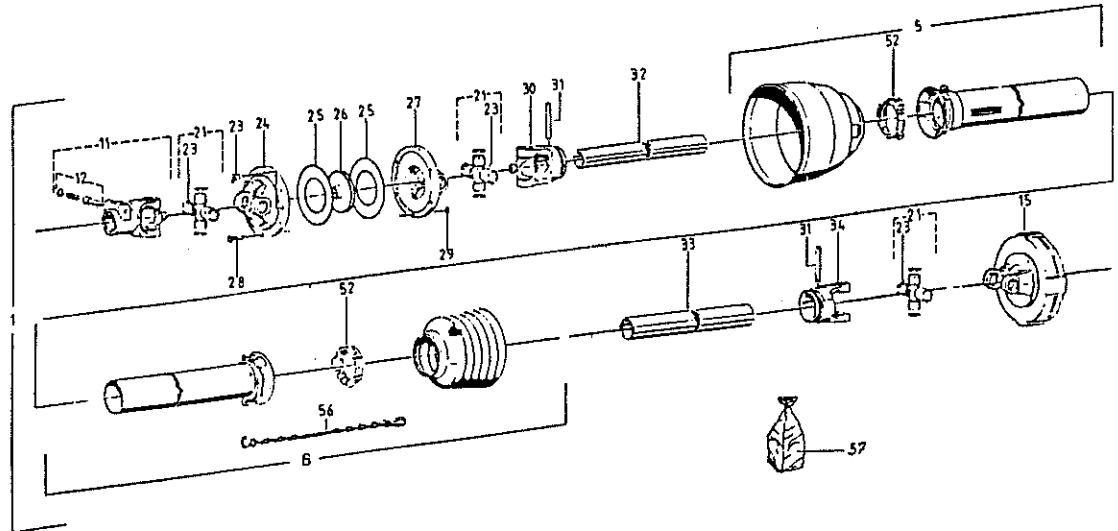

445 400 3

Abb. | Bestell-Nr. | Bezeichnung

Abb. | Bestell-Nr. | Bezeichnung

1	949 006 3	Gelenkwelle
5	949 949 0	Schutzhälfte, außen (Rohrl.=835 mm)
6	949 934 0	Schutzhälfte, innen (Rohrl.=820 mm)
11	949 464 0	Aufsteckgabel 1 3/8
12	949 630 0	Schiebestift
15	955 337 3	Scheibenkupplung 1350 Nm
	949 568 0	Reibscheibe (2 Stck.)
	949 567 0	Druckscheibe
21	949 462 0	Kreuzgarnitur
23	949 627 0	Kegelschmiernippel
24	949 480 0	Flanschgabel
25	949 605 0	Scheibe
26	955 261 0	Führungsnahe
27	949 481 0	Flanschgabel
28	901 042 0	6kt-Schraube M 8 X 35
29	908 210 0	6kt.Mutter M 8
30	949 466 0	Rillengabel
31	912 719 0	Spannhülse
32	949 693 0	Profilrohr (900 mm lang)
33	949 735 0	Profilrohr (innen 890 mm lang)
34	949 467 0	Rillengabel
52	949 863 0	Gleitring
56	949 852 0	Haltekette
57	949 221 0	Stützring Set



Abb. | Bestell-Nr. | Bezeichnung

Abb. | Bestell-Nr. | Bezeichnung

1	949 007 3	Gelenkwelle
4	949 949 0	Schutzhälfte außen 750 mm lang
5	949 950 0	Schutzhälfte innen 740 mm lang
11	949 464 0	Aufsteckgabel 1 3/8"
12	949 630 0	Schiebestift
13	900 636 0	6kt-Schraube M 10 X 25
14	910 111 1	Federring B 10
15	949 263 0	Flanschgabel
16	949 583 0	Scheibenkupplung 1350 Nm
	949 568 0	Reibscheibe (2 Stck.)
	949 567 0	Druckscheibe
21	949 462 0	Kreuzgarnitur
23	949 627 0	Kegelschmiernippel
24	949 480 0	Flanschgabel
25	949 605 0	Scheibe
26	955 261 0	Führungsnabe
27	949 481 0	Flanschgabel
28	901 042 0	6kt-Schraube M 8 X 35
29	908 210 0	6kt.Mutter M 8
30	949 466 0	Rillengabel
31	912 719 0	Spannhülse
32	949 693 0	Profilrohr außen 820 mm lang
33	949 735 0	Profilrohr innen 805 mm lang
34	949 468 0	Rillengabel
53	949 863 0	Gleitring
54	949 852 0	Haltekette

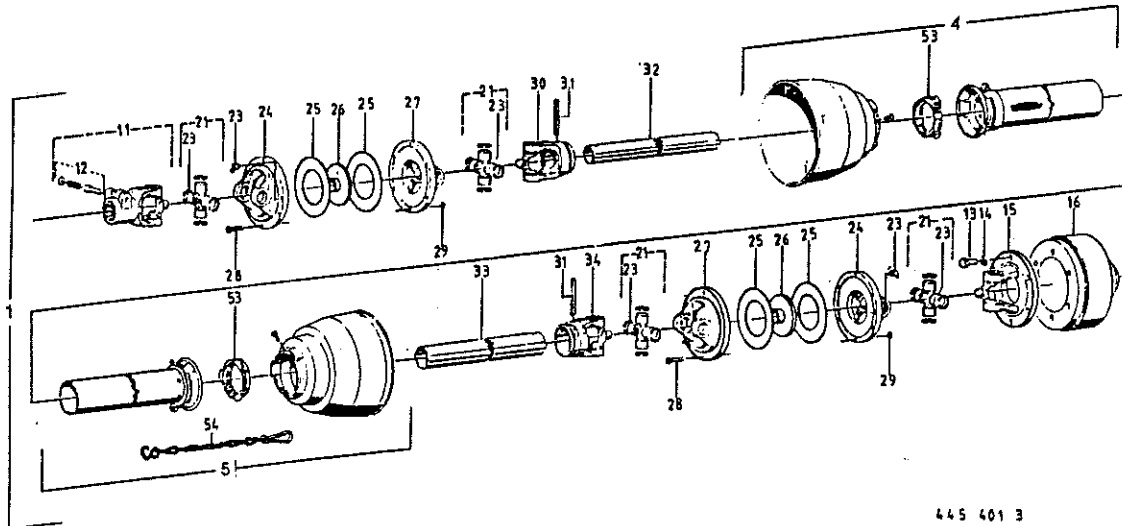
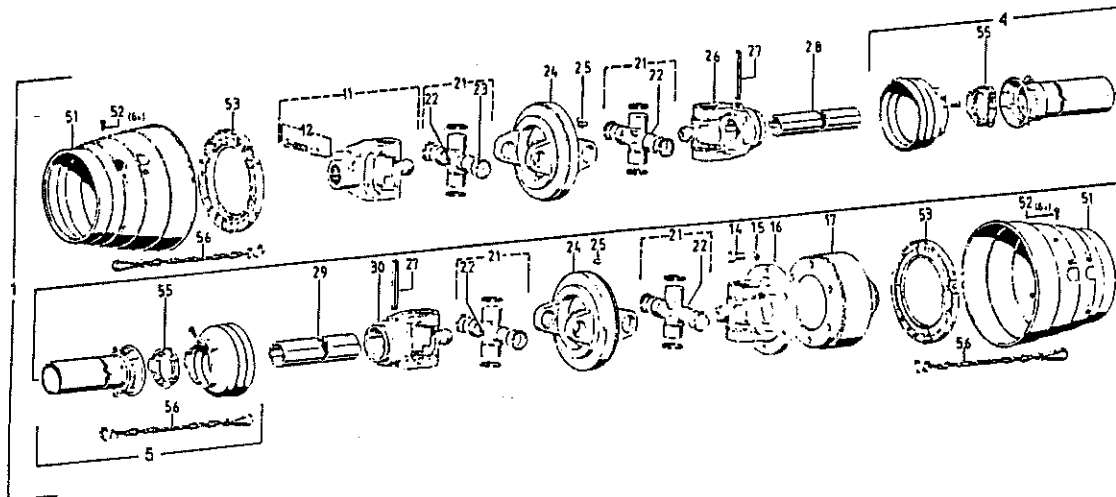

447 1291

Abb. | Bestell-Nr. | Bezeichnung

Abb. | Bestell-Nr. | Bezeichnung

1	949 119 2	Gelenkwelle
4	949 265 0	Schutzhälfte außen 1000 mm lang
5	949 273 0	Schutzhälfte, innen 1000 mm lang
11	949 274 0	Aufsteckgabel 1 3/8"
12	949 630 0	Schiebestift
14	900 656 0	6kt-Schraube M 12 X 30
15	910 035 0	Federring B 12
16	949 285 0	Flanschgabel
17	949 275 1	Nockenschaltkupplung
21	949 276 0	Kreuzgarnitur
22	949 629 0	Kegelschmiernippel
23	949 277 0	Scheibe
24	949 278 0	Doppelgabel
25	919 003 0	Kegel-Schmiernippel
26	949 279 0	Rillengabel
27	912 722 0	Spannhülse
28	949 345 0	Profilrohr 1080 mm lang
29	949 346 0	Profilrohr 1060 mm lang
30	949 286 0	Rillengabel
51	949 280 0	Schutztrichter
52	949 281 0	Schraube M 4 X 10
53	949 282 0	Gleitring
55	949 861 0	Gleitring
56	949 283 0	Haltekette

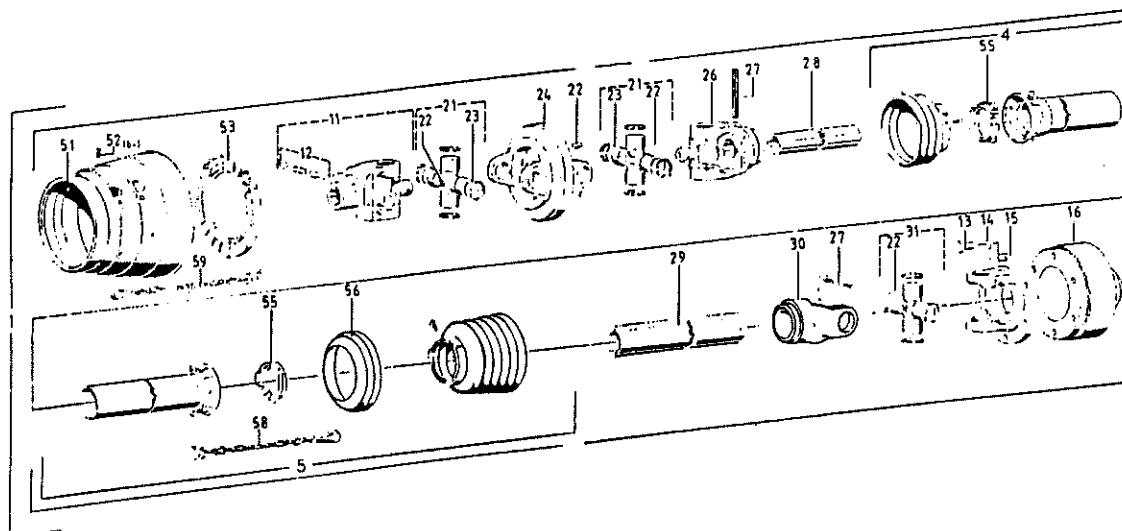

447 124 0

Abb.	Bestell-Nr.	Bezeichnung	Abb.	Bestell-Nr.	Bezeichnung
------	-------------	-------------	------	-------------	-------------

1	949 124 2	Gelenkwelle kpl.			
4	949 265 0	Schutzhälfte außen 1000 mm lang			
5	949 273 0	Schutzhälfte,innen 1000 mm lang			
11	949 274 0	Aufsteckgabel 1 3/8"			
12	949 630 0	Schiebestift			
13	900 656 0	6kt-Schraube M 12 X 30			
14	910 035 0	Federring B 12			
15	949 239 0	Flanschgabel			
16	949 275 1	Nockenschaltkupplung			
21	949 276 0	Kreuzgarnitur			
22	949 629 0	Kegelschmiernippel			
23	949 277 0	Scheibe			
24	949 278 0	Doppelgabel			
26	949 279 0	Rillengabel			
27	912 722 0	Spannhülse			
28	949 345 0	Profilrohr 1250 mm lang			
29	949 346 0	Profilrohr 1250 mm lang			
30	949 524 0	Rillengabel			
31	949 521 0	Kreuzgarnitur kpl.			
51	949 280 0	Schutztrichter			
52	949 281 0	Schraube M 4 X 10			
53	949 282 0	Gleitring			
55	949 861 0	Gleitring			
56	949 221 0	Stützring (nur als Satz lieferbar)			
58	949 852 0	Haltekette			
59	949 283 0	Haltekette			

BESTELL-NR.	TAF.	ABB.	BESTELL-NR.	TAF.	ABB.	BESTELL-NR.	TAF.	ABB.
3 007 2	45	49	301 354 0	57	32	331 508 1	42	40
3 028 2	58	26	301 354 0	58	31	331 523 2	49	10
15 292 0	55	10	301 383 0	57	21	331 578 0	49	13
15 426 0	40	24	301 392 0	57	3	331 587 1	49	16
15 528 1	47	2	301 442 0	58	7	331 589 1	49	8
30 124 1	49	22	301 443 0	58	11	331 593 4	49	39
147 209 0	40	21	301 457 0	58	25	331 652 1	35	15
151 184 1	48	37	301 458 0	58	27	331 661 1	48	39
168 156 4	47	35	301 459 0	58	12	331 673 0	48	41
186 740 0	18	27	301 468 2	57	1	331 754 2	40	10
200 286 1	56	13	301 498 0	58	1	331 758 0	43	6
200 350 0	4	9	301 511 0	58	21	331 930 2	53	3
200 357 1	29	32	301 512 0	58	10	331 931 2	53	3
200 576 3	2	8	301 513 0	58	8	331 943 0	23	13
200 577 1	2	26	301 557 0	58	24	331 946 2	23	20
200 583 1	2	9	301 559 0	58	16	331 947 0	23	37
200 622 0	50	13	301 560 0	58	34	331 952 0	45	47
200 751 2	2	27	301 615 0	58	35	331 955 1	46	10
200 753 0	2	25	331 006 4	42	8	331 979 0	43	19
200 754 2	2	28	331 021 1	1	21	331 988 2	46	37
200 756 0	2	32	331 032 1	47	5	332 001 2	37	16
201 324 1	2	27	331 033 1	24	31	332 014 2	29	16
218 023 0	1	14	331 035 0	24	29	332 014 2	30	16
218 088 0	3	4	331 042 0	20	6	332 014 2	31	16
250 094 1	4	8	331 042 0	28	14	332 014 2	43	21
274 339 2	53	14	331 053 2	24	27	332 019 0	45	44
301 042 0	57	28	331 064 0	45	5	332 030 0	46	1
301 042 0	58	28	331 071 2	33	50	332 031 0	46	40
301 043 0	57	22	331 075 1	33	22	332 033 1	46	36
301 043 0	58	4	331 162 0	45	14	332 034 1	46	12
301 156 0	57	18	331 171 0	33	16	332 044 4	42	18
301 186 0	57	4	331 172 3	33	13	332 054 0	33	12
301 186 0	58	15	331 179 2	45	4	332 055 0	33	47
301 188 3	58	13	331 181 3	42	39	332 063 3	28	70
301 196 0	57	15	331 188 1	45	24	332 064 3	28	70
301 196 0	58	17	331 192 3	45	21	332 067 0	42	30
301 201 0	57	31	331 193 2	45	25	332 109 1	45	46
301 201 0	58	30	331 194 2	45	20	332 110 1	21	25
301 202 0	58	2	331 197 1	42	29	332 112 0	21	24
301 203 0	58	3	331 197 1	44	40	332 114 0	21	16
301 204 0	57	20	331 206 6	42	14	332 117 1	21	7
301 206 0	57	8	331 207 4	42	5	332 118 0	18	7
301 206 0	58	14	331 232 0	42	7	332 136 0	46	2
301 209 0	57	35	331 233 2	42	9	332 137 0	46	1
301 209 0	58	40	331 246 1	43	10	332 196 2	42	12
301 229 2	57	2	331 256 0	42	3	332 232 0	47	44
301 300 0	57	25	331 286 0	52	10	332 299 0	24	30
301 300 0	58	23	331 287 1	52	2	332 300 1	50	22
301 307 0	58	19	331 290 0	45	34	332 305 0	57	9
301 310 0	57	17	331 293 4	45	32	332 306 0	57	5
301 310 0	58	22	331 392 1	45	9	332 307 0	57	11
301 337 0	58	6	331 396 2	42	4	332 308 0	57	40
301 338 0	57	30	331 420 1	46	50	332 309 0	57	40
301 338 0	58	5	331 498 1	39	12	332 310 0	57	40
301 342 0	58	9	331 503 0	34	20	332 311 0	57	40

BESTELL-NR.	TAF.	ABB.	BESTELL-NR.	TAF.	ABB.	BESTELL-NR.	TAF.	ABB.
332 343 0	28	40	336 228 0	39	26	337 694 3	51	18
332 345 0	57	29	336 229 0	39	11	337 697 3	37	20
332 400 2	45	38	337 330 3	46	33	337 703 3	47	14
332 407 4	35	24	337 343 2	45	28	337 704 3	47	14
332 426 1	48	11	337 364 0	45	1	337 749 2	29	9
332 427 1	48	10	337 365 0	45	43	337 749 2	30	9
332 428 1	48	9	337 393 1	49	41	337 749 2	31	9
332 429 2	48	9	337 394 1	49	5	337 844 1	37	13
332 430 1	48	10	337 403 1	37	6	337 846 3	34	15
332 431 2	48	11	337 404 2	37	22	337 918 2	14	23
332 462 1	49	14	337 413 1	49	28	337 918 2	15	4
332 686 1	53	15	337 431 4	42	45	337 918 2	16	37
332 688 0	53	5	337 432 2	47	17	337 918 2	17	37
332 697 0	41	16	337 433 3	48	28	339 705 2	56	21
332 729 3	55	2	337 437 1	2	30	339 879 0	23	19
332 735 3	55	1	337 442 1	45	8	339 879 0	29	12
332 738 1	55	16	337 445 3	47	1	339 879 0	30	12
332 742 0	55	11	337 446 0	1	17	339 879 0	31	12
332 745 0	55	18	337 447 1	1	18	339 880 0	29	11
332 747 0	55	15	337 448 1	1	16	339 880 0	30	11
332 749 0	55	4	337 458 2	49	18	339 880 0	31	11
332 784 0	57	40	337 460 6	47	10	339 882 1	29	15
332 797 1	59	50	337 463 3	49	27	339 882 1	30	15
332 806 1	59	50	337 464 1	47	32	339 918 2	27	3
332 835 1	26	9	337 467 1	47	12	339 919 1	27	4
332 836 1	26	9	337 470 1	47	27	340 104 2	37	17
332 852 1	26	5	337 488 1	47	25	340 439 2	37	11
332 853 1	26	13	337 489 2	47	25	340 439 2	48	1
332 877 1	34	18	337 491 1	47	31	340 527 0	27	5
332 893 1	34	3	337 500 1	47	12	340 718 3	22	5
335 146 0	55	25	337 501 2	47	38	340 789 2	27	14
335 217 1	31	15	337 504 3	32	35	340 899 4	20	12
335 270 0	14	28	337 523 1	3	6	340 899 4	21	28
335 270 0	15	37	337 532 1	4	40	340 899 4	25	10
335 270 0	16	50	337 534 3	29	23	340 899 4	27	19
335 270 0	17	50	337 534 3	30	23	340 950 0	37	1
335 300 0	31	24	337 537 1	29	26	340 989 3	21	4
335 364 0	57	27	337 537 1	30	28	341 068 3	2	29
335 364 0	58	32	337 556 0	2	4	341 068 3	37	11
335 426 0	54	11	337 559 6	27	1	341 068 3	42	1
335 427 0	54	8	337 568 2	14	35	341 144 2	40	11
335 428 0	54	9	337 577 1	49	19	341 144 2	49	7
335 429 0	54	6	337 579 3	49	20	341 230 0	29	17
335 430 0	54	7	337 610 1	47	18	341 230 0	30	17
335 438 1	35	41	337 626 4	48	26	341 304 0	48	40
335 451 0	4	14	337 632 3	37	4	341 305 0	48	40
335 451 0	22	4	337 634 3	37	25	341 376 0	31	18
335 454 0	4	11	337 642 1	47	23	341 379 2	29	29
335 464 0	4	4	337 643 1	47	23	341 390 0	53	10
335 482 2	34	22	337 644 1	47	23	341 406 6	33	8
335 483 1	35	25	337 645 1	47	23	341 407 4	33	17
335 513 0	35	23	337 648 0	47	13	341 419 0	59	50
335 517 0	54	4	337 649 0	47	13	341 420 1	59	50
335 518 0	54	4	337 659 3	50	18	341 433 0	39	13
335 927 0	42	33	337 659 3	51	20	341 434 3	39	17

BESTELL-NR.	TAF.	ABB.	BESTELL-NR.	TAF.	ABB.	BESTELL-NR.	TAF.	ABB.
341 439 1	39	16	344 702 2	27	60	347 121 2	46	4
341 440 1	39	24	344 702 2	28	50	347 143 6	47	18
341 542 1	33	28	344 702 2	31	23	347 154 2	48	29
341 544 9	34	11	344 705 0	38	6	347 154 2	51	15
341 603 3	39	9	344 710 8	38	8	347 159 5	48	4
341 604 3	39	6	344 711 0	42	11	347 160 4	48	16
341 628 6	34	14	344 739 3	40	39	347 173 0	1	14
341 629 3	34	16	344 740 3	40	34	347 181 2	48	36
341 734 3	50	15	344 771 1	27	54	347 181 2	49	4
341 734 3	51	23	344 771 1	28	36	347 181 2	51	12
341 811 4	42	41	344 810 2	28	44	347 208 8	40	12
341 828 1	24	17	344 811 0	28	45	347 211 2	49	33
341 834 0	24	21	344 817 0	50	14	347 212 1	42	43
341 839 0	24	18	344 825 0	35	32	347 212 1	49	37
341 839 0	28	37	344 825 0	59	19	347 216 7	40	40
341 845 1	37	5	344 855 0	27	57	347 220 1	40	26
341 849 2	47	5	344 939 1	26	4	347 222 8	40	27
341 887 3	47	5	344 957 1	26	4	347 259 2	55	9
341 888 2	47	5	344 963 4	36	10	347 261 0	55	7
341 914 0	52	3	344 964 4	36	15	347 282 2	2	35
341 977 0	49	35	344 966 0	36	11	347 356 1	36	26
344 195 5	46	38	344 986 5	34	1	347 356 1	47	17
344 196 3	46	30	344 989 3	53	8	347 374 8	46	25
344 365 0	40	45	345 202 2	2	11	347 380 5	46	23
344 394 2	40	14	345 206 1	33	43	347 382 5	46	34
344 400 0	35	45	345 409 1	30	31	347 396 3	40	29
344 447 0	3	7	345 478 1	37	7	347 397 1	48	3
344 448 0	3	7	345 478 1	50	27	347 585 3	20	10
344 462 2	1	9	345 573 1	37	21	347 585 3	21	29
344 463 3	1	10	345 626 7	2	13	347 585 3	25	11
344 466 1	41	13	345 645 1	2	14	347 698 4	48	12
344 466 1	43	3	345 681 0	25	20	347 700 5	48	7
344 466 1	50	31	345 704 1	42	19	347 702 6	39	23
344 481 1	41	9	345 998 2	51	13	347 703 7	40	28
344 482 3	34	17	346 287 6	42	23	347 714 3	47	21
344 487 0	41	17	346 406 3	33	30	347 717 6	48	15
344 501 1	50	26	346 421 3	36	35	347 728 1	47	6
344 504 5	40	18	346 424 2	36	12	347 741 1	48	13
344 525 1	50	29	346 425 2	36	17	347 742 3	48	14
344 552 1	48	32	346 426 5	36	4	347 743 1	48	13
344 566 5	20	3	346 427 2	36	22	347 744 3	48	14
344 572 3	20	8	346 436 4	38	2	347 747 7	40	1
344 572 3	27	30	346 446 1	40	7	347 768 6	39	5
344 573 0	43	19	346 752 1	35	14	347 769 2	2	20
344 608 4	49	24	346 782 3	46	29	347 770 0	2	35
344 614 2	39	18	346 893 1	3	7	347 774 7	40	35
344 627 1	37	18	346 894 1	3	7	347 777 7	34	6
344 631 4	29	24	346 929 6	47	15	347 800 8	30	29
344 631 4	30	25	347 012 8	1	19	347 803 3	49	34
344 631 4	31	19	347 080 1	29	25	347 830 6	37	23
344 637 3	47	41	347 080 1	30	27	347 898 1	25	20
344 668 1	42	34	347 080 1	31	20	347 931 5	27	18
344 691 1	50	9	347 083 2	29	27	490 049 0	53	12
344 692 4	50	19	347 083 2	30	34	900 203 0	41	7
344 700 1	51	6	347 083 2	31	26	900 255 1	44	2

BESTELL-NR.	TAF.	ABB.	BESTELL-NR.	TAF.	ABB.	BESTELL-NR.	TAF.	ABB.
900 284 0	52	5	900 656 0	2	12	901 453 0	41	18
900 285 0	20	4	900 656 0	14	6	901 454 0	4	10
900 287 1	40	30	900 656 0	15	12	901 458 0	28	1
900 304 1	40	33	900 656 0	16	36	901 458 0	55	3
900 309 0	45	27	900 656 0	17	36	901 460 0	29	36
900 348 1	50	21	900 656 0	21	26	901 460 0	30	35
900 610 0	53	6	900 656 0	24	32	901 460 0	31	27
900 612 0	28	4	900 656 0	28	39	901 461 0	21	27
900 612 0	37	15	900 656 0	45	30	901 463 0	4	5
900 612 0	59	12	900 656 0	47	20	901 465 0	27	34
900 614 0	23	10	900 656 0	62	14	901 465 0	28	29
900 614 0	27	47	900 656 0	63	13	901 479 0	49	9
900 614 0	35	7	900 657 0	20	24	901 485 0	51	17
900 614 0	47	34	900 657 0	21	9	901 486 1	24	28
900 614 0	57	23	900 657 0	27	59	901 486 1	50	28
900 616 0	27	6	900 657 0	39	1	901 490 0	18	28
900 616 0	28	30	900 657 0	44	16	901 507 0	3	5
900 616 0	40	36	900 657 0	46	19	901 674 0	29	30
900 617 0	23	39	900 657 0	48	30	901 674 0	30	30
900 617 0	28	2	900 657 0	49	44	902 400 1	47	30
900 632 0	35	40	900 657 0	51	14	902 433 0	33	23
900 632 0	45	36	900 658 0	24	51	902 434 1	29	35
900 632 0	47	36	900 658 0	28	38	902 434 1	30	37
900 634 0	27	35	900 660 0	46	21	902 434 1	31	29
900 634 0	33	20	900 674 0	3	9	902 434 1	46	20
900 634 0	34	12	900 674 0	14	8	903 083 1	44	33
900 634 0	39	7	900 674 0	15	13	903 106 0	42	22
900 636 0	2	3	900 674 0	16	2	903 139 0	35	18
900 636 0	27	24	900 674 0	17	2	903 661 0	56	3
900 636 0	28	52	900 674 0	18	33	903 752 0	57	19
900 636 0	31	21	900 674 0	22	6	903 755 0	38	12
900 636 0	34	9	900 674 0	26	11	904 050 0	3	2
900 636 0	35	13	900 675 0	33	29	904 050 0	14	29
900 636 0	36	6	900 676 0	33	10	904 050 0	15	38
900 636 0	38	1	900 688 0	3	5	904 050 0	16	51
900 636 0	39	21	901 042 0	32	18	904 050 0	17	51
900 636 0	40	2	901 042 0	42	25	904 056 0	48	17
900 636 0	42	26	901 042 0	60	28	904 056 0	49	11
900 636 0	50	10	901 042 0	61	28	904 057 1	48	18
900 636 0	51	16	901 061 0	37	24	904 057 1	49	40
900 636 0	61	13	901 073 1	47	28	904 150 0	50	33
900 637 0	2	33	901 079 0	45	11	904 352 0	35	36
900 637 0	23	38	901 123 0	45	48	904 714 0	1	11
900 637 0	34	13	901 152 2	54	2	904 758 0	14	26
900 637 0	42	15	901 423 0	2	31	904 758 0	15	8
900 637 0	47	3	901 423 0	35	22	904 758 0	16	38
900 638 0	20	9	901 431 0	23	21	904 758 0	17	38
900 638 0	25	14	901 431 0	49	36	904 758 0	18	8
900 638 0	38	7	901 434 0	48	23	904 761 1	48	5
900 638 0	40	6	901 435 0	47	43	904 838 0	3	11
900 638 0	47	8	901 436 0	42	36	904 997 1	45	35
900 638 0	49	1	901 437 0	4	12	905 111 2	34	25
900 639 0	47	9	901 437 0	51	7	905 176 0	45	51
900 655 0	26	8	901 438 0	48	25	905 177 1	39	22
900 655 0	39	10	901 453 0	28	60	905 178 2	50	11

BESTELL-NR.	TAF.	ABB.	BESTELL-NR.	TAF.	ABB.	BESTELL-NR.	TAF.	ABB.
905 210 0	49	15	908 512 0	46	22	908 721 0	29	33
905 231 0	42	32	908 518 1	44	27	908 721 0	30	32
905 231 0	47	26	908 519 0	25	16	908 722 0	14	22
905 232 0	49	38	908 525 1	45	16	908 722 0	15	34
905 251 0	34	19	908 620 0	20	13	908 722 0	16	29
905 251 0	47	29	908 620 0	50	12	908 722 0	17	29
905 252 0	1	6	908 620 0	51	22	908 730 0	29	10
905 252 0	26	7	908 704 1	34	24	908 730 0	30	10
905 302 0	59	27	908 704 1	49	17	908 730 0	31	10
905 303 2	2	21	908 704 1	57	7	908 758 0	2	23
905 306 0	57	6	908 706 0	2	34	908 758 0	3	3
905 338 0	37	12	908 706 0	23	14	908 758 0	4	19
905 655 0	2	6	908 706 0	27	2	908 758 0	14	27
906 010 0	43	18	908 706 0	28	20	908 758 0	15	9
906 040 1	33	11	908 706 0	35	27	908 758 0	16	39
906 040 1	36	8	908 706 0	42	20	908 758 0	17	39
908 008 0	1	13	908 706 0	44	7	908 758 0	20	2
908 207 0	35	34	908 706 0	47	24	908 758 0	23	23
908 207 0	56	6	908 706 0	49	6	908 758 0	25	13
908 208 0	38	13	908 711 1	2	19	908 758 0	26	10
908 210 0	23	27	908 711 1	4	20	908 758 0	27	58
908 210 0	28	21	908 711 1	20	1	908 758 0	34	23
908 210 0	32	12	908 711 1	21	17	908 758 0	35	16
908 210 0	34	5	908 711 1	24	34	908 758 0	37	3
908 210 0	57	26	908 711 1	26	1	908 758 0	38	4
908 210 0	59	28	908 711 1	28	22	908 758 0	39	15
908 210 0	60	29	908 711 1	29	28	908 758 0	40	9
908 210 0	61	29	908 711 1	30	33	908 758 0	42	21
908 212 0	1	8	908 711 1	31	25	908 758 0	47	19
908 212 0	24	43	908 711 1	39	4	908 758 0	48	2
908 212 0	27	23	908 711 1	41	6	908 758 0	49	2
908 212 0	28	51	908 711 1	45	7	908 758 0	50	8
908 212 0	31	22	908 711 1	46	16	908 758 0	51	11
908 212 0	37	9	908 711 1	47	42	908 758 0	52	6
908 212 0	39	20	908 711 1	48	31	908 800 0	18	23
908 212 0	44	11	908 711 1	49	32	908 827 0	6	16
908 212 0	48	19	908 711 1	50	17	908 827 0	8	16
908 215 0	24	15	908 711 1	51	9	908 843 0	4	22
908 215 0	39	27	908 711 1	55	5	908 921 0	18	6
908 215 0	40	32	908 714 0	49	12	908 931 0	4	36
908 215 0	41	8	908 716 1	3	1	908 931 0	5	16
908 215 0	43	2	908 716 1	14	9	908 931 0	7	16
908 215 0	45	50	908 716 1	15	40	908 931 0	9	16
908 215 0	47	22	908 716 1	16	9	908 931 0	10	3
908 215 0	50	30	908 716 1	17	9	908 931 0	11	3
908 220 0	18	32	908 716 1	18	2	908 931 0	12	19
908 220 0	27	15	908 716 1	22	8	908 931 0	13	19
908 220 0	49	3	908 716 1	24	26	908 931 0	14	17
908 220 0	50	7	908 716 1	26	2	908 931 0	15	28
908 225 0	45	15	908 716 1	33	7	908 931 0	16	23
908 512 0	29	34	908 716 1	40	13	908 931 0	17	23
908 512 0	30	36	908 716 1	46	24	909 601 0	2	2
908 512 0	31	28	908 716 1	51	19	909 850 0	44	26
908 512 0	33	24	908 716 1	54	5	910 013 0	25	15
908 512 0	40	31	908 721 0	3	10	910 014 0	18	31

BESTELL-NR.	TAF.	ABB.	BESTELL-NR.	TAF.	ABB.	BESTELL-NR.	TAF.	ABB.
910 031 0	56	5	910 256 0	7	12	910 511 0	37	19
910 033 0	23	28	910 256 0	9	12	910 511 0	41	12
910 033 0	27	48	910 256 0	10	8	910 511 0	42	2
910 033 0	28	5	910 256 0	11	8	910 511 0	55	14
910 033 0	35	37	910 256 0	14	12	910 512 2	14	3
910 033 0	37	14	910 257 0	4	32	910 512 2	15	5
910 033 0	40	37	910 257 0	12	15	910 512 2	16	5
910 033 0	44	3	910 257 0	13	15	910 512 2	17	5
910 033 0	53	7	910 257 0	16	18	910 512 2	18	4
910 033 0	59	13	910 257 0	17	18	910 512 2	29	37
910 035 0	14	7	910 260 0	46	17	910 512 2	30	38
910 035 0	15	11	910 303 0	24	16	910 512 2	46	9
910 035 0	16	20	910 303 0	49	25	910 514 1	40	20
910 035 0	17	20	910 303 0	51	5	910 516 1	42	6
910 035 0	24	42	910 315 3	21	10	910 603 0	42	42
910 035 0	35	17	910 315 3	25	6	910 603 0	47	11
910 035 0	39	2	910 340 0	48	6	910 603 0	49	43
910 035 0	43	5	910 353 0	1	12	910 603 0	59	14
910 035 0	44	9	910 353 0	34	10	910 609 0	51	8
910 035 0	45	12	910 353 0	45	37	910 611 0	46	9
910 035 0	62	15	910 353 0	47	7	910 639 1	35	21
910 035 0	63	14	910 413 0	40	38	910 639 1	40	4
910 111 1	1	7	910 413 0	42	31	910 639 1	45	26
910 111 1	2	1	910 413 0	57	24	910 639 1	47	33
910 111 1	20	5	910 414 0	4	13	910 643 0	28	41
910 111 1	24	44	910 414 0	26	6	910 653 0	40	22
910 111 1	27	49	910 414 0	35	26	910 714 0	33	38
910 111 1	33	18	910 414 0	37	2	910 821 0	33	38
910 111 1	35	38	910 414 0	39	14	910 822 0	33	38
910 111 1	36	7	910 414 0	40	8	910 823 1	32	26
910 111 1	39	19	910 414 0	42	28	910 860 0	36	25
910 111 1	40	3	910 414 0	50	25	910 862 0	36	25
910 111 1	42	27	910 414 0	51	10	910 863 0	36	25
910 111 1	44	12	910 506 0	20	25	910 864 0	36	25
910 111 1	47	4	910 506 0	24	33	910 864 0	53	11
910 111 1	61	14	910 506 0	27	9	910 865 0	55	12
910 214 0	33	9	910 506 0	28	25	910 866 0	32	13
910 221 0	46	31	910 506 0	39	3	910 889 0	33	14
910 225 0	4	34	910 506 0	41	5	910 890 0	33	14
910 225 0	5	14	910 506 0	45	10	910 891 0	33	14
910 225 0	6	14	910 506 0	49	30	910 892 0	53	1
910 225 0	7	14	910 510 1	15	18	910 892 0	54	1
910 225 0	8	14	910 510 1	16	11	910 904 0	46	13
910 225 0	9	14	910 510 1	17	11	910 905 0	46	13
910 225 0	10	6	910 510 1	26	12	910 910 0	36	21
910 225 0	11	6	910 510 1	43	7	910 912 0	36	21
910 225 0	12	17	910 511 0	3	8	910 913 0	36	21
910 225 0	13	17	910 511 0	14	30	910 914 0	36	21
910 225 0	14	15	910 511 0	15	20	910 960 0	36	2
910 225 0	15	27	910 511 0	16	8	910 962 0	33	1
910 225 0	16	21	910 511 0	17	8	910 962 0	36	2
910 225 0	17	21	910 511 0	18	1	910 963 0	33	1
910 226 0	18	22	910 511 0	20	11	910 963 0	36	2
910 250 0	15	26	910 511 0	27	16	910 964 0	33	1
910 256 0	5	12	910 511 0	28	12	910 964 0	36	2

BESTELL-NR.	TAF.	ABB.	BESTELL-NR.	TAF.	ABB.	BESTELL-NR.	TAF.	ABB.
910 970 0	36	13	912 271 0	34	8	917 104 0	32	19
910 972 0	33	40	912 452 0	44	22	917 104 0	48	34
910 972 0	36	13	912 566 0	46	7	917 104 0	52	1
910 973 0	33	40	912 568 1	32	29	917 104 0	53	16
910 973 0	36	13	912 584 0	32	21	917 104 0	55	17
910 974 0	33	40	912 586 0	32	2	917 105 0	47	16
910 974 0	36	13	912 613 0	40	16	917 506 0	24	14
911 004 0	46	5	912 615 0	49	23	917 506 0	25	8
911 132 0	33	5	912 616 1	41	11	917 508 0	20	15
911 133 0	33	5	912 616 1	49	26	917 508 0	27	26
911 322 0	2	7	912 618 0	46	27	917 508 0	28	49
911 324 0	33	25	912 639 0	42	10	917 603 0	20	14
911 502 0	32	25	912 639 0	43	9	917 603 0	24	37
911 522 0	47	37	912 641 0	42	24	917 603 0	25	9
911 535 0	36	24	912 641 0	55	13	917 604 0	27	25
911 541 0	33	4	912 643 0	32	29	917 604 0	28	48
911 545 0	33	45	912 643 0	46	6	917 901 0	52	4
911 553 0	46	14	912 644 1	40	15	918 105 0	24	50
911 568 0	36	3	912 645 0	37	8	918 300 0	24	38
911 659 0	45	2	912 645 0	53	13	918 300 0	27	56
911 664 0	45	22	912 645 0	55	19	918 300 0	28	35
911 668 0	36	19	912 675 0	40	23	918 704 0	4	15
911 673 0	33	3	912 676 0	46	28	918 704 0	21	8
911 680 0	33	41	912 677 0	53	2	919 003 0	2	5
912 046 1	34	2	912 677 0	54	3	919 003 0	53	9
912 063 1	16	12	912 714 0	40	17	919 003 0	55	8
912 063 1	17	12	912 718 0	45	6	919 003 0	62	25
912 063 1	25	7	912 719 0	60	31	919 004 0	4	2
912 066 0	15	16	912 719 0	61	31	919 509 0	40	25
912 066 0	27	20	912 722 0	62	27	919 606 0	40	19
912 066 0	28	11	912 722 0	63	27	919 800 0	43	8
912 067 1	21	11	912 939 0	27	53	919 810 1	41	10
912 067 1	51	4	912 939 0	28	28	919 810 1	50	32
912 069 1	24	40	915 072 0	36	18	920 900 1	51	24
912 089 1	4	21	915 165 0	33	21	920 901 0	21	3
912 089 1	24	19	915 182 0	35	20	920 901 0	22	3
912 091 1	4	26	915 205 0	33	26	920 972 0	29	8
912 091 1	5	3	915 205 0	46	15	920 972 0	30	8
912 091 1	6	3	915 246 0	46	35	920 972 0	31	8
912 091 1	7	3	915 277 0	36	5	920 981 1	35	11
912 091 1	8	3	915 542 0	42	16	920 982 1	35	9
912 091 1	9	3	915 544 0	2	18	921 003 1	41	14
912 091 1	10	4	916 014 0	15	41	921 006 0	50	20
912 091 1	11	4	916 014 0	16	53	921 006 0	51	21
912 091 1	12	4	916 014 0	17	53	921 019 1	21	1
912 091 1	13	4	916 014 0	25	5	921 019 1	22	1
912 091 1	14	19	916 014 0	27	12	921 022 1	21	5
912 091 1	15	10	916 034 0	15	17	921 022 1	22	15
912 091 1	16	49	916 034 0	16	14	921 022 1	50	24
912 091 1	17	49	916 034 0	17	14	921 023 1	35	29
912 091 1	18	5	916 034 0	24	39	921 023 1	59	16
912 091 1	32	16	916 050 1	27	21	921 024 0	4	16
912 091 1	37	10	916 050 1	28	10	921 028 1	43	1
912 108 1	55	6	916 056 1	27	10	921 029 1	59	33
912 135 1	18	10	917 006 0	49	21	921 036 1	35	28

BESTELL-NR.	TAF.	ABB.	BESTELL-NR.	TAF.	ABB.	BESTELL-NR.	TAF.	ABB.
921 036 1	59	17	921 144 0	35	6	924 252 0	34	7
921 039 1	51	1	921 146 0	35	30	924 531 0	56	11
921 043 0	24	59	921 146 0	59	21	924 532 0	56	12
921 043 0	35	3	921 155 0	21	2	924 536 0	36	27
921 043 0	59	4	921 155 0	22	2	924 536 0	56	15
921 045 1	51	2	921 167 0	35	33	924 557 0	56	10
921 046 1	4	17	921 167 0	59	20	924 558 0	56	7
921 046 1	21	20	921 169 0	35	31	924 565 0	56	10
921 046 1	22	11	921 169 0	59	18	924 566 0	56	7
921 046 1	29	7	921 175 0	59	7	924 571 0	56	4
921 046 1	30	7	921 179 1	35	10	924 576 0	56	1
921 046 1	31	7	921 182 0	35	4	924 579 0	57	14
921 046 1	41	3	921 182 0	59	9	924 579 0	58	18
921 046 1	43	12	921 183 1	35	5	924 580 0	57	16
921 046 1	50	1	921 183 1	59	8	924 580 0	58	20
921 047 1	23	33	921 184 0	59	11	924 590 0	56	8
921 047 1	24	8	921 206 0	4	18	924 600 1	56	14
921 047 1	35	19	921 206 0	21	19	924 610 1	56	20
921 047 1	59	5	921 206 0	22	10	924 697 0	56	10
921 049 1	51	25	921 206 0	29	6	924 698 0	56	7
921 051 0	59	34	921 206 0	30	6	924 699 0	56	7
921 054 1	21	12	921 206 0	31	6	925 011 0	49	31
921 054 1	22	7	921 206 0	41	2	925 016 0	37	26
921 054 1	41	4	921 206 0	43	13	925 016 0	42	13
921 054 1	43	20	921 206 0	50	2	925 111 0	34	4
921 054 1	50	3	921 223 0	59	29	925 111 0	38	9
921 057 1	24	54	921 224 0	57	10	925 113 0	48	38
921 057 1	35	8	921 231 0	57	33	925 113 0	49	29
921 057 1	59	30	921 399 0	4	15	925 181 0	56	9
921 060 1	41	19	921 399 0	21	8	925 205 1	33	2
921 060 1	51	26	921 417 0	50	18	926 101 0	33	50
921 060 1	59	31	921 417 0	51	20	926 101 0	36	35
921 062 1	35	12	921 711 0	45	17	928 200 0	31	17
921 065 1	24	58	921 712 0	45	13	930 112 0	36	1
921 065 1	59	15	921 848 0	45	39	930 138 0	33	15
921 071 1	29	13	921 980 0	45	19	930 167 0	33	6
921 071 1	30	13	921 981 0	45	40	930 168 0	33	39
921 071 1	31	13	921 992 0	45	18	930 170 1	46	11
921 071 1	50	6	921 996 0	45	52	930 436 0	45	3
921 073 1	59	6	922 574 0	2	10	930 508 0	45	23
921 079 1	43	22	922 580 0	2	10	930 535 0	54	10
921 079 1	59	25	922 610 0	2	22	931 336 0	36	20
921 083 1	50	4	922 948 0	24	22	931 951 1	33	46
921 083 1	51	27	922 990 0	29	31	932 100 0	18	18
921 088 1	35	39	924 002 0	20	26	932 107 0	6	15
921 093 1	29	2	924 002 0	27	28	932 107 0	8	15
921 093 1	30	2	924 003 0	43	11	932 109 0	4	31
921 093 1	31	2	924 008 0	35	35	932 109 0	5	11
921 093 1	43	16	924 008 0	43	4	932 109 0	7	11
921 093 1	50	23	924 009 0	35	35	932 109 0	9	11
921 112 1	24	57	924 247 0	38	11	932 109 0	10	9
921 122 0	29	3	924 247 0	45	31	932 109 0	11	9
921 122 0	30	3	924 248 0	34	21	932 109 0	12	14
921 122 0	31	3	924 251 0	38	5	932 109 0	13	14
921 122 0	43	15	924 251 0	45	33	932 110 0	6	11

BESTELL-NR.	TAF.	ABB.	BESTELL-NR.	TAF.	ABB.	BESTELL-NR.	TAF.	ABB.
932 110 0	8	11	938 168 0	44	19	945 088 0	24	3
932 124 0	18	25	938 169 0	44	38	945 089 0	23	17
932 152 0	4	35	938 722 1	59	26	945 089 0	24	2
932 152 0	5	15	938 723 1	59	24	945 093 0	23	22
932 152 0	7	15	938 724 1	59	23	945 103 0	23	31
932 152 0	9	15	938 727 0	59	22	945 103 0	24	56
932 152 0	10	5	938 728 0	57	12	945 114 0	23	26
932 152 0	11	5	938 728 0	59	3	945 139 0	24	45
932 152 0	12	18	938 831 0	54	12	945 145 0	24	48
932 152 0	13	18	938 974 2	47	39	949 006 3	60	1
932 152 0	14	16	939 063 0	47	40	949 007 3	61	1
932 152 0	15	30	941 600 1	1	1	949 119 2	62	1
932 152 0	16	22	941 601 1	1	4	949 124 2	63	1
932 152 0	17	22	941 602 2	1	3	949 221 0	60	57
932 166 0	14	13	941 603 2	1	5	949 221 0	63	56
932 166 0	15	32	941 604 1	1	20	949 239 0	63	15
932 166 0	16	19	941 605 1	1	25	949 263 0	61	15
932 166 0	17	19	941 606 1	1	1	949 265 0	62	4
932 190 0	36	14	941 607 1	1	4	949 265 0	63	4
933 505 0	32	6	941 608 2	1	3	949 273 0	62	5
934 006 1	44	14	941 609 2	1	5	949 273 0	63	5
934 031 0	46	18	941 610 1	1	20	949 274 0	62	11
934 607 0	40	5	941 611 1	1	25	949 274 0	63	11
934 609 0	46	26	941 656 0	1	2	949 275 1	62	17
934 610 0	33	32	941 658 0	1	2	949 275 1	63	16
934 621 0	46	32	945 000 0	23	40	949 276 0	62	21
934 903 0	46	2	945 006 1	23	9	949 276 0	63	21
934 911 0	46	3	945 006 1	24	6	949 277 0	62	23
935 900 0	44	30	945 012 0	23	1	949 277 0	63	23
936 321 0	36	23	945 014 0	23	18	949 278 0	62	24
936 362 0	33	19	945 029 0	23	5	949 278 0	63	24
936 365 0	33	44	945 051 0	23	11	949 279 0	62	26
936 420 0	36	9	945 052 1	23	4	949 279 0	63	26
937 149 0	6	10	945 054 1	23	15	949 280 0	62	51
937 149 0	8	10	945 055 1	23	8	949 280 0	63	51
937 727 0	29	1	945 056 1	23	7	949 281 0	62	52
937 727 0	30	1	945 057 1	23	12	949 281 0	63	52
937 727 0	31	1	945 057 1	24	4	949 282 0	62	53
937 727 0	43	17	945 058 1	23	36	949 282 0	63	53
937 982 0	44	29	945 059 1	23	34	949 283 0	62	56
938 054 1	44	6	945 059 1	24	9	949 283 0	63	59
938 068 0	44	37	945 061 0	23	32	949 285 0	62	16
938 080 1	44	23	945 061 0	24	7	949 286 0	62	30
938 081 0	44	24	945 062 1	23	24	949 345 0	62	28
938 107 1	44	1	945 063 1	23	25	949 345 0	63	28
938 131 1	44	17	945 064 0	24	55	949 346 0	62	29
938 136 1	44	25	945 065 0	24	24	949 346 0	63	29
938 142 1	44	4	945 066 0	24	25	949 462 0	60	21
938 146 3	44	32	945 067 0	24	23	949 462 0	61	21
938 148 1	44	5	945 068 1	24	20	949 464 0	60	11
938 149 1	44	31	945 074 0	24	35	949 464 0	61	11
938 150 1	44	36	945 079 0	23	45	949 466 0	60	30
938 154 1	44	34	945 083 0	23	3	949 466 0	61	30
938 166 0	44	13	945 084 0	23	2	949 467 0	60	34
938 167 0	44	15	945 088 0	23	16	949 468 0	61	34

BESTELL-NR.	TAF.	ABB.	BESTELL-NR.	TAF.	ABB.	BESTELL-NR.	TAF.	ABB.
949 480 0	60	24	951 601 0	6	13	952 311 0	11	2
949 480 0	61	24	951 601 0	8	13	952 311 0	12	20
949 481 0	60	27	951 602 0	6	9	952 311 0	13	20
949 481 0	61	27	951 602 0	8	9	952 311 0	14	18
949 521 0	63	31	951 603 0	6	2	952 311 0	15	29
949 524 0	63	30	951 603 0	8	2	952 311 0	16	24
949 567 0	60	15	951 604 0	6	6	952 311 0	17	24
949 567 0	61	16	951 604 0	8	6	952 311 0	42	35
949 568 0	60	15	951 620 0	6	5	952 321 0	4	29
949 568 0	61	16	951 620 0	8	5	952 321 0	5	9
949 583 0	61	16	951 621 0	6	12	952 321 0	7	9
949 605 0	60	25	951 621 0	8	12	952 321 0	9	9
949 605 0	61	25	952 206 0	4	33	952 321 0	10	11
949 627 0	60	23	952 211 0	12	2	952 321 0	11	11
949 627 0	61	23	952 211 0	13	2	952 321 0	12	12
949 629 0	62	22	952 211 0	16	47	952 321 0	13	12
949 629 0	63	22	952 211 0	17	47	952 322 0	14	10
949 630 0	60	12	952 212 0	12	21	952 322 0	15	24
949 630 0	61	12	952 212 0	13	21	952 322 0	16	27
949 630 0	62	12	952 212 0	16	43	952 322 0	17	27
949 630 0	63	12	952 222 0	12	16	952 331 0	4	30
949 693 0	60	32	952 222 0	13	16	952 331 0	5	10
949 693 0	61	32	952 224 0	12	24	952 331 0	7	10
949 735 0	60	33	952 224 0	13	24	952 331 0	9	10
949 735 0	61	33	952 224 0	16	46	952 331 0	10	10
949 852 0	60	56	952 225 0	17	46	952 331 0	11	10
949 852 0	61	54	952 227 0	17	43	952 331 0	12	13
949 852 0	63	58	952 228 0	12	22	952 331 0	13	13
949 861 0	62	55	952 228 0	13	22	952 332 0	14	11
949 861 0	63	55	952 228 0	16	44	952 332 0	15	25
949 863 0	60	52	952 229 0	17	44	952 332 0	16	17
949 863 0	61	53	952 230 0	12	23	952 332 0	17	17
949 934 0	60	6	952 230 0	13	23	952 334 1	12	8
949 949 0	60	5	952 230 0	16	45	952 334 1	13	8
949 949 0	61	4	952 231 0	17	45	952 334 1	16	34
949 950 0	61	5	952 237 0	15	35	952 334 1	17	34
950 119 2	5	1	952 250 0	10	7	952 335 1	4	38
950 119 2	6	1	952 250 0	11	7	952 335 1	5	6
950 120 2	7	1	952 267 0	18	14	952 335 1	7	6
950 120 2	8	1	952 271 0	18	13	952 335 1	9	6
950 157 2	9	1	952 275 0	5	13	952 335 1	15	23
950 168 0	18	40	952 275 0	7	13	952 335 1	18	15
950 203 1	12	30	952 275 0	9	13	952 338 0	18	9
950 204 1	13	30	952 289 0	15	19	952 339 0	12	9
950 308 2	15	1	952 291 0	17	40	952 339 0	13	9
950 309 1	16	55	952 292 0	17	41	952 339 0	16	40
950 312 1	17	55	952 298 0	14	5	952 344 0	12	1
950 317 0	18	41	952 298 0	15	7	952 344 0	13	1
950 406 1	11	1	952 298 0	16	7	952 344 0	16	41
950 429 0	10	1	952 298 0	17	7	952 346 0	12	10
950 710 1	28	65	952 311 0	4	37	952 346 0	13	10
950 732 1	28	65	952 311 0	5	17	952 346 0	16	31
950 736 0	27	65	952 311 0	7	17	952 349 0	17	31
951 600 0	6	17	952 311 0	9	17	952 361 0	4	7
951 600 0	8	17	952 311 0	10	2	952 361 0	5	4

BESTELL-NR.	TAF.	ABB.	BESTELL-NR.	TAF.	ABB.	BESTELL-NR.	TAF.	ABB.
952 361 0	7	4	952 510 0	4	3	953 184 0	54	13
952 361 0	9	4	952 511 0	4	24	953 216 0	19	2
952 361 0	15	14	952 525 0	4	23	953 229 0	19	2
952 362 0	18	11	952 526 0	15	35	953 230 0	19	2
952 363 0	12	5	952 527 0	16	13	953 236 0	19	2
952 363 0	13	5	952 528 0	14	21	953 243 0	19	2
952 363 0	16	1	952 538 0	4	28	953 248 0	19	2
952 363 0	17	1	952 546 0	12	11	953 262 0	54	15
952 366 0	4	6	952 546 0	13	11	953 308 1	19	3
952 366 0	5	5	952 546 0	16	32	953 324 1	19	3
952 366 0	7	5	952 546 0	17	32	953 330 0	54	14
952 366 0	9	5	952 553 0	17	13	953 331 0	19	3
952 366 0	12	6	952 554 0	17	13	953 608 0	27	43
952 366 0	13	6	952 555 0	16	15	953 608 0	28	27
952 369 1	12	3	952 555 0	17	15	953 612 0	27	44
952 369 1	13	3	952 556 0	16	25	953 614 0	27	45
952 369 1	16	48	952 556 0	17	25	953 618 0	27	46
952 369 1	17	48	952 557 0	16	26	953 622 0	27	37
952 385 0	18	24	952 557 0	17	26	953 626 0	27	51
952 387 0	18	17	952 562 0	18	19	953 630 0	27	52
952 388 0	18	16	952 566 0	32	10	953 635 0	27	7
952 390 0	18	21	952 572 0	28	59	953 637 0	27	8
952 393 0	32	4	952 573 0	28	58	953 644 1	27	17
952 394 0	32	1	952 574 0	28	57	953 648 0	27	29
952 395 0	32	3	952 576 0	28	23	953 651 0	27	27
952 396 0	32	5	952 577 0	14	25	953 657 0	27	31
952 398 0	15	15	952 581 0	17	28	953 661 0	27	22
952 400 0	32	27	952 584 0	16	28	953 666 0	27	36
952 401 0	32	7	952 585 0	15	42	953 670 0	27	38
952 402 0	32	28	952 590 0	16	10	953 673 0	27	40
952 422 0	15	31	952 591 0	16	10	953 676 0	27	33
952 439 0	16	13	952 594 0	17	10	953 676 0	28	26
952 441 0	18	20	952 595 0	17	10	953 680 0	27	39
952 445 0	18	12	952 600 0	14	14	953 689 0	28	24
952 446 1	4	39	952 603 0	14	20	953 690 0	27	41
952 446 1	5	2	952 603 0	15	33	953 701 1	20	7
952 446 1	7	2	952 603 0	16	33	953 701 1	25	12
952 446 1	9	2	952 603 0	17	33	953 710 0	25	1
952 446 1	15	22	952 604 0	14	24	953 714 0	25	3
952 473 0	18	26	952 604 0	15	36	953 715 0	25	17
952 474 0	18	3	952 604 0	16	35	953 718 0	25	3
952 475 0	18	30	952 604 0	17	35	953 723 0	25	2
952 476 0	18	29	952 610 0	15	21	953 724 0	25	2
952 477 0	32	24	953 008 0	19	1	953 725 1	28	13
952 478 0	32	9	953 016 0	19	1	953 732 0	28	19
952 481 0	32	23	953 029 0	19	1	953 735 0	28	9
952 482 0	32	22	953 030 0	19	1	953 736 0	28	8
952 483 0	32	10	953 036 0	19	1	953 737 0	28	15
952 489 0	24	36	953 060 0	19	1	953 738 0	28	3
952 507 1	12	7	953 084 0	54	20	953 739 0	28	7
952 507 1	13	7	953 089 0	19	1	953 740 0	28	6
952 507 1	16	42	953 112 1	19	4	953 745 0	28	18
952 507 1	17	42	953 118 0	19	4	953 746 0	28	16
952 508 1	4	1	953 125 0	19	4	953 747 0	27	11
952 509 0	4	25	953 141 0	19	4	953 747 0	28	17

BESTELL-NR.	TAF.	ABB.	BESTELL-NR.	TAF.	ABB.	BESTELL-NR.	TAF.	ABB.
953 751 0	28	43						
953 781 0	27	42						
953 782 1	14	1						
953 782 1	15	2						
953 782 1	16	3						
953 782 1	17	3						
953 783 1	14	2						
953 783 1	15	3						
953 783 1	16	4						
953 783 1	17	4						
953 784 1	14	4						
953 784 1	15	6						
953 784 1	16	6						
953 784 1	17	6						
953 822 0	32	30						
953 827 1	15	39						
953 827 1	16	52						
953 827 1	17	52						
953 827 1	20	16						
953 827 1	25	4						
953 827 1	28	46						
954 017 0	32	20						
954 027 0	32	14						
954 031 0	32	15						
954 031 0	53	10						
954 033 0	32	17						
954 041 0	32	11						
954 043 0	32	8						
954 061 0	32	17						
954 081 0	32	35						
955 261 0	60	26						
955 261 0	61	26						
955 337 3	60	15						