



KRONE

Nr. 348-2

Zusatz-Ersatzteilliste

**für Schneid-Ladewagen
Turbo 2500 TL/3200 TL**

Inhaltsverzeichnis

Seite

Rahmen und Holzboden	4
Kratzboden	5
Bremsachse Peitz	6-8
Bereifung	9
Deichsel oben	10
Hydraulische Hitchdeichsel	11
Stützrad klappbar	12
Sibra-Zug für Bremse	13
Getriebe vorne	14
Antrieb vorne	15
Schutze vorne	16
Hydraulischer Vorschub	17
Vorschubeinstellung	18
Abstreiferrahmen	19
Fremdkörpersicherung	20
Pick-up Aufhängung	21
Hydraulische Pick-up-Aushebung	22
Pick-up-Trommel „Turbo“	23
Kegelradantriebe Hydr.-Antrieb	24
Antrieb Schneidtrommel und Pick-up	25
Schneidtrommel und Lagerung	26
Aufbau unten	27
Aufbau klappbar	28
Rückwand	29
Beleuchtung	30
Stützrad seitlich	31
Prallblech	32
Hydraulische Rückwand und Faltgatteraufbau	33
W 2300-SC 14-K 92/4-1050 Nm	34
WWE 2300-SC 14-K 92/4-1050 Nm	35
WWZ 2300-SC 14-K 92/4-1050 Nm	36
Numerisches Inhaltsverzeichnis	37-40

1

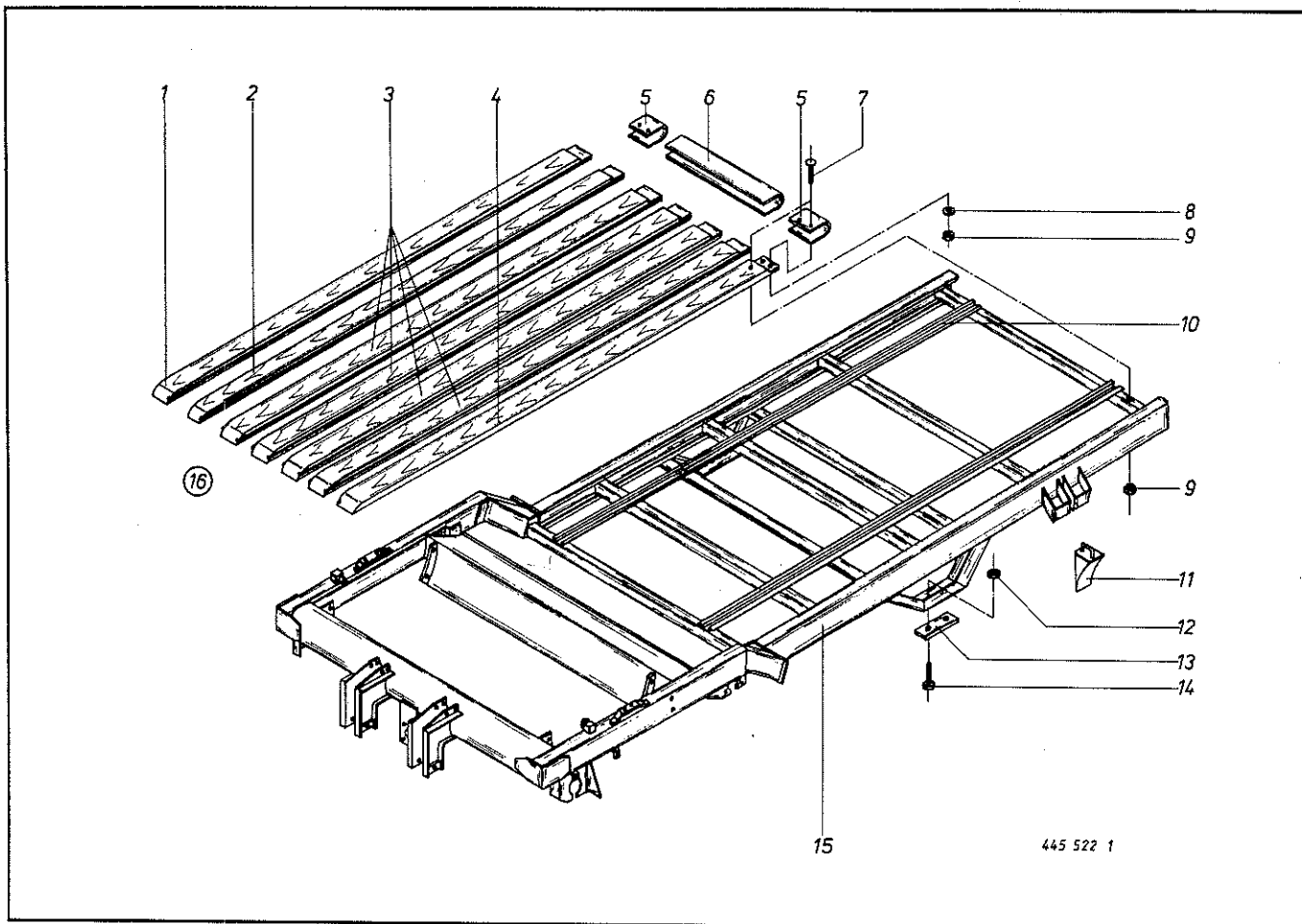

Turbo 2500 TL Turbo 3200 TL				Turbo 2500 TL Turbo 3200 TL			
Abb.	Best.-Nr.	Best.-Nr.	Bezeichnung	Abb.	Best.-Nr.	Best.-Nr.	Bezeichnung
Ill.	Part-No.	Part-No.	Description	Ill.	Part-No.	Part-No.	Description
Dessin	No. à com.	No. à com.	Designation	Dessin	No. à com.	No. à com.	Designation
1	941 6120	941 6160	Bodenbrett	9	908 0080	908 0080	6kt.-Mutter M6
2	941 6130	941 6170	Bodenbrett	10	347 4880	347 4290	Kratzbodenschiene 3260/4070
3	941 6140	941 6180	Bodenbrett	11	015 5280	015 5280	Vorlegekeil kpl.
4	941 6120	941 6160	Bodenbrett	12	908 7160	908 7160	6kt.-Mutter NM 16
5	347 5060	347 5060	Endblech seitlich	13	200 0340	200 0340	Achsplatte
6	345 6302	345 6302	Endblech mitte	14	900 6780	900 6780	6kt.-Schraube M 16 x 60
7	904 7140	904 7140	Flachrundschraube M 6 x 35	15	Type Bauj. Masch.-Nr. ang.		Rahmen
8	910 3510	910 3510	Scheibe 6,6 x 22 x 2	16	941 615 1	941 619 1	Holzbooden kpl.

Bei Bestellung unbedingt Typ, Baujahr und Maschinen-Nr. angeben.
 In case of orders state model, year of construction and part number.
 Avec la commande, indiquer toujours type et No. de la machine, ainsi que l'année de construction.

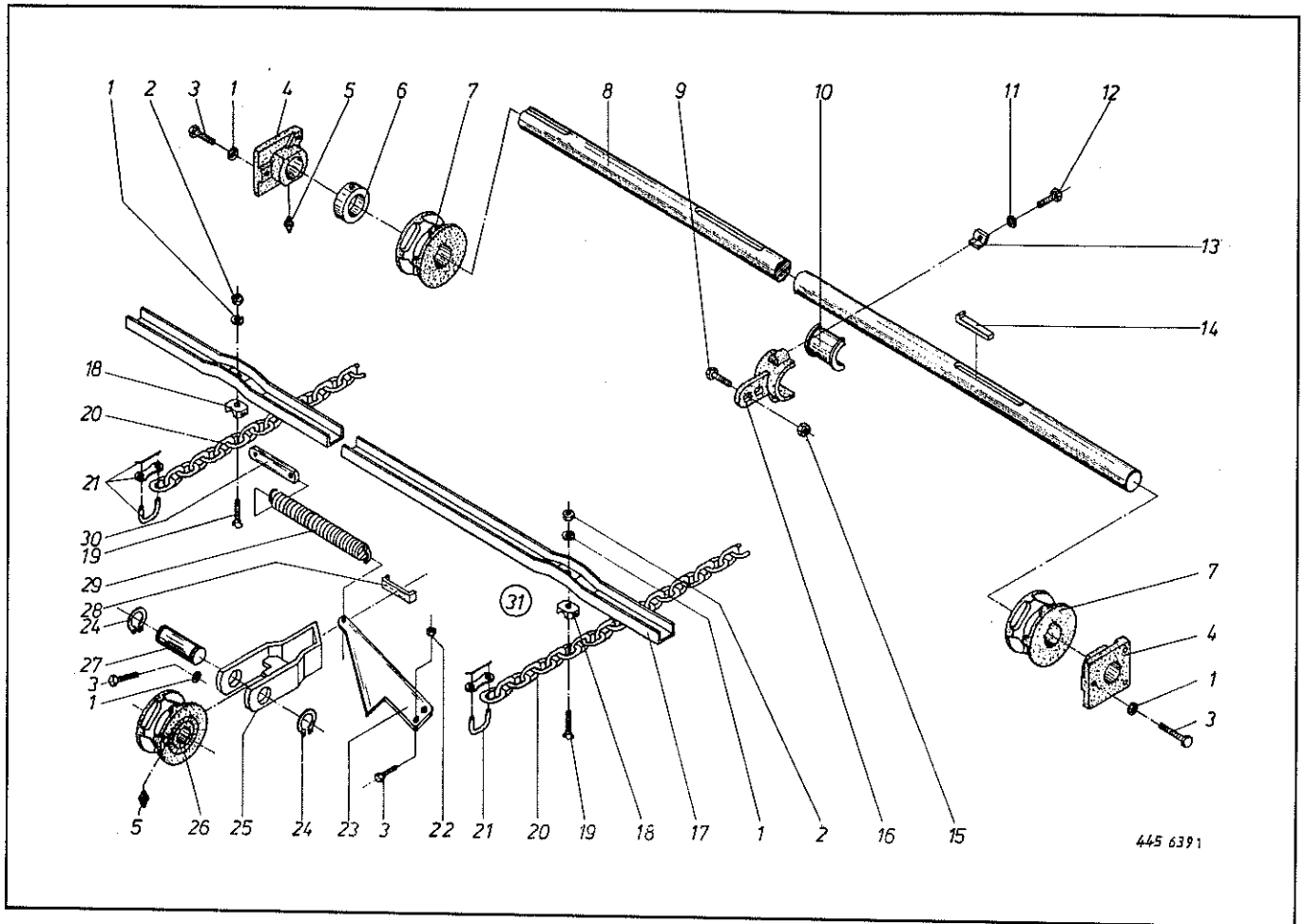

Turbo 2500 TL Turbo 3200 TL				Turbo 2500 TL Turbo 3200 TL			
Abb. III. Dessin	Best.-Nr. Part-No. No. à com.	Best.-Nr. Part-No. No. à com.	Bezeichnung Description Designation	Abb. III. Dessin	Best.-Nr. Part-No. No. à com.	Best.-Nr. Part-No. No. à com.	Bezeichnung Description Designation
1	910 111 0	910 111 0	Federring A 10	17	347 428 2	347 428 2	Kratzbodenleiste
2	909 601 0	909 601 0	6kt.-Mutter M 10/SW 15	18	200 583 1	200 583 1	Distanzstück
3	900 279 0	900 279 0	6kt.-Schraube M 10 x 25	19	905 303 0	905 303 0	Flachrundschrabe
4	337 556 0	337 556 0	Kratzbodenlager	20	922 583 0	922 580 0	Kratzbodenkette 229/285 Gl.
5	919 003 0	919 003 0	Schmiernippel H1/S 8 x 1	21	922 604 0	922 604 0	Verbindungsglied
6	911 322 0	911 322 0	Stellring A 40 x 63 x 18	22	908 708 0	908 708 0	6kt.-Mutter NM 10
7	200 576 2	200 576 2	Nußkettenrad	23	347 932 1	347 932 1	Spannkeil
8	347 503 1	347 503 1	Kratzbodenwelle	24	911 535 0	911 535 0	Seegerring A 30 x 1,5
9	900 298 0	900 298 0	6kt.-Schraube M 12 x 30	25	200 751 0	200 751 0	Halter
10	345 645 1	345 645 1	Halbschale	26	200 577 1	200 577 1	Umlenkrolle
11	910 010 0	910 010 0	Federring B 8	27	200 592 0	200 592 0	Bolzen
12	900 254 0	900 254 0	6kt.-Schraube M 8 x 16	28	200 754 1	200 754 1	Gleitplatte
13	340 739 0	340 739 0	Spezielscheibe	29	341 068 2	341 068 2	Zugfeder
14	915 544 0	915 544 0	Nasenkeil 10 x 8 x 55	30	200 756 0	200 756 0	Zuglasche
15	908 711 0	908 711 0	6kt.-Mutter NM 12	31	347 501 1	347 502 2	Kratzboden kpl.
16	345 626 4	345 626 4	Stützlagerhalter				

Bei Bestellung unbedingt Typ, Baujahr und Maschinen-Nr. angeben.
 In case of orders state model, year of construction and part number.
 Avec la commande, indiquer toujours type et No. de la machine, ainsi que l'année de construction.

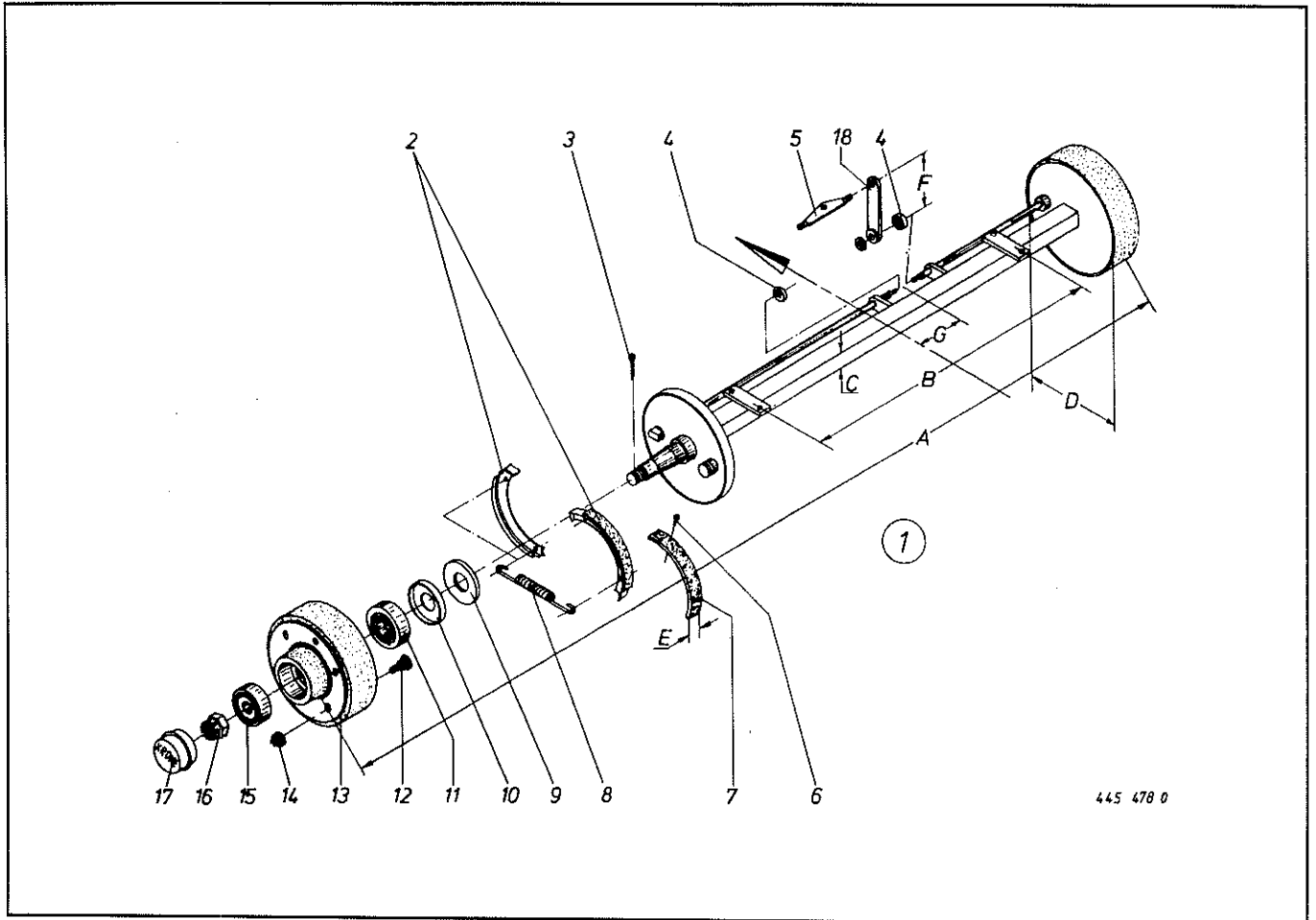

445 478 0

GMS 3206			Type			GMS 3206			Type		
A	1950	Spur	A	1950	Spur	B	1480	Achsplattenabstand	B	1480	Achsplattenabstand
B	1480	Achsplattenabstand	C	50	Achs-4kt.	C	50	Achs-4kt.	DxE	300 x 60	Bremstrommel
C	50	Achs-4kt.	DxE	300 x 60	Bremstrommel	F	175	Bremshebellänge	F	175	Bremshebellänge
DxE	300 x 60	Bremstrommel	G	150 n. li.	Bremsausgleich	G	150 n. li.	Bremsausgleich			
F	175	Bremshebellänge									
G	150 n. li.	Bremsausgleich									
Abb. III. Dessin	Best.-Nr. Part-No. No. à com.	Bezeichnung Description Designation	Abb. III. Dessin	Best.-Nr. Part-No. No. à com.	Bezeichnung Description Designation						
①	950 004 0	Bremsachse kpl.	10	952 330 0	Labyrinthring						
2	952 341 0	Bremsbacke kpl. (m. Abb. 6 + 7)	11	932 222 0	Kegelrollenlager						
3	912 069 0	Splint	12	910 256 0	Radbolzen						
4	952 361 0	Zahnscheibe	13	952 204 0	Bremstrommel (m. Abb. 12 + 14)						
5	952 366 0	Bremsausgleich	14	910 225 0	Radmutter						
6	913 806 0	Niet	15	932 212 0	Kegelrollenlager						
7	952 346 0	Bremsbelag	16	908 927 0	Kronenmutter						
8	952 335 0	Zugfeder	17	952 310 0	Radkappe						
9	952 320 0	Stoßring	18	952 357 0	Bremshebel						

Bei Bestellung unbedingt Typ, Baujahr und Maschinen-Nr. angeben.
 In case of orders state model, year of construction and part number.
 Avec la commande, indiquer toujours type et No. de la machine, ainsi que l'année de construction.

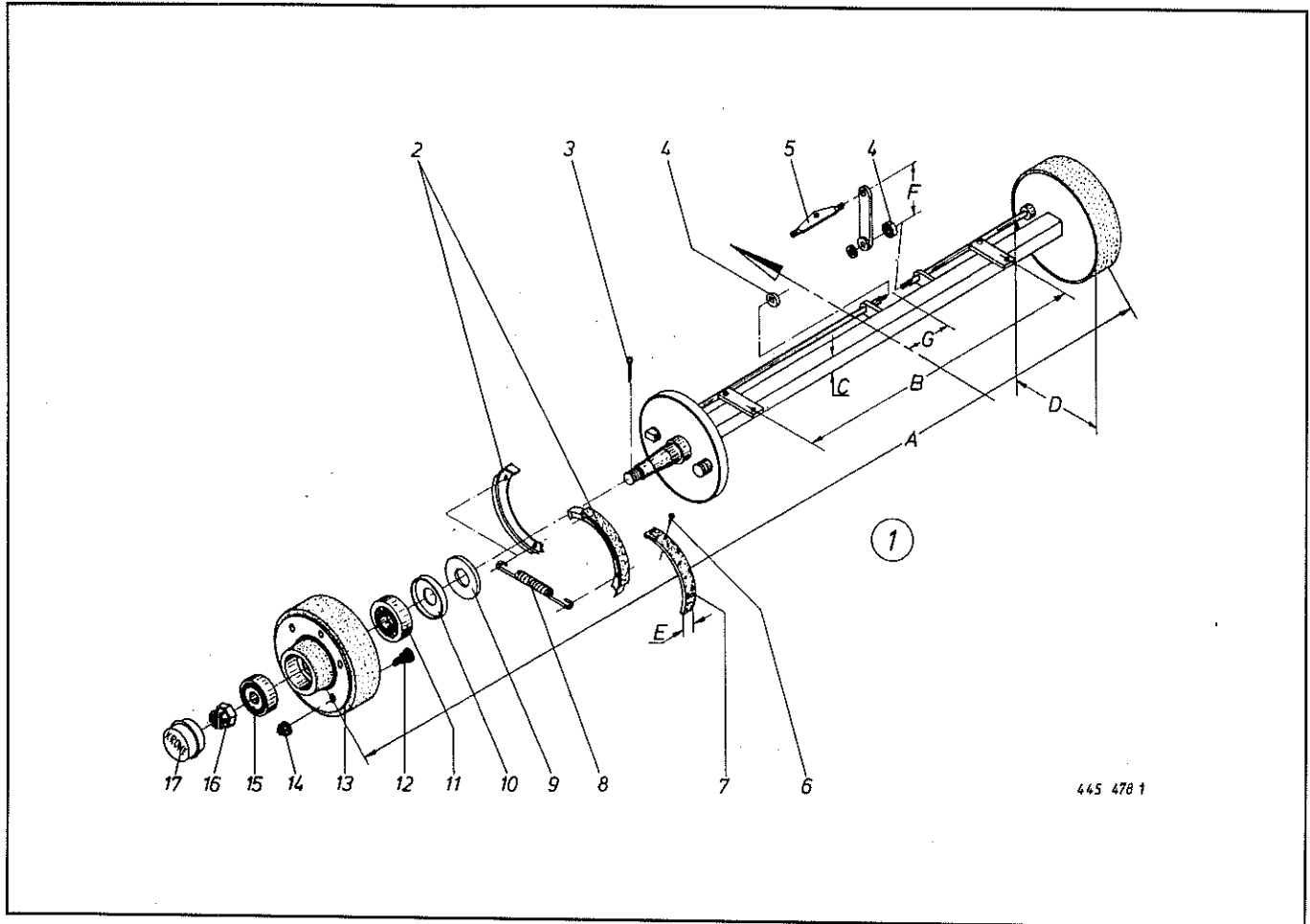

445 478 1

GMS 4406 Type			GMS 4406 Type		
A	1950	Spur	A	1950	Spur
B	1480	Achsplattenabstand	B	1480	Achsplattenabstand
C	60	Achs-4kt.	C	60	Achs-4kt.
DxE	350 x 60	Bremstrommel	DxE	350 x 60	Bremstrommel
F	200	Bremshebellänge	F	200	Bremshebellänge
G	150 n. li.	Bremsausgleich	G	150 n. li.	Bremsausgleich

Abb. III. Dessin	Best.-Nr. Part-No. No. à com.	Bezeichnung Description Designation	Abb. III. Dessin	Best.-Nr. Part-No. No. à com.	Bezeichnung Description Designation
①	950 071 0	Bremsachse kpl.	10	952 331 0	Labyrinthring
2	952 244 0	Bremsbacke kpl. (m. Abb. 6 + 7)	11	932 109 0	Kegelrollenlager
3	912 090 0	Splint	12	910 258 0	Radbolzen
4	952 361 0	Zahnscheibe	13	952 210 0	Bremstrommel (m. Abb. 12 + 14)
5	952 364 0	Bremsausgleich	14	910 225 0	Radmutter
6	913 808 0	Niet	15	932 152 0	Kegelrollenlager
7	952 347 0	Bremsbelag	16	908 931 0	Kronenmutter
8	952 336 0	Zugfeder	17	952 311 0	Radkappe
9	952 321 0	Stoßring			

Bei Bestellung unbedingt Typ, Baujahr und Maschinen-Nr. angeben.
 In case of orders state model, year of construction and part number.
 Avec la commande, indiquer toujours type et No. de la machine, ainsi que l'année de construction.

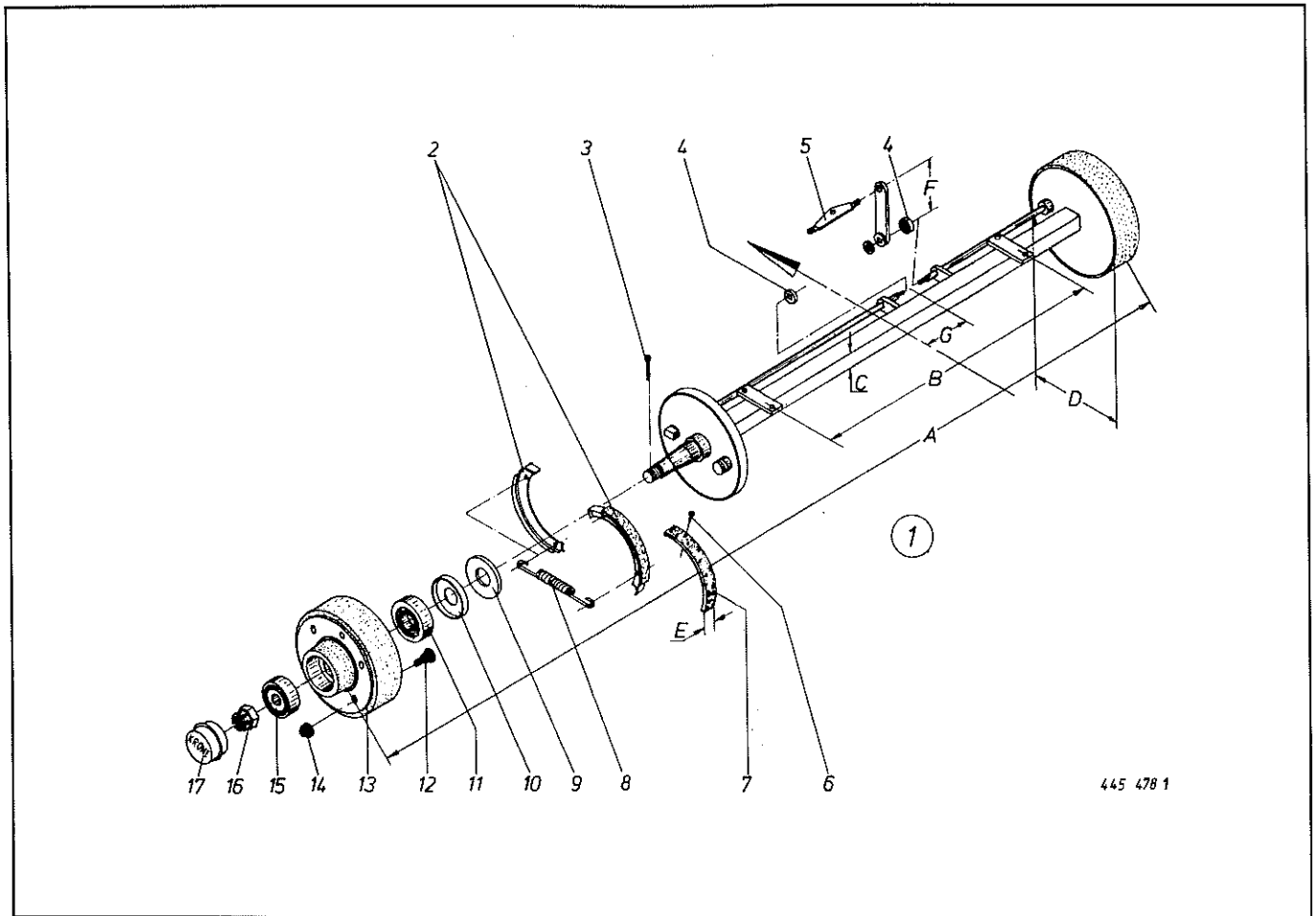

445 478 1

GMS 4406			GMS 4406		
Abb.	Best.-Nr.	Bezeichnung	Abb.	Best.-Nr.	Bezeichnung
III.	Part-No.	Description	III.	Part-No.	Description
Dessin	No. à com.	Designation	Dessin	No. à com.	Designation
A	2060	Spur	A	2060	Spur
B	1480	Achsplattenabstand	B	1480	Achsplattenabstand
C	65	Achs-4kt.	C	65	Achs-4kt.
DxE	350 x 60	Bremstrommel	DxE	350 x 60	Bremstrommel
F	200	Bremshebellänge	F	200	Bremshebellänge
G	150 n. li.	Bremsausgleich	G	150 n. li.	Bremsausgleich
①	337 731 0	Bremsachse kpl.	10	952 331 0	Labyrinthring
2	952 244 0	Bremsbacke kpl. (m. Abb. 6 + 7)	11	932 109 0	Kegelrollenlager
3	912 090 0	Splint	12	910 258 0	Radbolzen
4	952 361 0	Zahnscheibe	13	952 210 0	Bremstrommel (m. Abb. 12 + 14)
5	952 364 0	Bremsausgleich	14	910 225 0	Radmutter
6	913 808 0	Niet	15	932 152 0	Kegelrollenlager
7	952 347 0	Bremsbelag	16	908 931 0	Kronenmutter
8	952 336 0	Zugfeder	17	952 311 0	Radkappe
9	952 321 0	Stößring			

Bei Bestellung unbedingt Typ, Baujahr und Maschinen-Nr. angeben.
 In case of orders state model, year of construction and part number.
 Avec la commande, indiquer toujours type et No. de la machine, ainsi que l'année de construction.

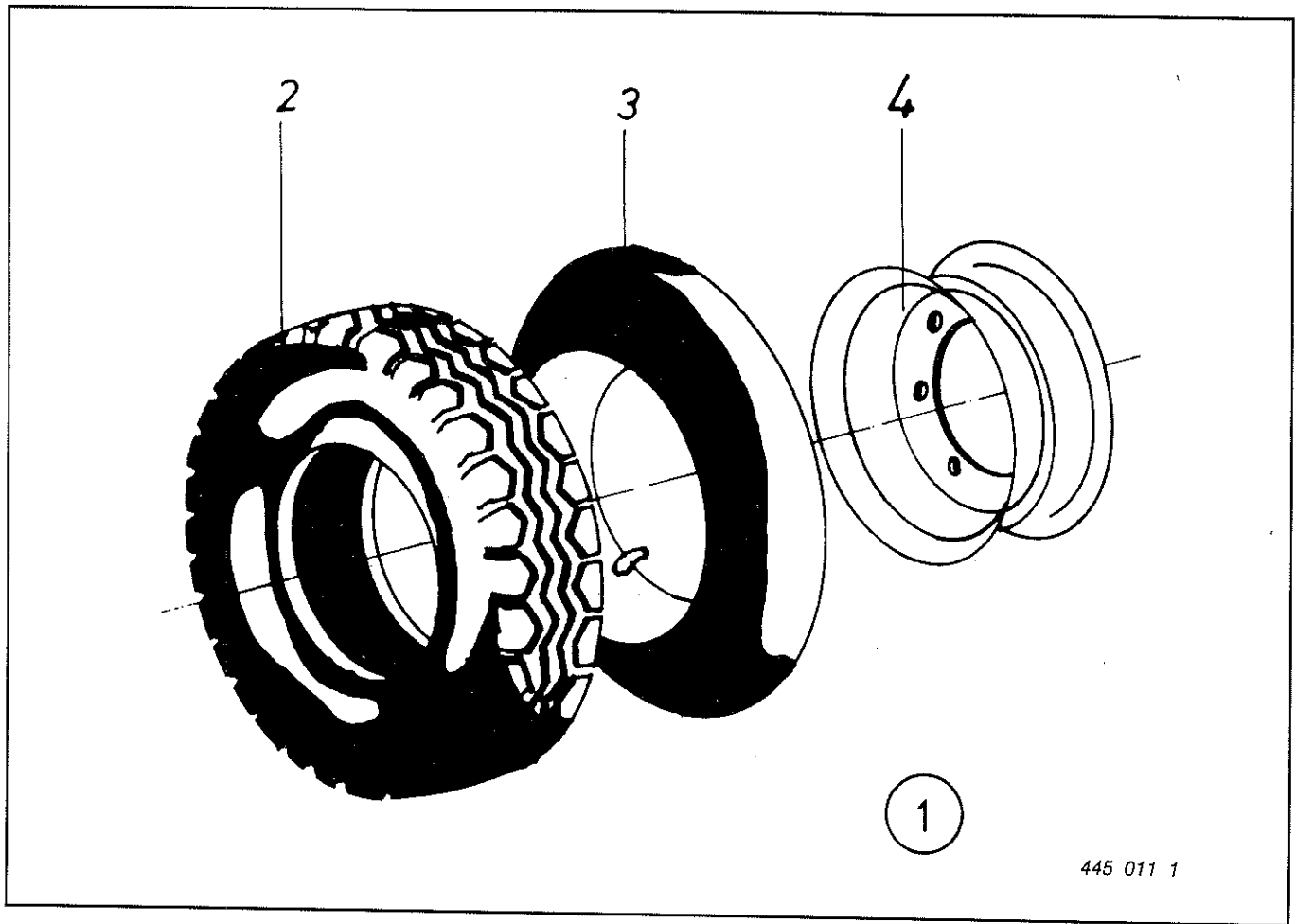

445 011 1

① Rad kpl.		2 Reifen		3 Schlauch		4 Felge	
Best.-Nr. Part-No. No. à com.	Bezeichnung Description Designation	Best.-Nr. Part-Nr. No. à com.	Bezeichnung Description Designation	Best.-Nr. Part-No. No. à com.	Bezeichnung Description Designation	Best.-Nr. Part-No. No. à com.	Bezeichnung Description Designation
953 0100	10.0/75-15.3/Impl.8ply/ 6loch	953 2100	10.0/75-15.3/Impl.8ply	953 3080	10.0/75-15.3	953 1080	9.00 x 15.3/6loch
953 0150	11.5/80-15.3/Impl.8ply/ 6loch	953 2150	11.5/80-15.3/Impl.8ply	953 3120	11.5/80-15.3	953 1080	9.00 x 15.3/6loch
953 0160	11.5/80-15.3/Impl.10ply/ 6loch	953 2160	11.5/80-15.3/Impl.10ply	953 3120	11.5/80-15.3	953 1080	9.00 x 15.3/6loch

Bei Bestellung unbedingt Typ, Baujahr und Maschinen-Nr. angeben.
 In case of orders state model, year of construction and part number.
 Avec la commande, indiquer toujours type et No. de la machine, ainsi que l'année de construction.

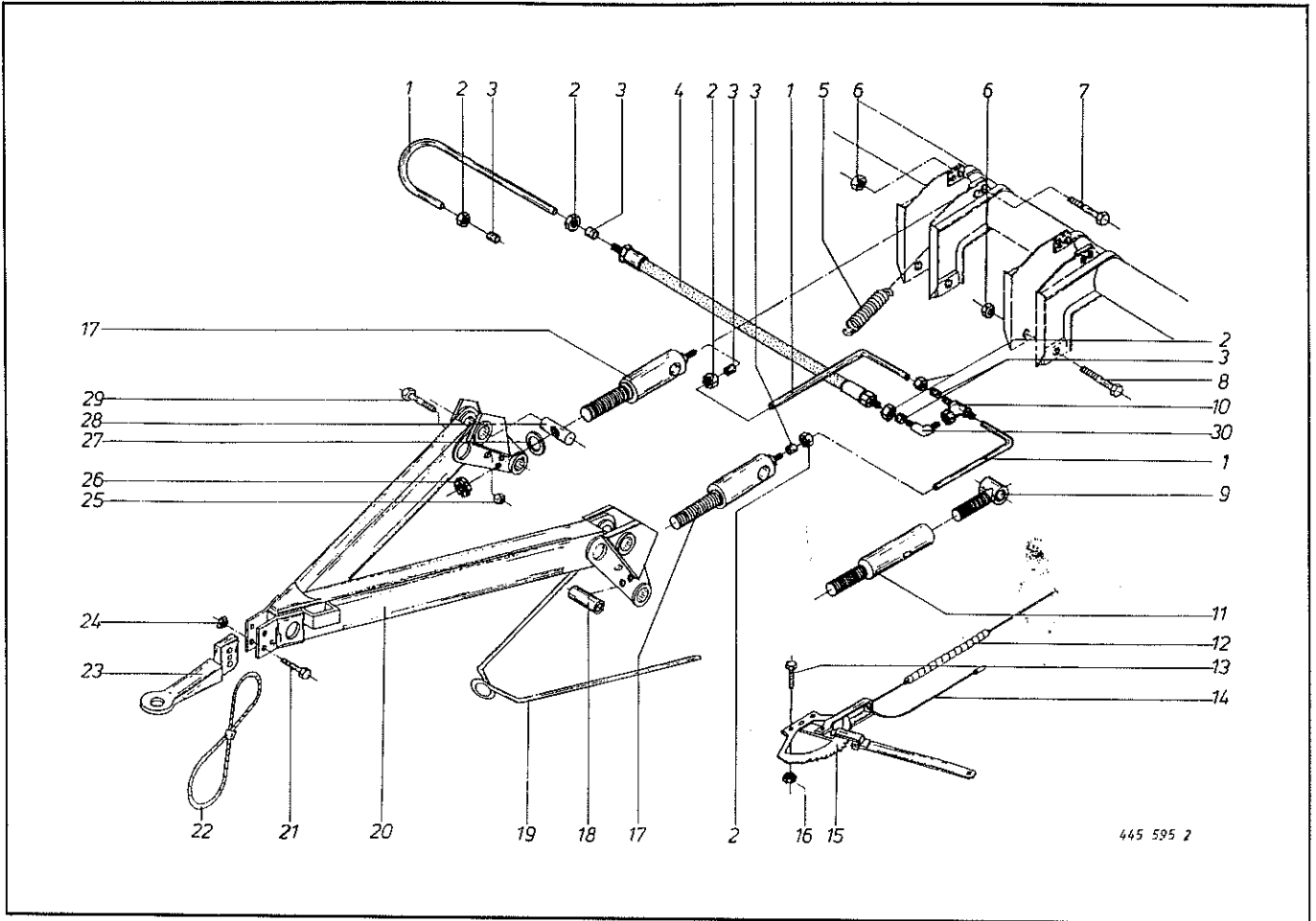

445 595 2

Abb. III. Dessin	Best.-Nr. Part-No. No. à com.	Bezeichnung Description Designation	Abb. III. Dessin	Best.-Nr. Part-No. No. à com.	Bezeichnung Description Designation
1		Hydraulikrohr 12 x 1,5	16	908 708 0	6kt.-Mutter VM 10
2	921 042 0	Überwurfmutter AL 12	17	337 534 1	Hydraulikzylinder
3	921 046 0	Schneidring L 12	18	347 080 1	Distanzrohr
4	921 022 0	Hochdruckschlauch 400 lg.	19	337 537 0	Schlauchhalter
5	337 749 0	Zugfeder	20	337 508 0	Deichsel
6	908 730 0	6kt.-Mutter NM 30	21	901 675 0	6kt.-Schraube M 20 x 80/33
7	339 880 1	6kt.-Schraube M 30 x 170/40	22	922 990 0	Fangschlaufe
8	339 879 0	6kt.-Schraube M 30 x 190/50	23	200 358 0	Zugöse, 3Loch
9	339 882 1	Verstellstück M 30, links	24	908 721 0	6kt.-Mutter VM 20
10	921 077 0	T-Stutzen L 12	25	908 711 0	6kt.Mutter VM 12
11	341 230 0	Verstellstück kpl.	26	909 550 0	Nutmutter M 30
12	347 585 0	Bowdenzug Ø 14 x 2210	27	337 564 0	U-Scheibe
13	900 279 0	6kt.-Schraube M 10 x 25	28	347 083 2	Verstellstück
14	344 087 1	Seil Ø 7 x 5100	29	901 091 0	6kt.-Schraube M 12 x 100
15	953 700 0	Bremshebel (Mathiaut)	30	921 067 0	Winkelstutzen L 12

Bei Bestellung unbedingt Typ, Baujahr und Maschinen-Nr. angeben.
 In case of orders state model, year of construction and part number.
 Avec la commande, indiquer toujours type et No. de la machine, ainsi que l'année de construction.

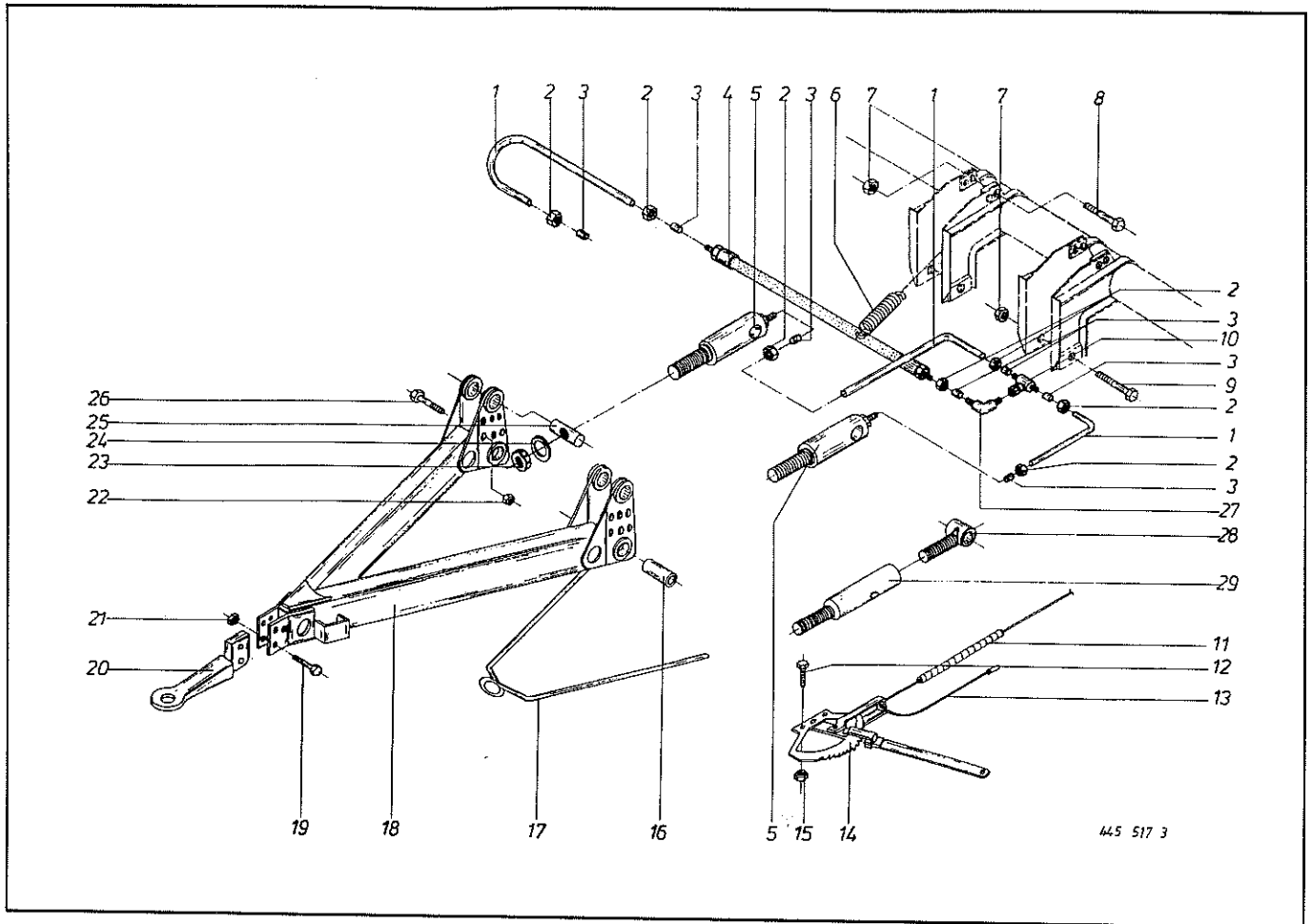

445 517 3

Abb. III. Dessin	Best.-Nr. Part-No. No. à com.	Bezeichnung Description Designation	Abb. III. Dessin	Best.-Nr. Part-No. No. à com.	Bezeichnung Description Designation
1		Hydraulikrohr 12 x 1,5	16	347 080 1	Distanzrohr
2	921 042 0	Überwurfmutter AL 12	17	337 537 0	Schlauchhalter
3	921 046 0	Schneidring L 12	18	347 800 2	Deichsel
4	921 022 0	Hochdruckschlauch 400 lg.	19	901 675 0	6kt.-Schraube M 20 x 80/33
5	337 534 1	Hydraulikzylinder	20	345 409 1	Zugöse, 2Loch
6	337 749 0	Zugfeder	21	908 721 0	6kt.-Mutter VM 20
7	908 730 0	6kt.-Mutter NM 30	22	908 711 0	6kt.-Mutter VM 12
8	339 880 1	6kt.-Schraube M 30 x 170/40	23	909 550 0	Nutmutter M 30
9	339 879 0	6kt.-Schraube M 30 x 190/50	24	337 564 0	U-Scheibe
10	921 077 0	T-Stützen L 12	25	347 083 2	Verstellstück
11	347 585 0	Bowdenzug Ø 14 x 2210	26	901 091 0	6kt.-Schraube M 12 x 100
12	900 279 0	6kt.-Schraube M 10 x 25	27	921 067 0	Winkelstützen L 12
13	344 087 1	Seil Ø 7 x 5100	28	339 882 1	Verstellstück M 30 links
14	953 700 0	Bremshebel (Mathiaut)	29	341 230 0	Verstellstück kpl.
15	908 708 0	6kt.-Mutter VM 10			

Bei Bestellung unbedingt Typ, Baujahr und Maschinen-Nr. angeben.
 In case of orders state model, year of construction and part number.
 Avec la commande, indiquer toujours type et No. de la machine, ainsi que l'année de construction.

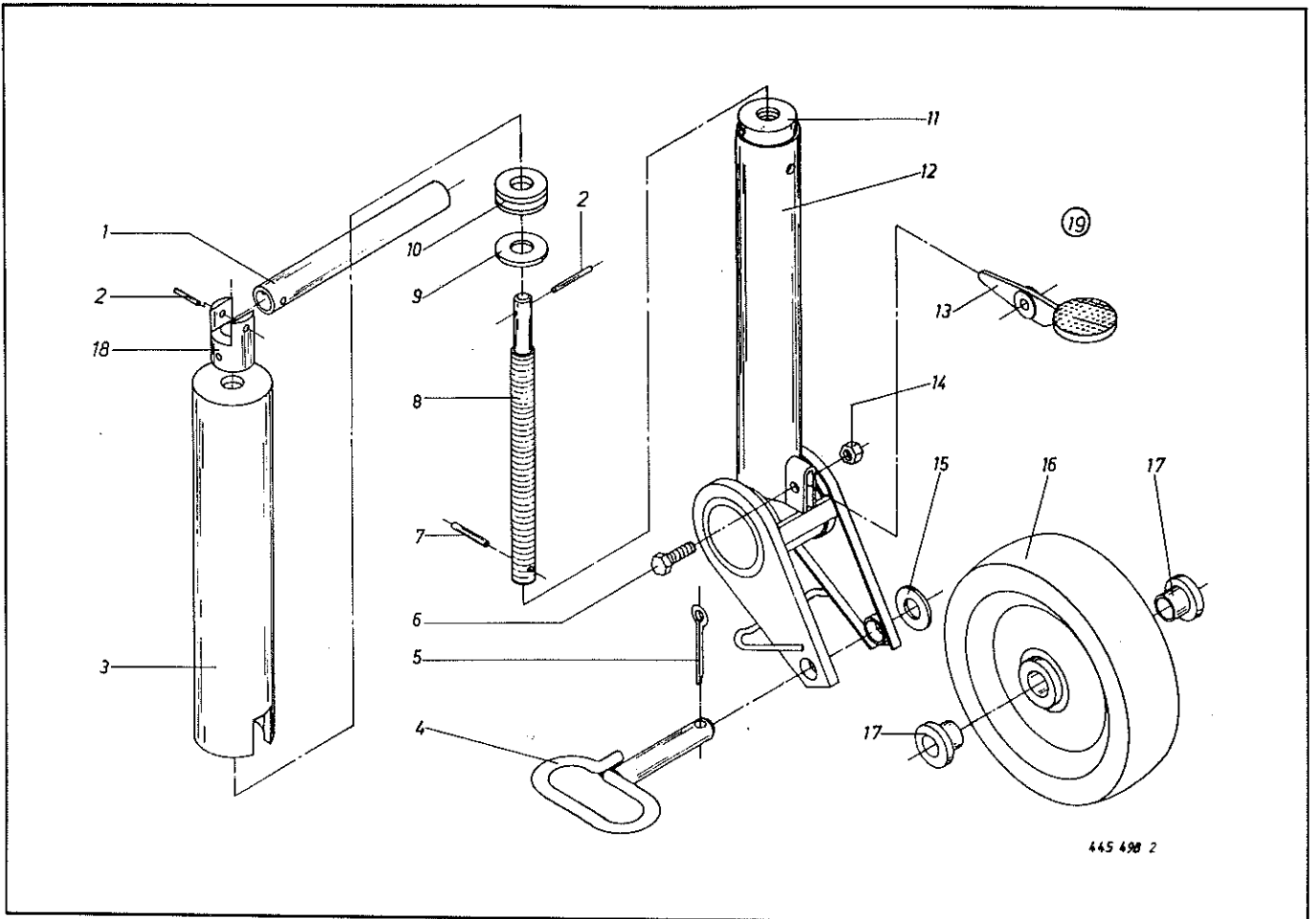

445 498 2

Abb. III. Dessin	Best.-Nr. Part-No. No. à com.	Bezeichnung Description Designation	Abb. III. Dessin	Best.-Nr. Part-No. No. à com.	Bezeichnung Description Designation
1	954 072 0	Rohr für Handkurbel	11	954 043 0	Einschweißmutter Tr. 30 x 6
2	912 643 0	Spannhülse 6 x 36	12	954 013 0	Innenrohr mit Gabel 320 x 80
3	954 014 0	Außenrohr kpl.	13	954 041 0	Fußraste
4	954 061 0	Radbolzen mit Handgriff	14	908 706 0	6kt.-Mutter VM 8
5	912 090 0	Splint 5 x 45	15	954 071 0	Scheibe
6	901 042 0	6kt.-Schraube M 8 x 35	16	954 027 0	Stützrad
7	912 586 0	Spannhülse 4 x 36	17	954 031 0	Kunststoffbuchse
8	954 060 0	Spindel	18	954 076 0	Kurbelhalter
9	954 037 0	Lagerscheibe	19	337 504 0	Stützrad kpl. Ø 320 x 80
10	933 504 0	Axiallager 51104			

Bei Bestellung unbedingt Typ, Baujahr und Maschinen-Nr. angeben.
 In case of orders state model, year of construction and part number.
 Avec la commande, indiquer toujours type et No. de la machine, ainsi que l'année de construction.

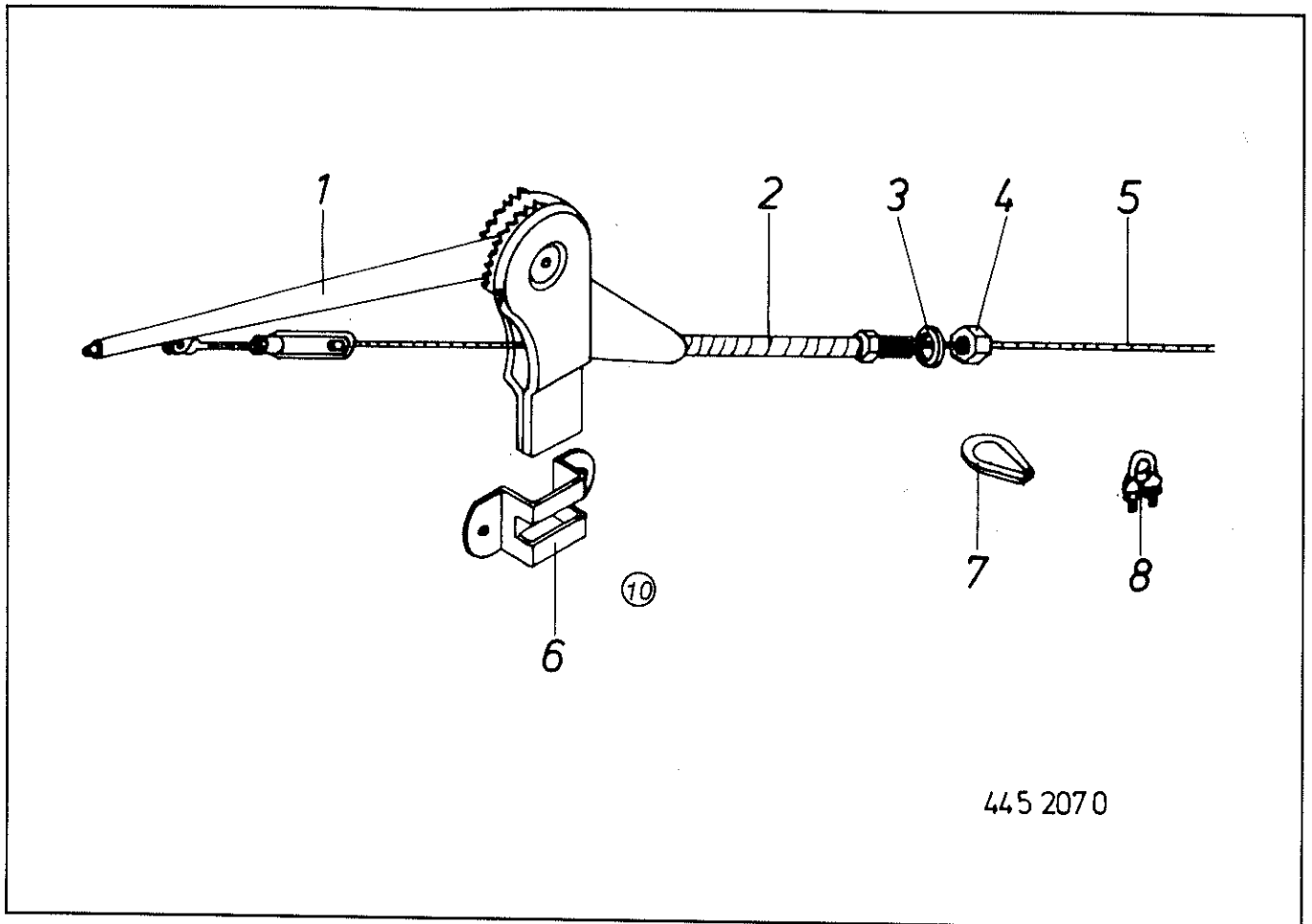

445 207 0

Abb. Ill. Dessin	Best.-Nr. Part-No. No. à com.	Bezeichnung Description Designation	Abb. Ill. Dessin	Best.-Nr. Part-No. No. à com.	Bezeichnung Description Designation
1	953 710 0	Handhebel mit Spannschloß T 64/C-01 + 07-11	5	953 714 0	Bowdenzugseil \varnothing 5 x 9500 lg.
2	953 724 0	Bowdenzughülle 6100 lang	6	953 715 0	Einstecktasche T 64/C-15
3	910 013 0	Federring B 14 DIN 127	7	917 505 0	Seilkausche A5 DIN 6899
4	908 519 0	6kt.-Mutter BM 14 x 1,5	8	917 603 0	Seilklemme 6,5 DIN 741
			Ⓣ	347 898 1	Handbremse kpl.

Bei Bestellung unbedingt Typ, Baujahr und Maschinen-Nr. angeben.
 In case of orders state model, year of construction and part number.
 Avec la commande, indiquer toujours type et No. de la machine, ainsi que l'année de construction.

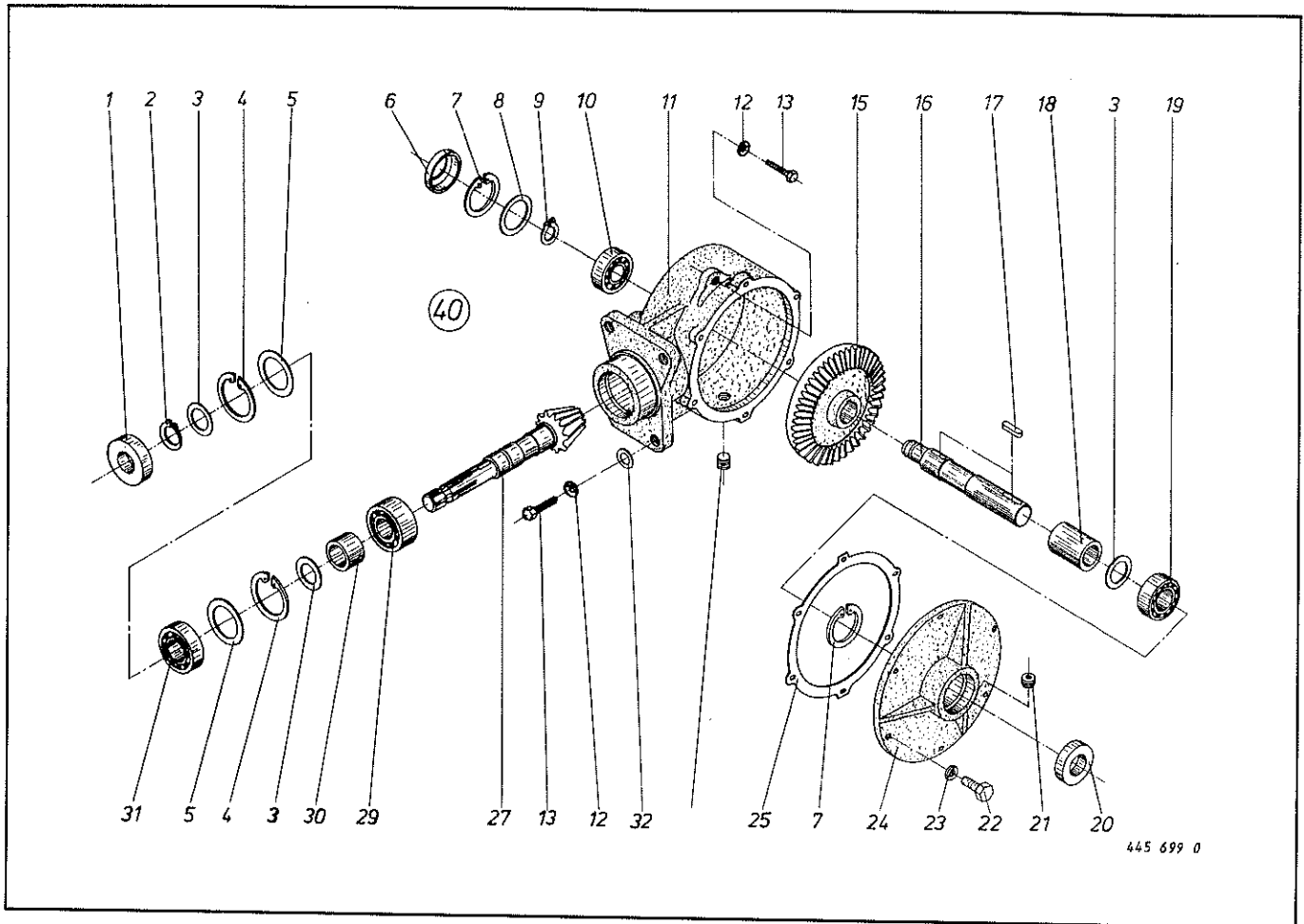

445 699 0

Abb. Ill. Dessin	Best.-Nr. Part-No. No. à com.	Bezeichnung Description Designation	Abb. Ill. Dessin	Best.-Nr. Part-No. No. à com.	Bezeichnung Description Designation
1	936 365 0	Simmerring 40 x 90 x 12 B2	16	345 208 1	Welle
2	911 545 0	Seegerring A 40 x 1,75	17	915 356 0	Paßfeder A 12 x 8 x 56
3	910 889 0	Paßscheibe 40 x 50 x 0,3	18	345 209 0	Distanzrohr 48,3 x 3,25 x 64
	910 890 0	Paßscheibe 40 x 50 x 0,5	19	930 138 0	Rillenkugellager 6208
	910 891 0	Paßscheibe 40 x 50 x 1,0	20	936 362 0	Simmerring 40 x 80 x 13 B 2
4	911 680 0	Seegerring J 90 x 3	21	906 041 0	Verschlußschraube M 20 x 1,5
5	910 972 0	Paßscheibe 70 x 90 x 0,3	22	900 277 0	6kt.-Schraube M 10 x 20
	910 973 0	Paßscheibe 70 x 90 x 0,5	23	910 111 0	Federring A 10
	910 974 0	Paßscheibe 70 x 90 x 1,0	24	345 002 3	Getriebedeckel
6	925 205 0	Verschlußdeckel	25	345 210 0	Getriebedichtung
7	911 673 0	Seegerring J 80 x 2,5	27	345 205 1	Kegelritzel 12 Zähne
8	910 962 0	Paßscheibe 63 x 80 x 0,3	29	931 951 0	Pendelrollenlager 22 308 C 3
	910 963 0	Paßscheibe 63 x 80 x 0,5	30	345 206 0	Distanzrohr 48,3 x 3,25 x 24
	910 964 0	Paßscheibe 63 x 80 x 1,0	31	930 168 0	Rillenkugellager 6308
9	911 541 0	Seegerring A 35 x 1,5	32	910 821 0	Paßscheibe 16 x 35 x 0,3
10	930 567 0	Rillenkugellager 6307 2 RS		910 822 0	Paßscheibe 16 x 35 x 0,5
11	337 493 0	Getriebegehäuse	40	910 714 0	Stützscheibe 16 x 22 x 1,5
12	910 214 0	Kugelfederring C 16,5		337 492 0	Getriebe kpl.
13	900 335 0	6kt.-Schraube M 16 x 30		926 101 0	1 ltr. Getriebeöl SAE 90
15	345 207 1	Tellerrad 38 Zähne			

Bei Bestellung unbedingt Typ, Baujahr und Maschinen-Nr. angeben.

In case of orders state model, year of construction and part number.

Avec la commande, indiquer toujours type et No. de la machine, ainsi que l'année de construction.



Abb. III. Dessin	Best.-Nr. Part-No. No. à com.	Bezeichnung Description Designation	Abb. III. Dessin	Best.-Nr. Part-No. No. à com.	Bezeichnung Description Designation
1	902 434 0	6kt.-Schraube BM 10 x 30	11	911 324 0	Stelling A 45
2	908 512 0	6kt.-Mutter BM 10	12	347 646 1	Kettenrad 1 1/4" 17 Zähne
3	345 211 2	Kupplung	13	915 205 0	Paßfeder B 14 x 9 x 45
4	931 516 0	Kugellager 1206	14	347 073 3	Antriebswelle
5	937 006 0	Nilosring 1206 JV	15	346 406 1	Lagergehäuse
6	911 659 0	Seegerring J 62 x 2	16	900 336 0	6kt.-Schraube M 16 x 35
7	340 759 1	Schaltkupplung	17	934 610 0	Kugellager UC 309 D 1
8	340 760 0	Druckfeder	18	910 014 0	Federring B 16
9	908 512 0	6kt.-Mutter BM 10	19	908 020 0	6kt.-Mutter M 16
10	905 754 0	Gewindestift M 10 x 12	20	337 492 0	Getriebe kpl.

Bei Bestellung unbedingt Typ, Baujahr und Maschinen-Nr. angeben.
In case of orders state model, year of construction and part number.
Avec la commande, indiquer toujours type et No. de la machine, ainsi que l'année de construction.

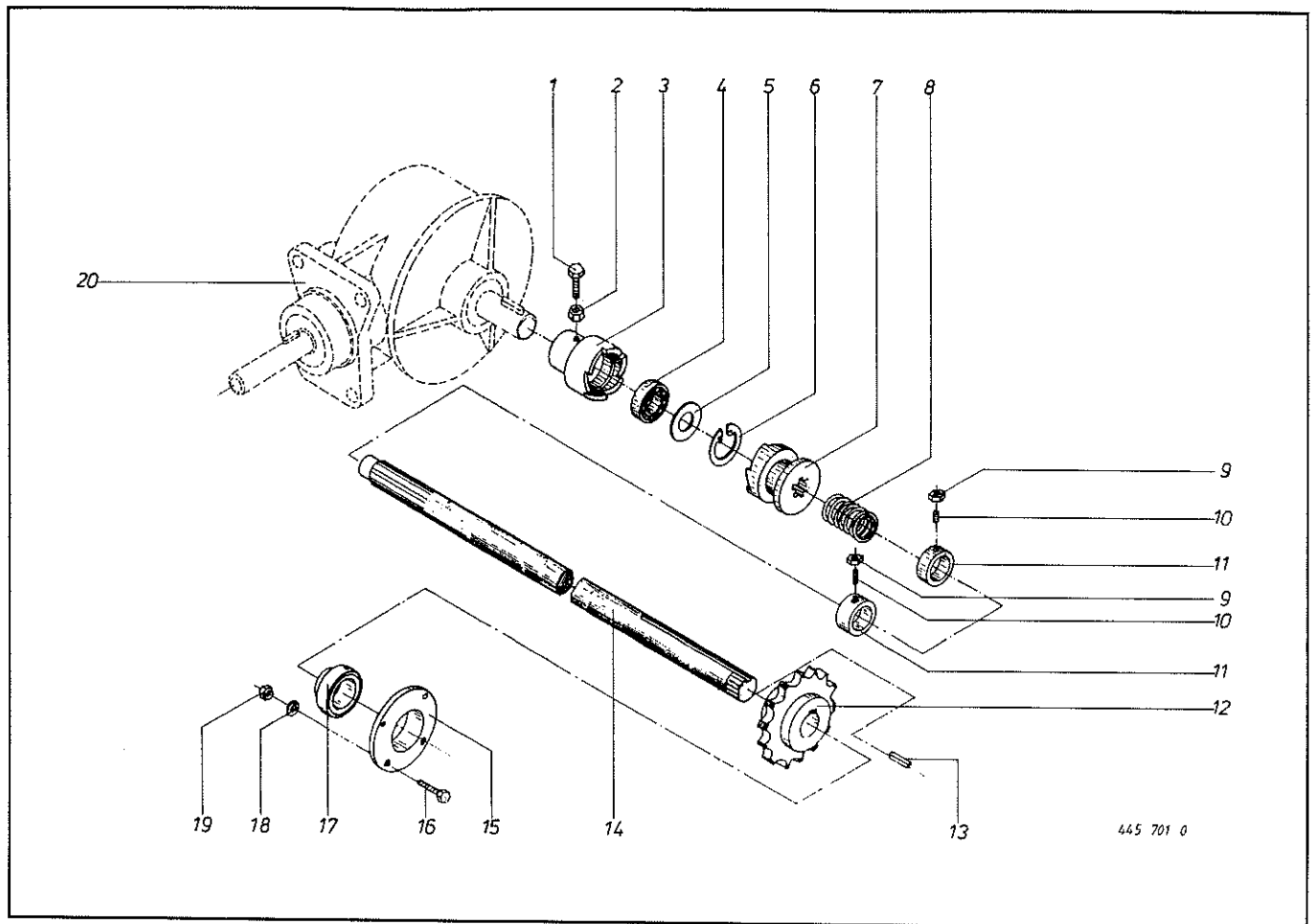

Abb. Ill. Dessin	Best.-Nr. Part-No. No. à com.	Bezeichnung Description Designation	Abb. Ill. Dessin	Best.-Nr. Part-No. No. à com.	Bezeichnung Description Designation
1	347 750 6	Schutzhaube	10	910 606 0	Scheibe 11 x 36 x 2,5
2	912 046 0	Splint 3,2 x 28	11	347 338 3	Abdeckblech
3	908 706 0	6kt.-Mutter VM 8	12	908 708 0	6kt.-Mutter VM 10
4	900 254 0	6kt.-Schraube M 8 x 16	13	900 634 0	6kt.-Schraube M 10 x 20
5	913 442 0	Halbrundniet 6 x 10	14	347 748 3	Schutzkasten vorne links
⑥	347 777 2	Stützvorrichtung kpl. (m. Abb. 3 bis 5)	15	337 846 0	Schutztopf
7	924 252 0	Haubenhalter	16	347 749 2	Schutzkasten vorne rechts
8	912 271 0	Splint 4 x 50	17	337 641 2	Schutzkasten
9	900 632 0	6kt.-Schraube M 10 x 16			

Bei Bestellung unbedingt Typ, Baujahr und Maschinen-Nr. angeben.
 In case of orders state model, year of construction and part number.
 Avec la commande, indiquer toujours type et No. de la machine, ainsi que l'année de construction.

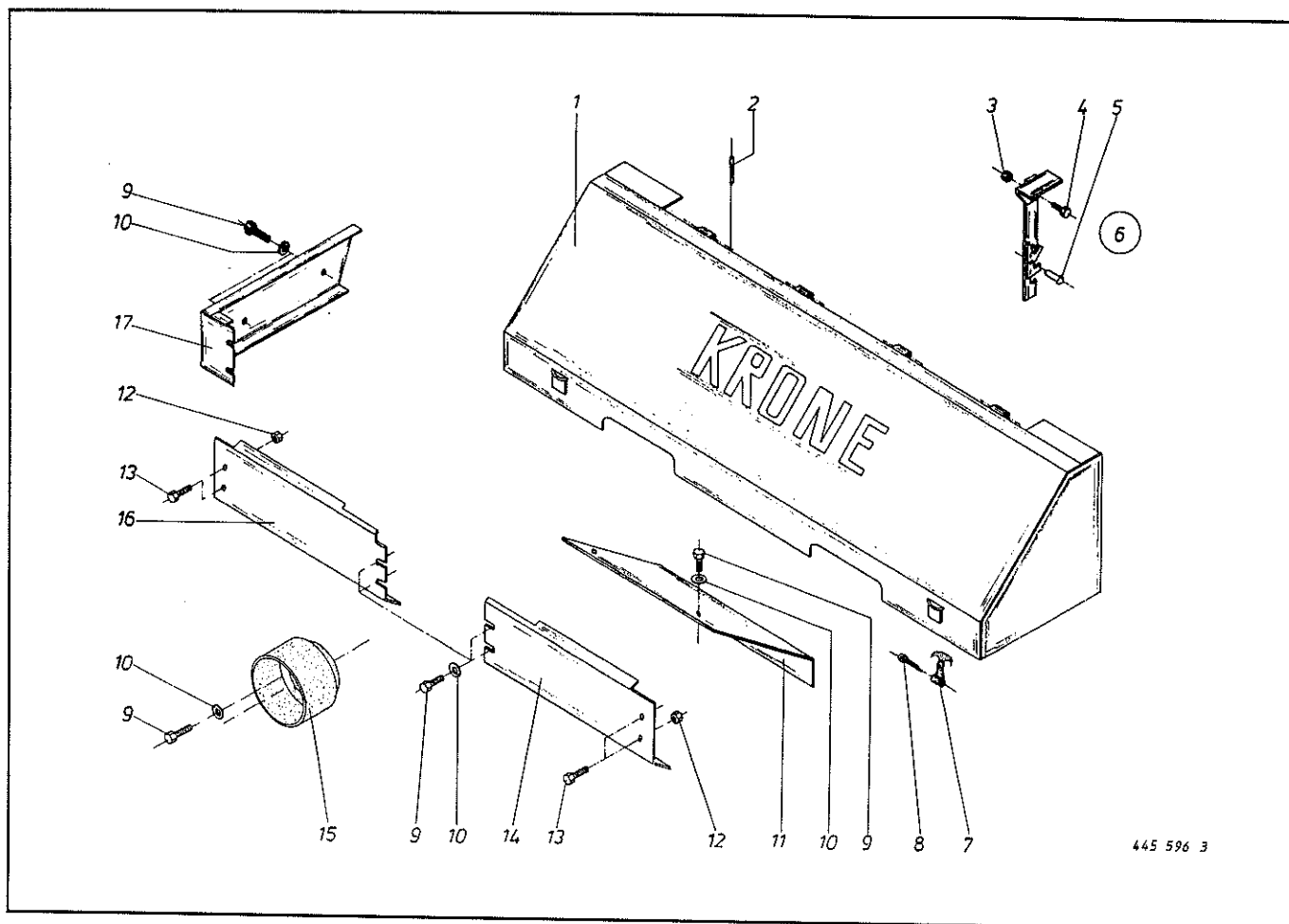

Abb. III. Dessin	Best.-Nr. Part-No. No. à com.	Bezeichnung Description Designation	Abb. III. Dessin	Best.-Nr. Part-No. No. à com.	Bezeichnung Description Designation
1		Hydraulikrohr	16	921 057 1	Einschraubstutzen L 15 MB
2	921 149 0	Rückschlagventil	17	337 591 2	3-Wege-Stromregler
3	921 075 0	T-Stutzen L 15	18	921 000 0	Hochdruckschlauch 1600 lang
4	921 047 0	Schneidring L 15	19	921 146 0	Kupplungsstecker
5	921 051 0	Einschraubstutzen L 15	20	921 084 0	Hydr.-Steckerhalter
6	921 043 0	Überwurfmutter AL 15	21	337 593 1	Steuerblock
7	921 065 1	Winkelstutzen L 15	22	339 698 0	Lasche
8	900 614 0	6kt.-Schraube M 8 x 20	23	910 010 0	Federring B 8
9	921 033 0	Hochdruckschlauch 300 lang	24	900 257 0	6kt.-Schraube M 8 x 20
10	921 069 0	Drosselfreie Schwenkverschraubung 15 LR	25	921 029 0	Hochdruckschlauch 3000 lang
11	900 279 0	6kt.-Schraube M 10 x 25	26	337 592 1	Spirale für Hochdruckschlauch
12	346 752 1	Hydraulikmotor	27	908 007 0	6kt.-Mutter M 5
13	908 708 0	6kt.-Mutter VM 10	28	924 008 0	Rohrschelle mit Gummiprofil
14	910 012 0	Federring B 12	29	903 447 0	Zylinderschraube AM 5 x 20
15	903 139 0	Zylinderkopfschraube M 12 x 35	30	921 073 1	T-Verbindungsstutzen
			35	344 400 0	Vorschubgetriebe und Motor kpl. (mit Abb. 4, 6, 9, 10, 12, 14, 15 und Abb. 30 in Tafel 21)

Bei Bestellung unbedingt Typ, Baujahr und Maschinen-Nr. angeben.
 In case of orders state model, year of construction and part number.
 Avec la commande, indiquer toujours type et No. de la machine, ainsi que l'année de construction.

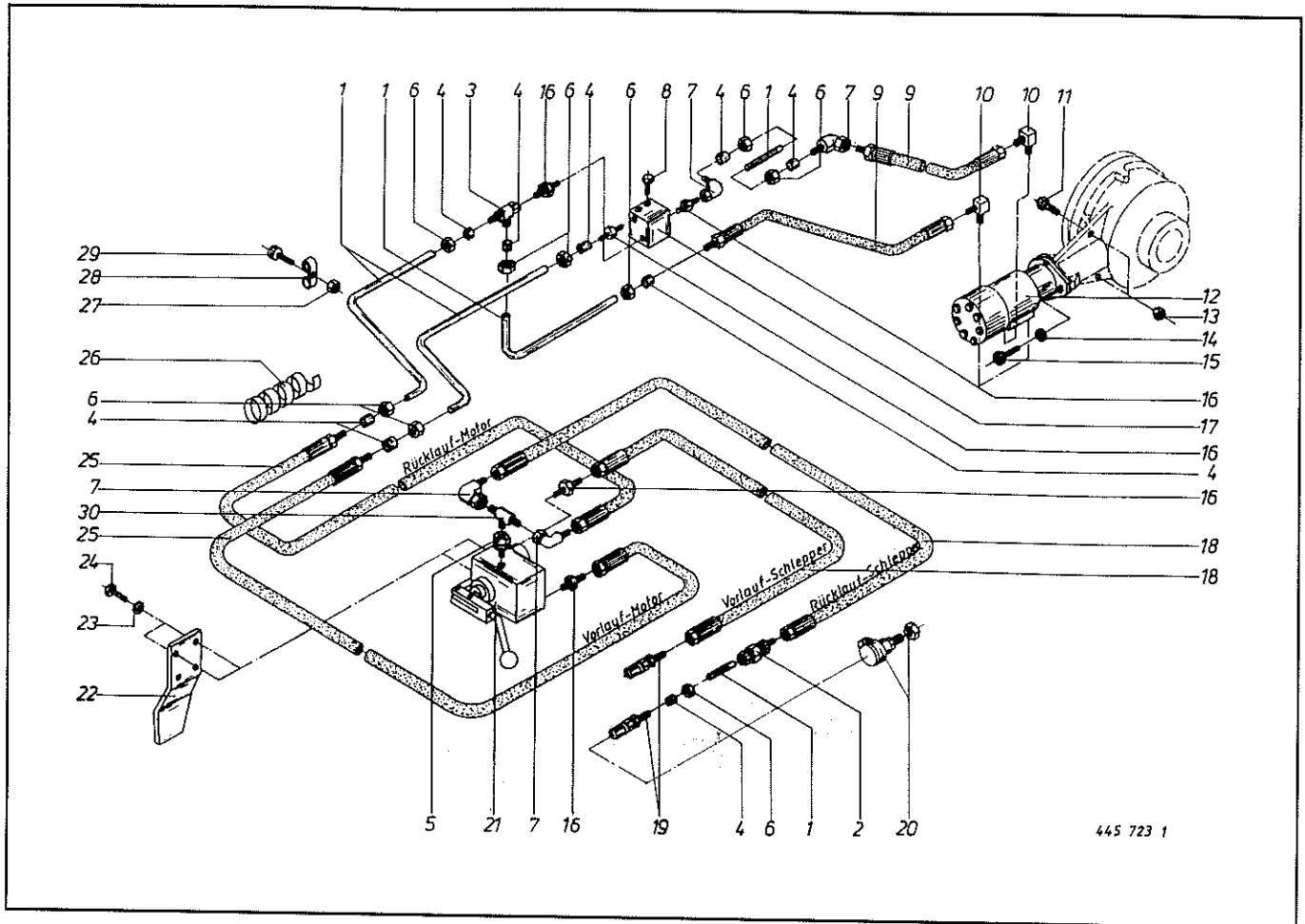
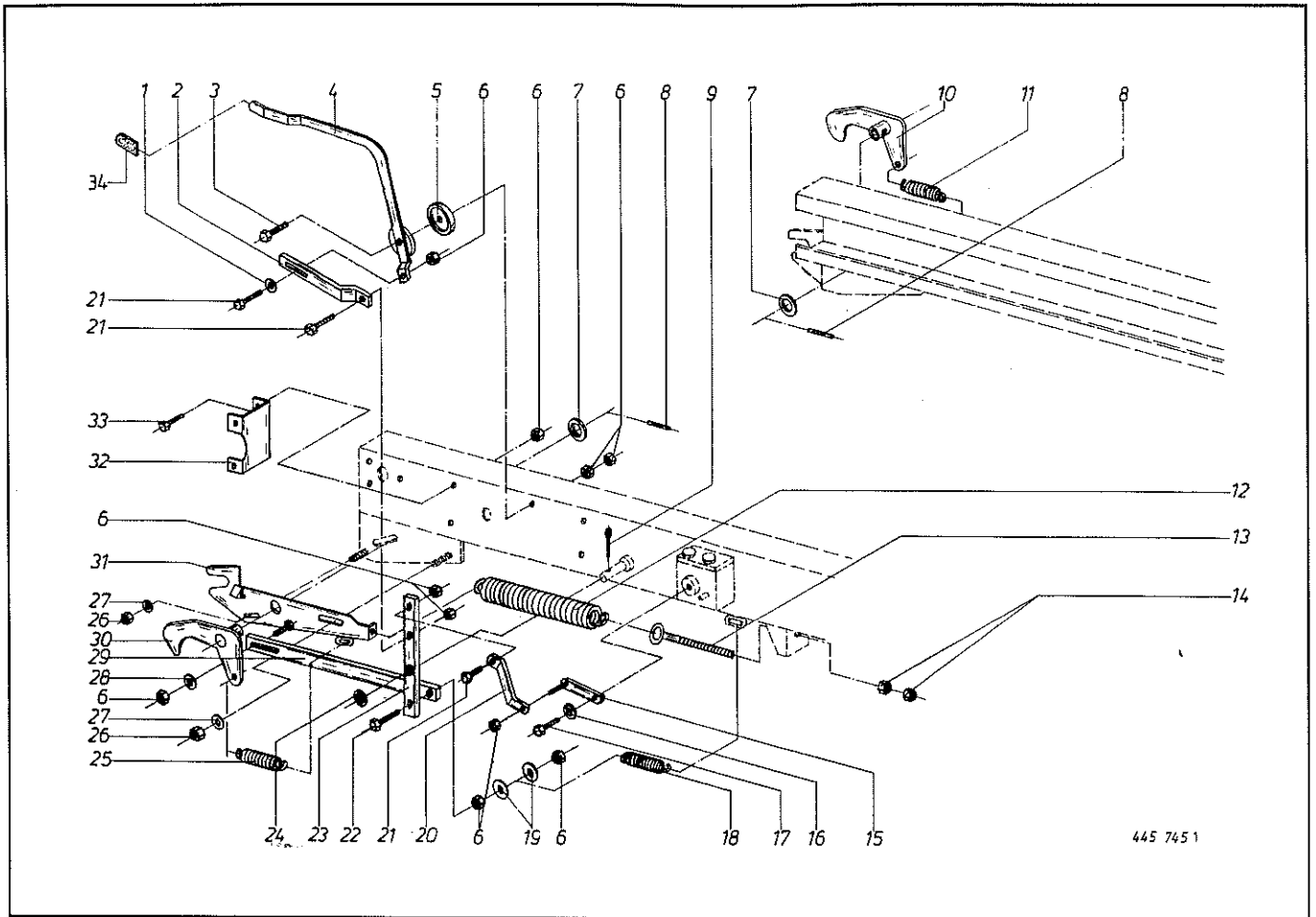

445 745 1

Abb. Ill. Dessin	Best.-Nr. Part-No. No. à com.	Bezeichnung Description Designation	Abb. Ill. Dessin	Best.-Nr. Part-No. No. à com.	Bezeichnung Description Designation
1	9103020	Scheibe A 10,5	18	340 104 1	Zugfeder
2	337 632 2	Stellstrebe	19	910 606 0	Scheibe 11 x 36 x 2,5
3	900 282 0	6kt.-Schraube M 10 x 35	20	337 629 0	Zugstrebe
4	337 634 0	Mengenverstellhebel	21	900 281 0	6kt.-Schraube M 10 x 30
5	340 950 0	Bremsscheibe	22	900 284 0	6kt.-Schraube M 10 x 50
6	908 708 0	6kt.-Mutter VM 10	23	337 630 0	Schwenkhebel
7	185 217 0	Begrenzungsscheibe 35 x 50 x 2	24	910 317 0	Scheibe B 17
8	912 647 0	Spannhülse 6 x 55	25	345 573 0	Zugfeder
9	912 091 0	Splint 5 x 50	26	908 717 0	6kt.-Mutter VM 16 x 1,5
10	337 403 0	Haken links	27	910 317 0	Scheibe B 17
11	345 478 0	Zugfeder	28	910 505 0	Scheibe 11
12	341 068 2	Zugfeder	29	337 697 1	Zugstrebe
13	905 338 0	Ösenschraube M 10 x 110	30	337 404 1	Haken rechts
14	908 512 0	6kt.-Mutter BM 10	31	347 830 3	Seitenhalterung
15	337 844 0	Schwenkhebel	32	346 436 1	Abstützblech
16	910 010 0	Federring B 8	33	900 279 0	6kt.-Schraube M 10 x 25
17	900 254 0	6kt.-Schraube M 8 x 16	34	925 016 0	Handgriff

Bei Bestellung unbedingt Typ, Baujahr und Maschinen-Nr. angeben.

In case of orders state model, year of construction and part number.

Avec la commande, indiquer toujours type et No. de la machine, ainsi que l'année de construction.



Abb. III. Dessin	Best.-Nr. Part-No. No. à com.	Bezeichnung Description Designation	Abb. III. Dessin	Best.-Nr. Part-No. No. à com.	Bezeichnung Description Designation
1	900 294 0	6kt.-Schraube M 12 x 20	12	337 359 0	Seitenteil links
2	910 012 0	Federring B 12	13	337 861 0	Kettenschutz
3	910 315 0	Scheibe 13 x 24 x 2,5	14	908 711 0	6kt.-Mutter VM 12
4	908 708 0	6kt.-Mutter VM 10	15	910 505 0	Scheibe 11 x 21 x 2
5	910 606 0	Scheibe 11 x 36 x 2,5	16	900 274 0	6kt.-Schraube M 10 x 16
6	347 672 1	Abstreiferrahmen kpl. (m. Abb. 18)	17	900 300 0	6kt.-Schraube M 12 x 40
7	337 495 1	Abdeckblech rechts	18	347 702 1	Abstreifer
8	905 152 0	Flachrundschrabe M 10 x 25	19	900 299 0	6kt.-Schraube M 12 x 35
9	337 494 1	Abdeckblech links	20	347 683 2	Seitenteil rechts
10	900 293 0	6kt.-Schraube M 12 x 16	21	347 569 2	Strebe rechts
11	347 570 2	Strebe links			

Bei Bestellung unbedingt Typ, Baujahr und Maschinen-Nr. angeben.
 In case of orders state model, year of construction and part number.
 Avec la commande, indiquer toujours type et No. de la machine, ainsi que l'année de construction.

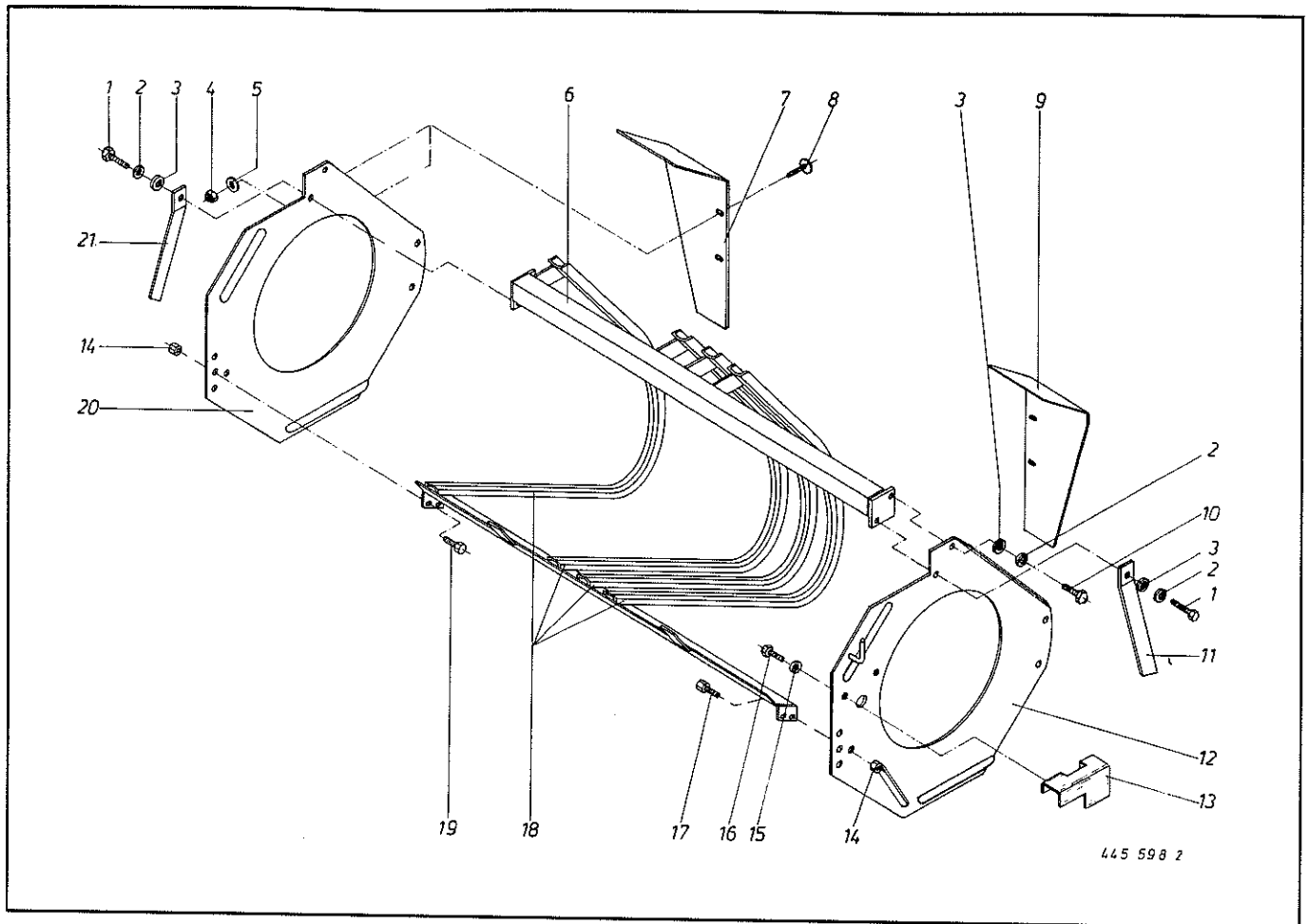

Abb. Ill. Dessin	Best.-Nr. Part-No. No. à com.	Bezeichnung Description Designation	Abb. Ill. Dessin	Best.-Nr. Part-No. No. à com.	Bezeichnung Description Designation
1	900 279 0	6kt.-Schraube M 10 x 25	17	919 606 0	Sterngriff K 63
2	910 111 0	Federring A 10	18	015 426 0	Druckfeder
3	910 639 0	Scheibe 11 x 55 x 5	19	919 509 0	Kugelkopf Ø 40
4	934 607 0	Rillenkugellager AEL 207	20	147 209 0	Druckfeder
5	908 708 0	6kt.-Mutter VM 10	21	347 220 1	Messersicherung
6	900 281 0	6kt.-Schraube M 10 x 30	22	912 675 0	Spannhülse 8 x 45
7	347 680 1	Flanschlager kpl. (m. Abb. 4)	23	347 222 3	Spannhebel
8	347 224 6	Regulierscheibe	24	347 703 3	Messerstange
10	347 208 5	Rohr für Fremdkörpersicherung	25	347 396 2	Arretierbolzen
12	108 143 0	Zugfeder	26	900 283 0	6kt.-Schraube M 10 x 40
13	912 616 0	Spannhülse 5 x 40	27	908 512 0	6kt.-Mutter BM 10
14	912 613 0	Spannhülse 5 x 30	28	908 015 0	6kt.-Mutter M12
15	912 674 0	Spannhülse 8 x 40	29	900 302 0	6kt.-Schraube M 12 x 50
16	347 230 1	Profilstück	30	347 216 1	Schneidmesser
			31	912 641 0	Spannhülse 6 x 30

Bei Bestellung unbedingt Typ, Baujahr und Maschinen-Nr. angeben.

In case of orders state model, year of construction and part number.

Avec la commande, indiquer toujours type et No. de la machine, ainsi que l'année de construction.

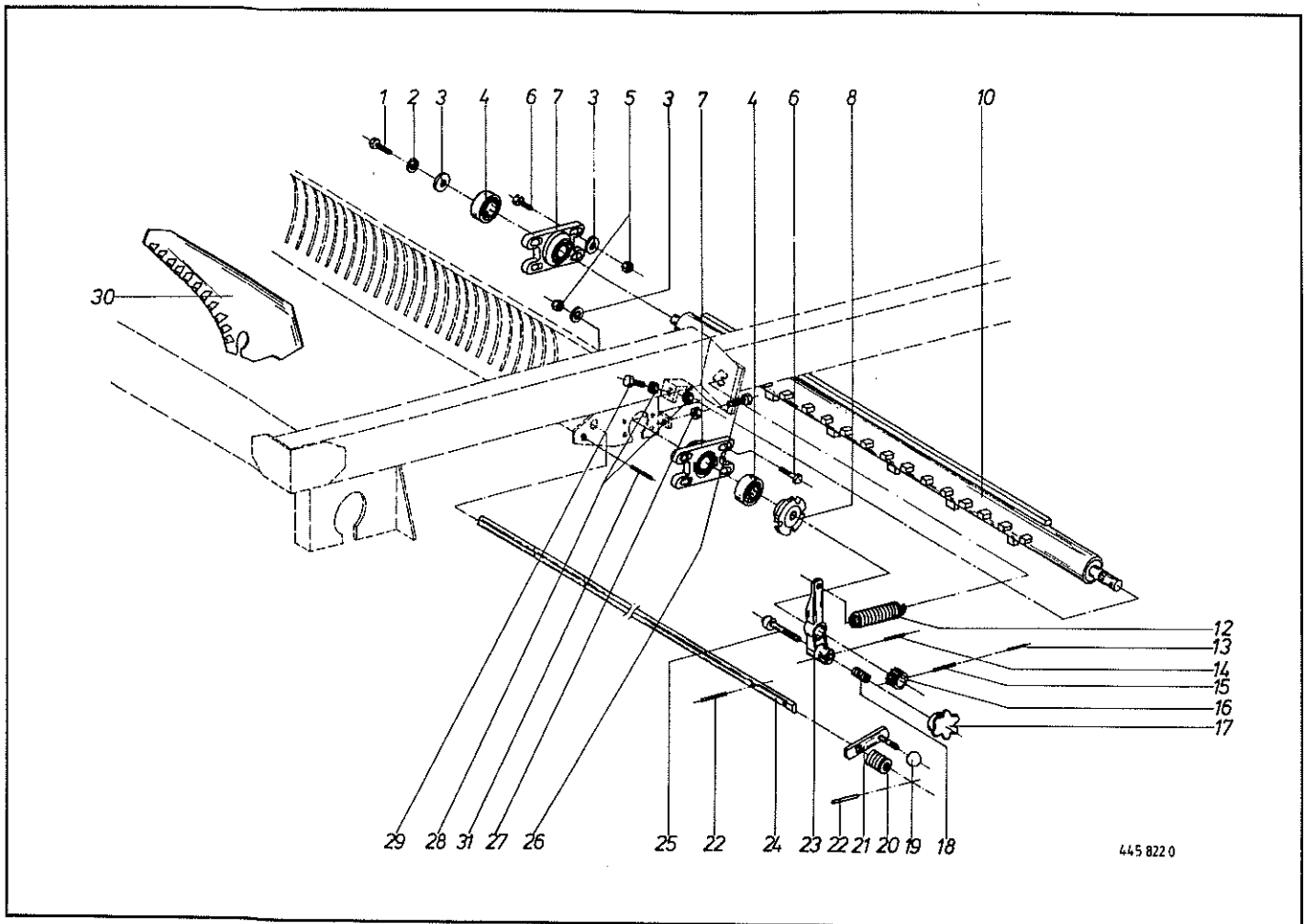

Abb. III. Dessin	Best.-Nr. Part-No. No. à com.	Bezeichnung Description Designation	Abb. III. Dessin	Best.-Nr. Part-No. No. à com.	Bezeichnung Description Designation
1	337 427 1	Haltearm rechts	19	908 714 0	6kt.-Mutter NM 14
2	337 424 4	Rahmen	20	908 706 0	6kt.-Mutter NM 8
3	919 003 0	Schmiernippel H 1/S 8 x 1	21	345 704 1	Mitnehmerronde
4	347 261 0	Achse	22	908 708 0	6kt.-Mutter VM 10
5	347 507 1	Steckbolzen	23	337 371 1	Kettenrad 35 Zähne 3/4"
6	337 400 0	Bügel f. Tastrad	24	903 108 0	Zylinderschraube M 10 x 30
7	901 087 0	6kt.-Schraube M 12 x 80	25	915 544 0	Nasenkeil 10 x 8 x 55
8	917 104 0	Federstecker 4	26	346 287 3	Mitnehmerrad
9	908 711 0	6kt.-Mutter NM 12	27	910 111 0	Federring A 10
10	337 383 0	Stützradgabel	28	901 042 0	6kt.-Schraube M 8 x 35
11	015 292 0	Lagerbuchse	29	908 708 0	6kt.-Mutter VM 10
12	347 259 0	Tastrad	30	337 416 0	Einführblech
13	912 108 0	Splint 6,3 x 36	31	337 422 2	Seitenblech links
14	911 557 0	Seegerring A 55 x 2	32	337 414 0	Pick-up kpl.
15	910 915 0	Paßscheibe 56 x 72 x 2	33	337 423 2	Seitenblech rechts
16	900 281 0	6kt.-Schraube M 10 x 30	34	900 317 0	6kt.-Schraube M 14 x 30
17	337 428 1	Haltearm links	35	910 213 0	Federring C 14,5
18	346 289 0	Rotgußscheibe	36	337 431 0	Antriebskettenrad kpl. (m. Abb. 18, 20-24, 26)
			37	337 547 1	Tastrad m. Halter kpl. (Abb. 3-6, 10-13)

Bei Bestellung unbedingt Typ, Baujahr und Maschinen-Nr. angeben.
 In case of orders state model, year of construction and part number.
 Avec la commande, indiquer toujours type et No. de la machine, ainsi que l'année de construction.

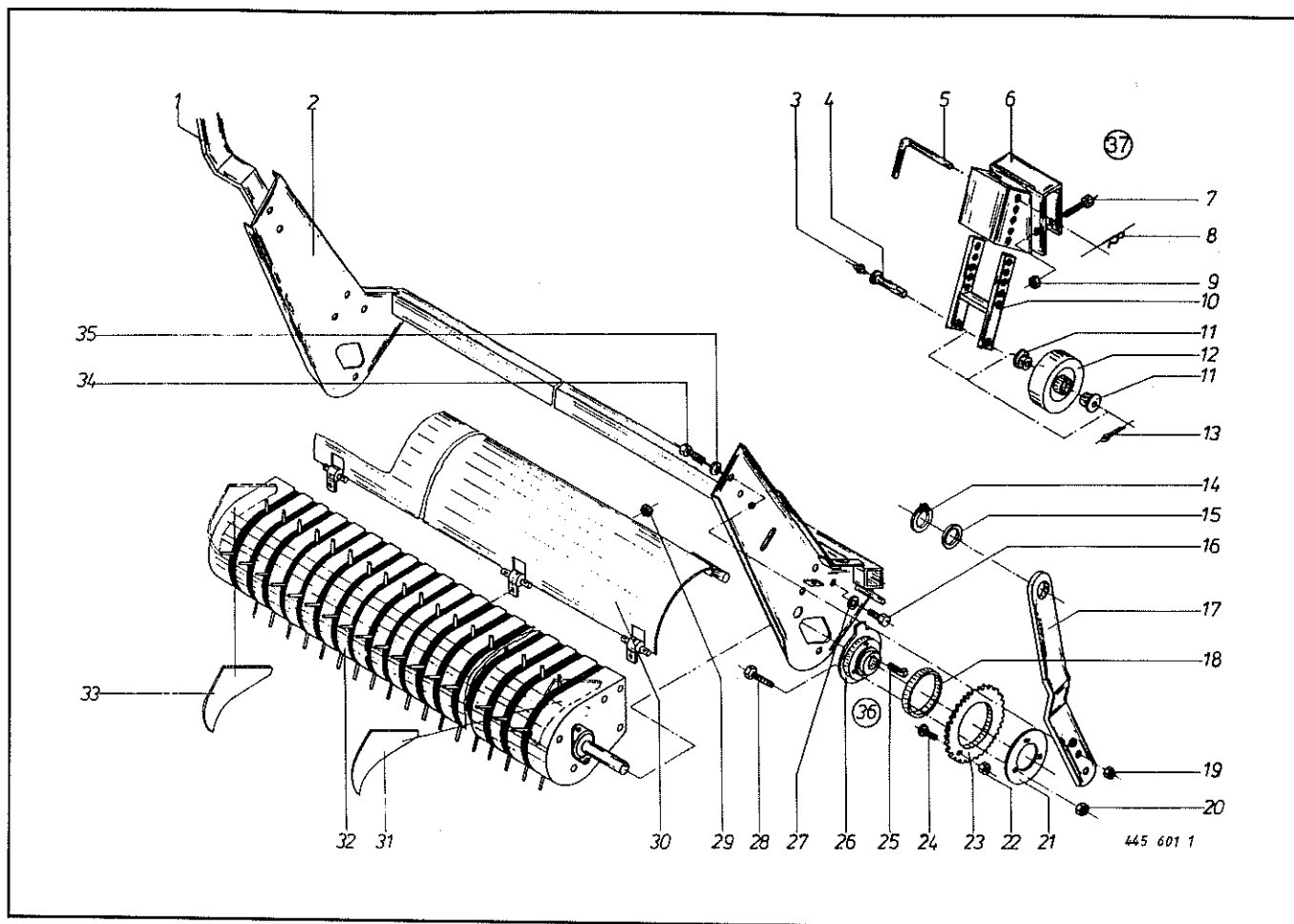
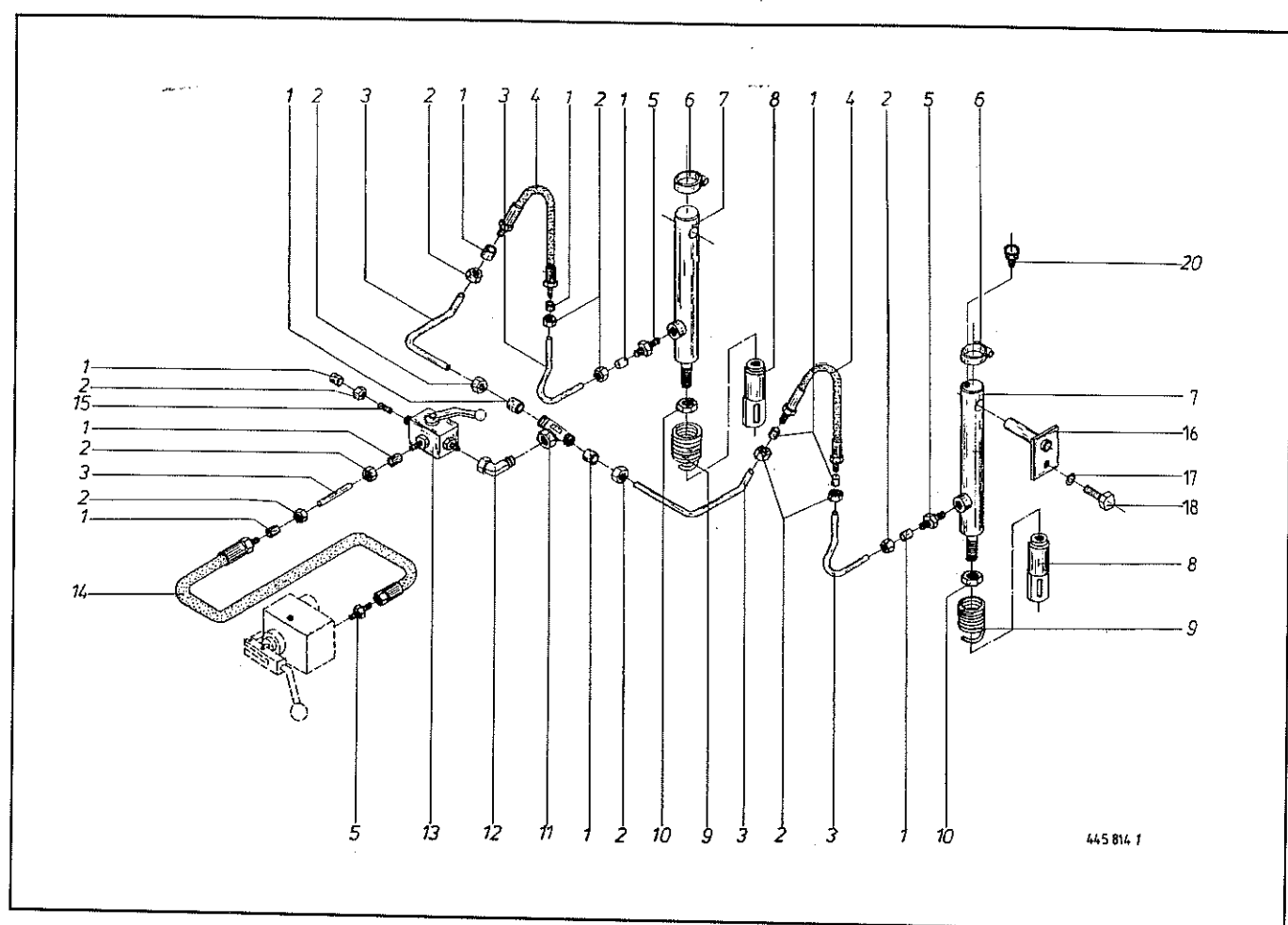

445 814 1

Abb. III. Dessin	Best.-Nr. Part-No. No. à com.	Bezeichnung Description Designation	Abb. III. Dessin	Best.-Nr. Part-No. No. à com.	Bezeichnung Description Designation
1	921 046 0	Schneidring L 12	10	908 525 0	6kt.-Mutter BM 20
2	921 042 0	Überwurfmutter AL 12	11	921 077 0	T-Stutzen L 12
3		Hydraulikrohr 12 x 1,5	12	921 067 0	Winkelstutzen L 12
4	921 022 0	Hochdruckschlauch 400 lang	13	337 589 1	3-Wege-Umschaltahh
5	921 058 0	Einschraubstutzen L 12	14	921 031 0	Hochdruckschlauch 3000 lang
6	924 003 0	Schneckengewindeschelle	15	280 411 0	Stopfen
7	337 732 0	Hydraulikzylinder	16	337 991 0	Bolzen kpl.
8	921 387 0	Dichtungssatz kpl.	17	910 111 0	Federring A 10
9	337 746 1	Gewindestück	18	900 634 0	6kt.-Schraube M 10 x 20
	337 747 3	Zugfeder	20	919 800 0	Belüftungsfilter R 1/8" Keg.

Bei Bestellung unbedingt Typ, Baujahr und Maschinen-Nr. angeben.
 In case of orders state model, year of construction and part number.
 Avec la commande, indiquer toujours type et No. de la machine, ainsi que l'année de construction.



Abb. III. Dessin	Best.-Nr. Part-No. No. à com.	Bezeichnung Description Designation	Abb. III. Dessin	Best.-Nr. Part-No. No. à com.	Bezeichnung Description Designation
1	938 051 0	Distanzbuchse 34 x 1 x 66	19	938 145 0	Seitenteil links
2	900 720 0	6kt.-Schraube M 8 x 16	22	912 452 0	Spiralspannstift 8 x 45
3	910 010 0	Federring B 8	23	938 080 0	Laufbolzen
4	938 142 0	Lagerplatte Ø 315	24	938 081 0	Laufrolle LR 5202 NPPU
5	938 148 0	Aufnahmezinken	25	938 136 0	Exzenterarm
6	938 054 0	Druckplatte	26	909 850 0	Fächerscheibe A 14,5
7	908 706 0	6kt.-Mutter NM 8	27	908 518 0	6kt.-Mutter BM 14
8	908 512 0	6kt.-Mutter BM 10	29	938 083 0	Einspannbuchse
9	910 505 0	Scheibe 11 x 21 x 2	30	935 900 0	Aufspannbuchse
10	937 928 0	Schutzkappe	31	938 149 0	Zinkenträger
11	908 012 0	6kt.-Mutter M 10	32	938 146 0	Antriebswelle
12	910 111 0	Federring A 10	33	901 046 0	6kt.-Schraube M 8 x 55
13	938 143 0	Seitenteil rechts	34	937 960 2	Zinkenführung
14	934 006 0	Flanschlager AEL PFL 206	36	938 150 0	Abstreifer
15	938 144 0	Abstreiferholm	37	937 965 1	Lagerbuchse rechts
16	900 282 0	6kt.-Schraube M 10 x 35	38	938 147 0	Distanzbuchse
17	938 131 0	Scheibe 15,5 x 23 x 3	40	337 414 0	Pick-up-Trommel kpl.

938 152 0 Innenrinne (mit Bz. 85)

Bei Bestellung unbedingt Typ, Baujahr und Maschinen-Nr. angeben.
 In case of orders state model, year of construction and part number.
 Avec la commande, indiquer toujours type et No. de la machine, ainsi que l'année de construction.

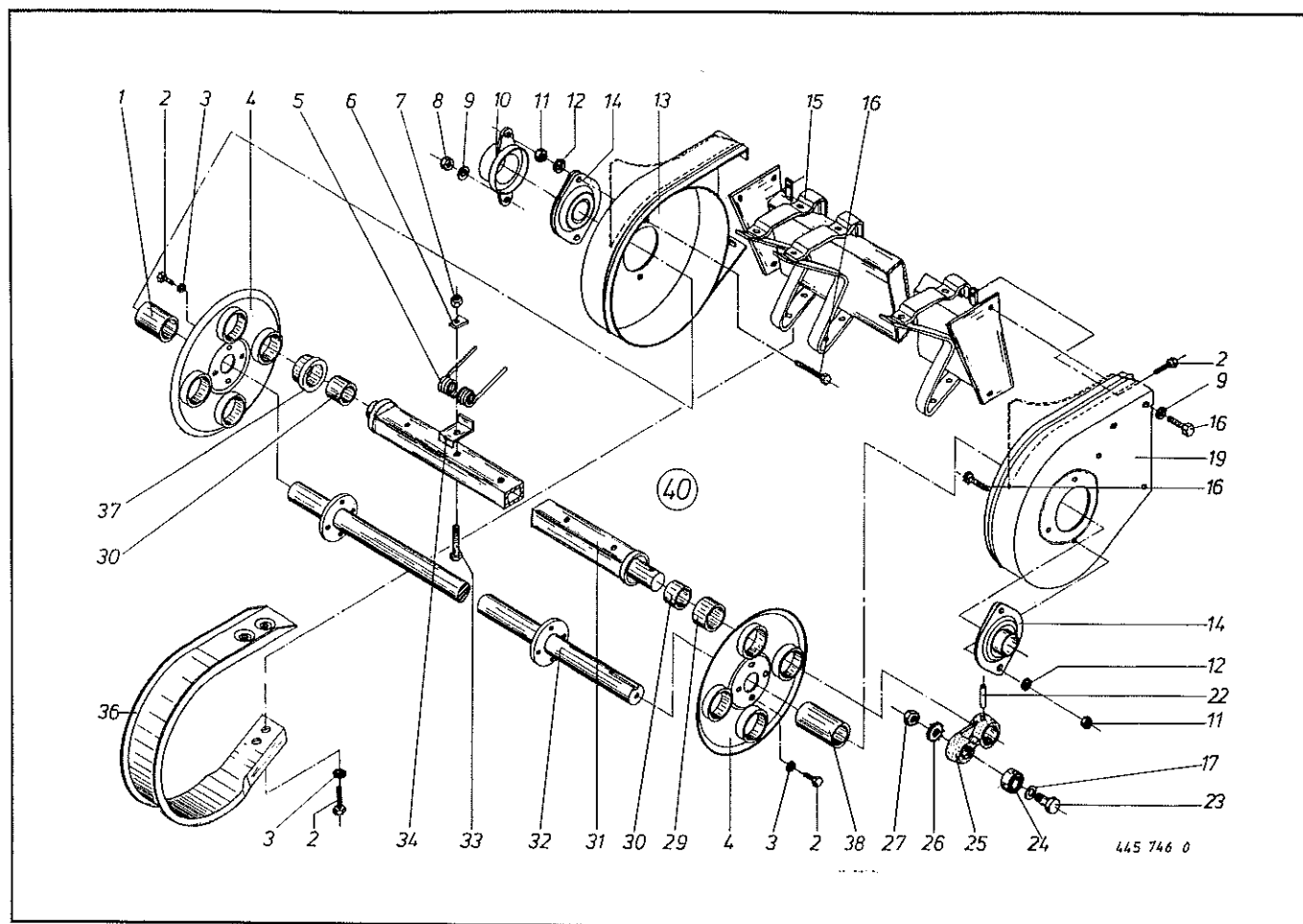
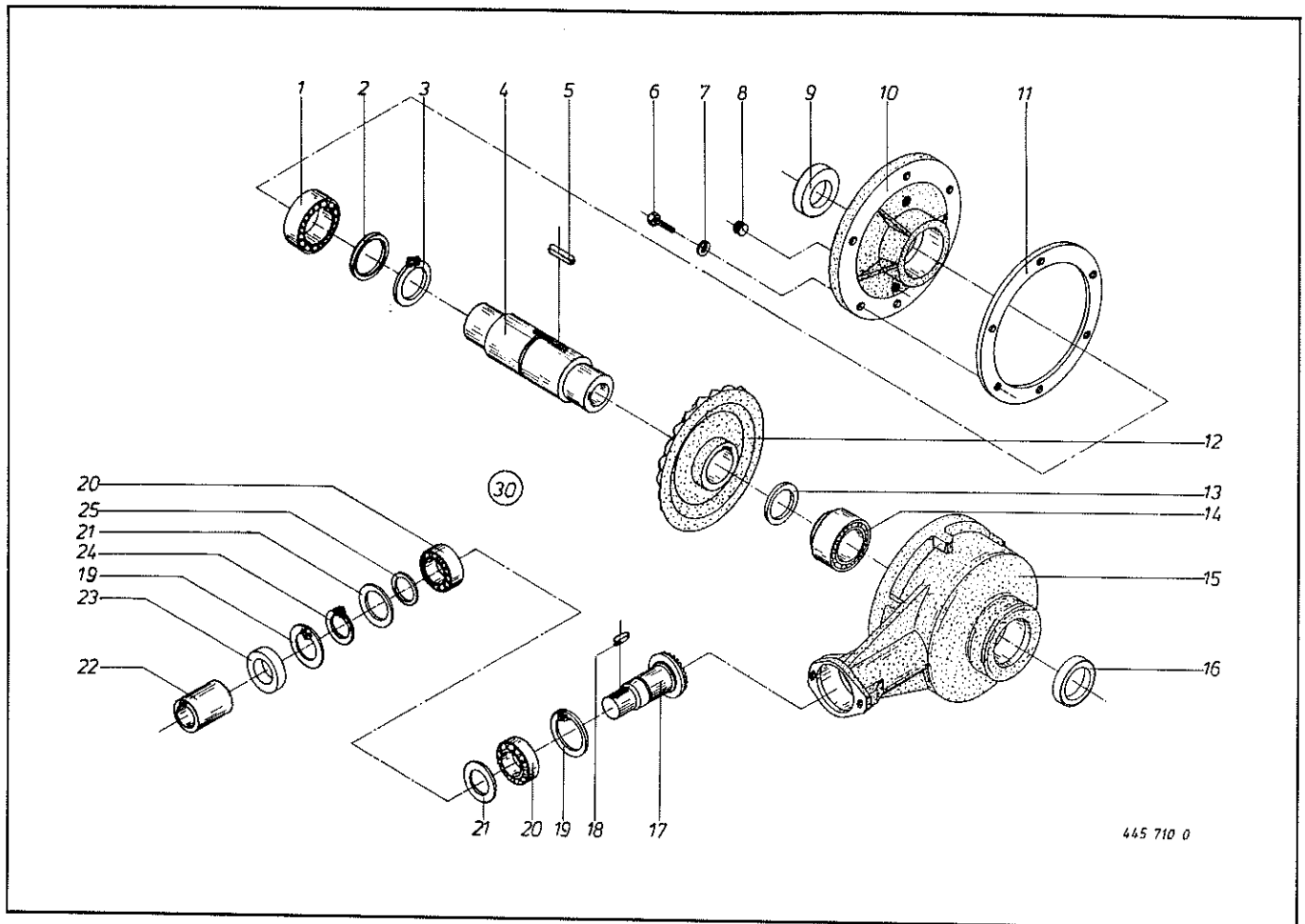

445 710 0

Abb. Ill. Dessin	Best.-Nr. Part-No. No. à com.	Bezeichnung Description Designation	Abb. Ill. Dessin	Best.-Nr. Part-No. No. à com.	Bezeichnung Description Designation
1	930 112 0	Rillenkugellager 6012	14	932 190 0	Kegelrollenlager 33112
2	910 960 0	Paßscheibe 63 x 80 x 0,1	15	346 423 4	Getriebegehäuse
	910 962 0	Paßscheibe 63 x 80 x 0,3	16	936 420 0	Simmerring 60 x 75 x 8 B2
	910 963 0	Paßscheibe 63 x 80 x 0,5	17	346 425 2	Ritzelwelle 11 Zähne
	910 964 0	Paßscheibe 63 x 80 x 1,0	18	915 072 0	Paßfeder A 8 x 7 x 32
3	911 568 0	Seegerring A 70 x 2,5	19	911 668 0	Seegerring 172 x 2,5
4	346 426 0	Hohlwelle	20	931 336 0	Schrägkugellager 7306 B
5	915 277 0	Paßfeder B 20 x 12 x 35	21	910 910 0	Paßscheibe 56 x 72 x 0,1
6	900 634 0	6kt.-Schraube M 10 x 20		910 912 0	Paßscheibe 56 x 72 x 0,3
7	910 111 0	Federring A 10		910 913 0	Paßscheibe 56 x 72 x 0,5
8	906 040 0	Verschlußschraube M 18 x 1,5		910 914 0	Paßscheibe 56 x 72 x 1,0
9	936 420 0	Simmerring 60 x 75 x 8 B2	22	346 427 1	Kupplungsmuffe
10	346 422 3	Getriebedeckel	23	936 321 0	Simmerring 30 x 72 x 10 B2
11	346 435 0	Getriebedichtung	24	911 535 0	Seegerring A 30 x 1,5
12	346 424 1	Kegelrad 55 Zähne	25	910 860 0	Paßscheibe 30 x 42 x 0,1
13	910 970 0	Paßscheibe 70 x 90 x 0,1		910 862 0	Paßscheibe 30 x 42 x 0,3
	910 972 0	Paßscheibe 70 x 90 x 0,3		910 863 0	Paßscheibe 30 x 42 x 0,5
	910 973 0	Paßscheibe 70 x 90 x 0,5		910 864 0	Paßscheibe 30 x 42 x 1,0
	910 974 0	Paßscheibe 70 x 90 x 1,0	30	346 421 0	Kegelradgetriebe kpl.

Bei Bestellung unbedingt Typ, Baujahr und Maschinen-Nr. angeben.

In case of orders state model, year of construction and part number.

Avec la commande, indiquer toujours type et No. de la machine, ainsi que l'année de construction.



Abb. Ill. Dessin	Best.-Nr. Part-No. No. à com.	Bezeichnung Description Designation	Abb. Ill. Dessin	Best.-Nr. Part-No. No. à com.	Bezeichnung Description Designation
1	337 364 0	Distanzring	15	921 707 0	Rollenkette 3/4" x 126 Rollen
2	911 653 0	Seegerring I 55 x 2	16	908 711 0	6kt.-Mutter VM 12
3	930 506 0	Rillenkugellager 6006 2 RS	17	337 343 2	Spannrolle
4	337 357 0	Doppelkettenrad	18	904 997 0	Flachrundschraube M 12 x 100
5	337 360 0	Achse	19	901 091 0	6kt.-Schraube M 12 x 100
6	912 718 0	Spannhülse 10 x 60	20	337 650 5	Kettenkasten Pick-up
7	337 442 0	Unterlegblech	21	910 505 0	Scheibe 11 x 21 x 2
8	337 430 1	Anlaufstück	22	900 274 0	6kt.-Schraube M 10 x 16
9	910 506 0	Scheibe 14 x 24 x 2,5	23	347 746 2	Schutz
10	900 300 0	6kt.-Schraube M 12 x 40	24	921 986 0	Kettenschloß 1 1/4"
11	908 531 0	6kt.-Mutter BM 24	25	921 948 0	Rollenkette 1 1/4" x 64 Rollen (kpl. m Abb. 24)
12	337 339 0	Strebe	26	908 015 0	6kt.-Mutter M 12
13	921 984 0	Kettenschloß 3/4"	27	337 365 0	Distanzring
14	921 994 0	gekröpftes Glied 3/4"			

Bei Bestellung unbedingt Typ, Baujahr und Maschinen-Nr. angeben.
 In case of orders state model, year of construction and part number.
 Avec la commande, indiquer toujours type et No. de la machine, ainsi que l'année de construction.

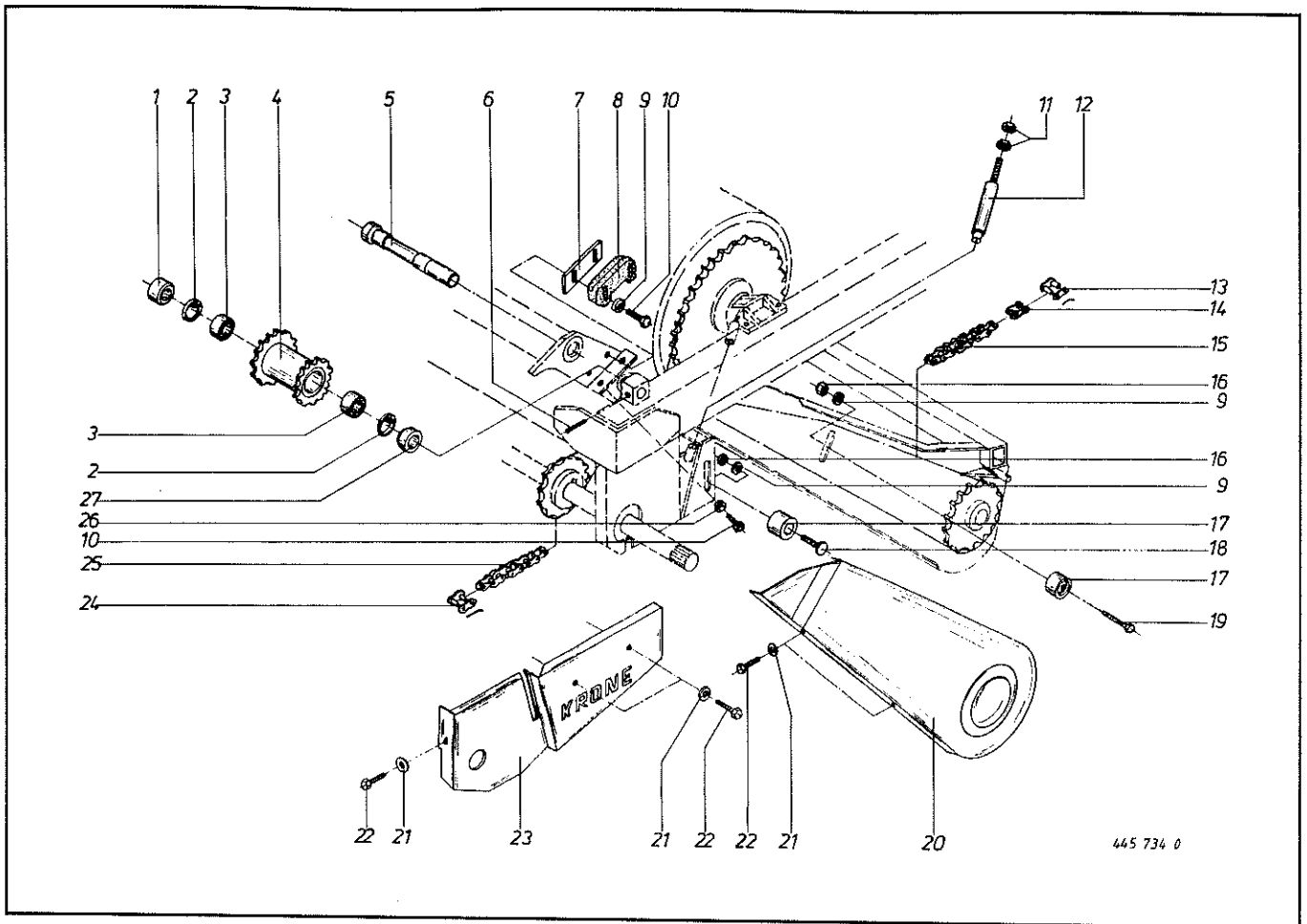
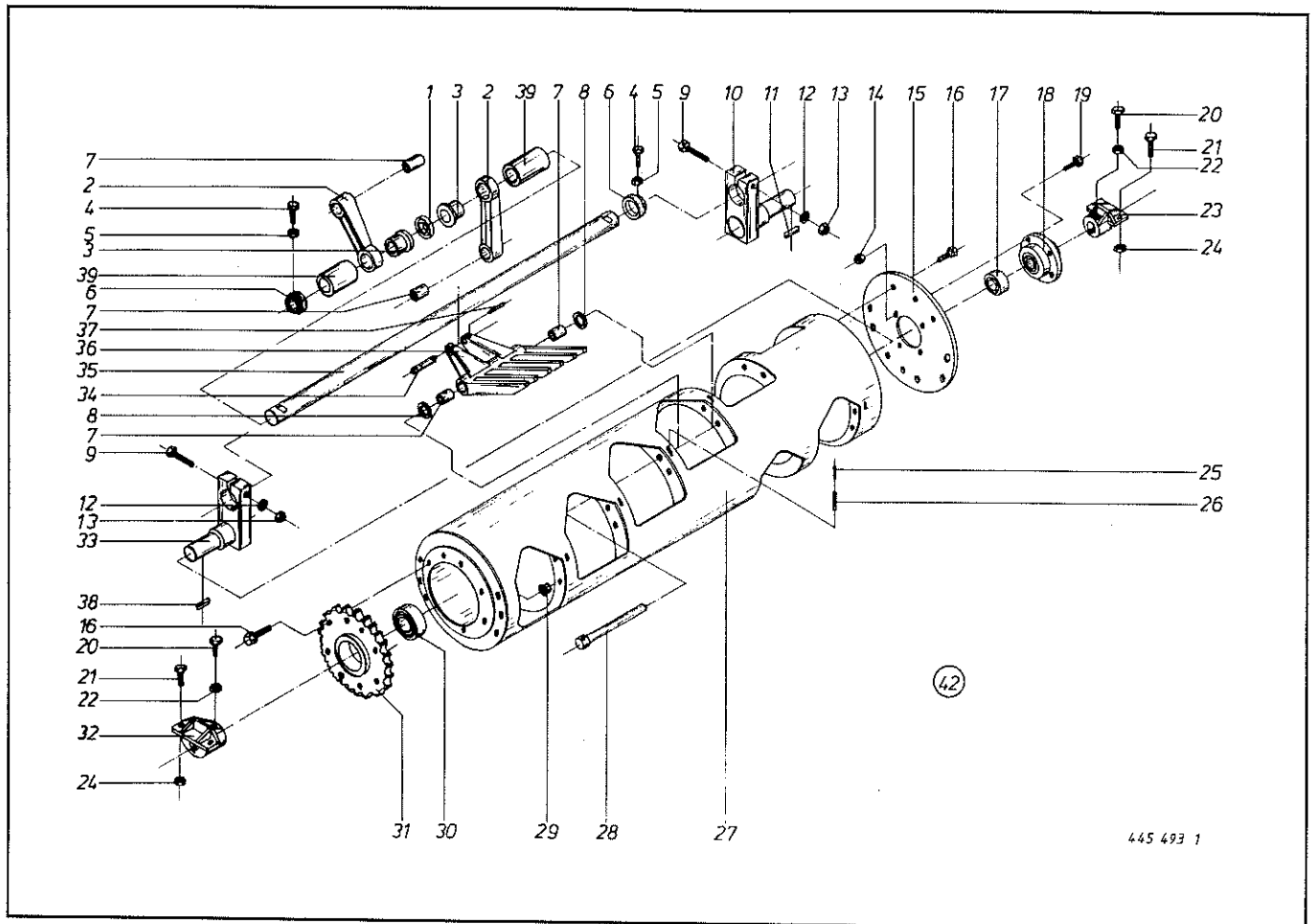

445 493 1

Abb. III. Dessin	Best.-Nr. Part-No. No. à com.	Bezeichnung Description Designation	Abb. III. Dessin	Best.-Nr. Part-No. No. à com.	Bezeichnung Description Designation
1	347 249 0 337 903 0	Kunststoffring Kunststoffring, geteilt (paarweise geliefert)	19	900 299 0	6kt.-Schraube M 12 x 35
2	347 115 2 347 589 1	Pleuel kpl. Pleuel kpl., geteilt (paarweise geliefert)	20	902 434 0	6kt.-Schraube BM 10 x 30
3	347 251 1 347 593 0	DU-Kragenbuchse DU-Kragenbuchse, geteilt (paarweise geliefert)	21	900 675 0	6kt.-Schraube M 16 x 40
4	900 504 0	6kt.-Schraube M 10 x 20	22	908 512 0	6kt.-Mutter BM 10
5	908 512 0	6kt.-Mutter BM 10	23	347 380 2	Lager rechts
6	347 252 6	Stellring	24	908 716 0	6kt.-Mutter VM 16
7	934 911 0	DU-Buchse MB 2040 DU	25	912 618 0	Spannhülse 5 x 50
8	910 826 0	Paßscheibe 20 x 28 x 1,0	26	912 676 0	Spannhülse 8 x 50
9	901 210 0	6kt.-Schraube M 20 x 110	27	347 361 2	Trommel
10	347 874 2	Lagerzapfen kpl.	28	344 196 1	Bolzen
11	915 207 0	Paßscheibe B 14 x 9 x 50	29	910 221 0	Kugelbundmutter A 12
12	910 016 0	Federring B 20	30	934 621 0	Rillenkugellager GRAE 60 NPPB
13	908 025 0	6kt.-Mutter M 20	31	337 330 1	Antriebskettenrad 36 Zähne 1¼"
14	908 711 0	6kt.-Mutter VM 12	32	347 382 2	Lager links
15	347 374 2	Flanschplatte	33	347 875 2	Lagerzapfen kpl. Antrieb
16	910 260 0	Kugelbund-Radschraube G 12 x 31	34	344 195 0	Bolzen
17	934 609 0	Rillenkugellager AEL 209	35	344 197 2	Kurbelwelle
18	934 031 0	Flanschlager PMNE 45	36	347 121 2	Förderzinken kpl.
			37	912 643 0	Spannhülse 6 x 36
			38	915 246 0	Paßfeder B 18 x 10 x 50
			39	337 331 0	Distanzrohr
			42	337 907 0	Trommel montiert

Bei Bestellung unbedingt Typ, Baujahr und Maschinen-Nr. angeben.
In case of orders state model, year of construction and part number.

Avec la commande, indiquer toujours type et No. de la machine, ainsi que l'année de construction.

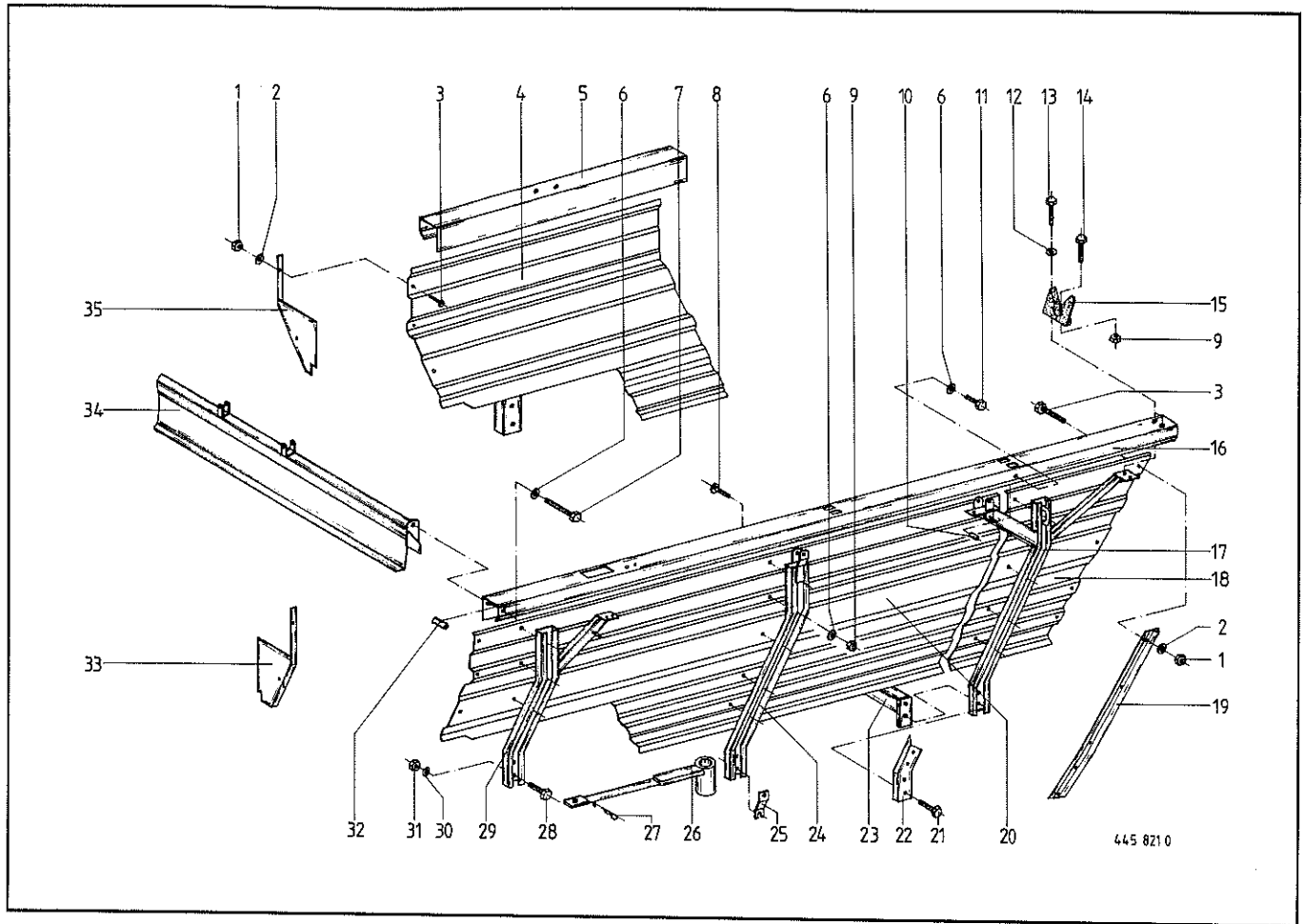

Turbo 2500 TL Turbo 3200 TL				Turbo 2500 TL Turbo 3200 TL			
Abb. Ill. Dessin	Best.-Nr. Part-No. No. à com.	Best.-Nr. Part-No. No. à com.	Bezeichnung Description Designation	Abb. Ill. Dessin	Best.-Nr. Part-No. No. à com.	Best.-Nr. Part-No. No. à com.	Bezeichnung Description Designation
1	908 706 0	908 706 0	6kt.-Mutter NM 8	19	337 899 1	337 899 1	Abdeckblech hinten links
2	910 603 0	910 603 0	Scheibe A 8,4	20	337 687 0	337 753 0	Abdeckblech hinten rechts
3	905 230 0	905 230 0	Flachrundschraube M 8 x 16	21	901 082 0	337 685 0	Seitenblech links
4	337 686 0	337 683 0	Seitenwand rechts	22	337 830 0	901 082 0	6kt.-Schraube M 12 x 55
5	337 497 3	337 498 4	Aufbauleiste rechts	23	337 829 0	337 830 0	Rungenverstärkung kpl.
6	910 606 0	910 606 0	Scheibe 11 x 36 x 2,5	24	347 829 0	337 829 0	Querrohr kpl.
7	901 445 0	901 445 0	6kt.-Schraube M 10 x 120	25	347 481 2	347 481 2	Runge mitte links kpl.
8	905 251 0	905 251 0	Flachrundschraube M 10 x 20	26	337 828 0	337 828 0	Runge mitte rechts kpl.
9	908 708 0	908 708 0	6kt.-Mutter VM 10	27	347 356 0	347 356 0	Halter für Begrenzungsstrahler
10	347 728 0	347 728 0	Distanzrohr	28	347 346 1	347 346 1	Schlüssel kpl.
11	900 638 0	900 638 0	6kt.-Schraube M 10 x 35	29	917 103 0	917 103 0	Federstecker
12	910 111 0	910 111 0	Federring A 10	30	900 298 0	900 298 0	6kt.-Schraube M 12 x 30
13	900 658 0	900 658 0	6kt.-Schraube M 12 x 40	31	347 872 1	347 872 1	Runge vorne links kpl.
14	900 637 0	900 637 0	6kt.-Schraube M 10 x 30	32	337 821 0	337 821 0	Runge vorne rechts kpl.
15	337 460 4	337 460 4	Lagerbock	33	910 012 0	910 012 0	Federring B 12
16	337 453 3	337 457 3	Aufbauleiste links	34	908 015 0	908 015 0	6kt.-Mutter M 12
17	337 708 0	337 708 0	Runge hinten links kpl.	35	337 470 0	337 470 0	Rohr
18	337 707 0	337 707 0	Runge hinten rechts kpl.		337 755 0	337 755 0	Abdeckblech vorn links
	337 689 0	337 689 0	Endblech links		337 833 0	337 833 0	Vorderwand unten kpl.
	337 688 0	337 688 0	Endblech rechts		337 754 0	337 754 0	Abdeckblech vorn rechts

Bei Bestellung unbedingt Typ, Baujahr und Maschinen-Nr. angeben.
 In case of orders state model, year of construction and part number.
 Avec la commande, indiquer toujours type et No. de la machine, ainsi que l'année de construction.

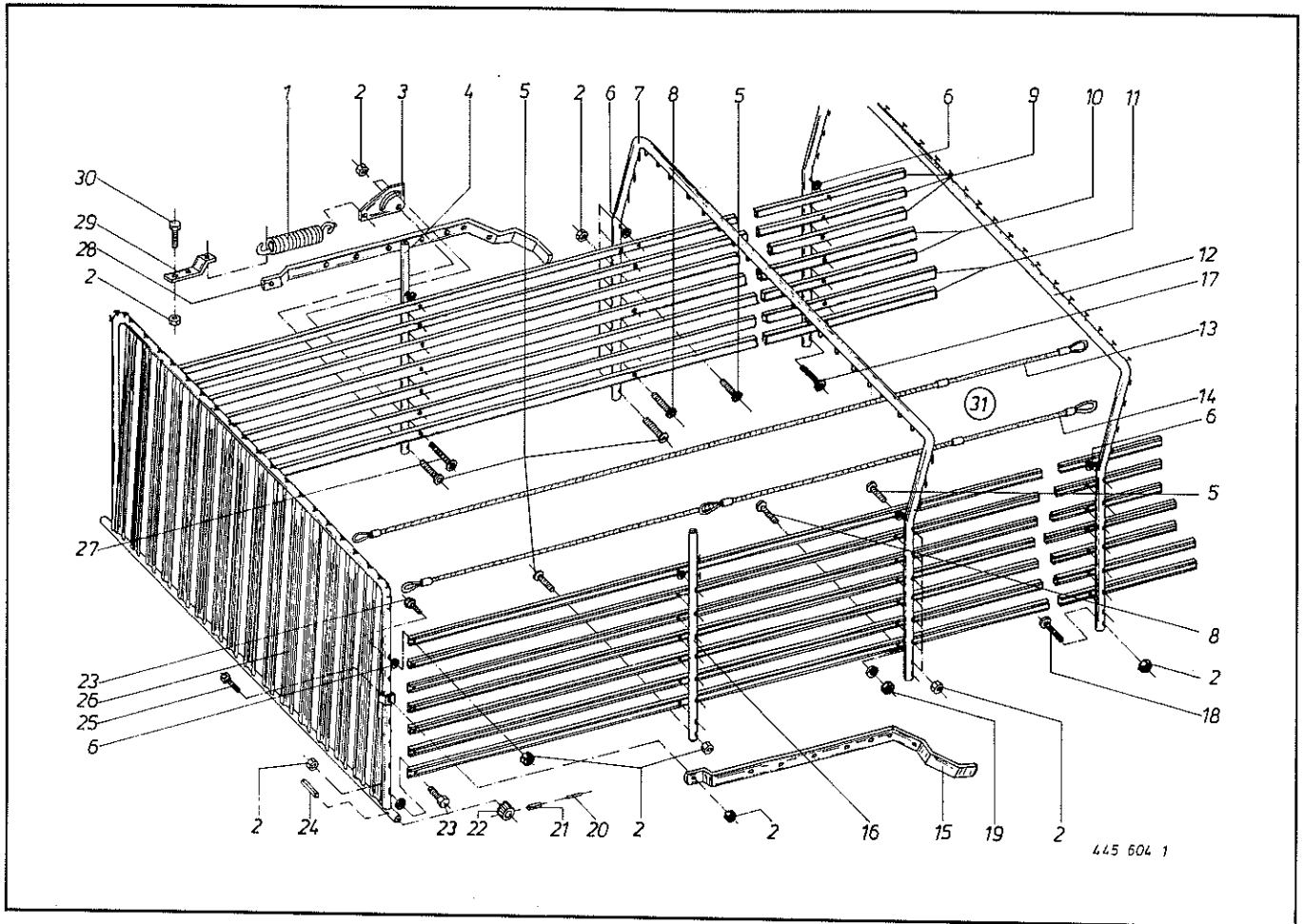

445 604 1

Turbo 2500 TL Turbo 3200 TL				Turbo 2500 TL Turbo 3200 TL			
Abb. III. Dessin	Best.-Nr. Part-No. No. à com.	Best.-Nr. Part-No. No. à com.	Bezeichnung Description Designation	Abb. III. Dessin	Best.-Nr. Part-No. No. à com.	Best.-Nr. Part-No. No. à com.	Bezeichnung Description Designation
1	340 439 0	340 439 0	Zugfeder	18	904 057 0	904 057 0	Senkschraube M 10 x 115
2	908 708 0	908 708 0	6kt.-Mutter VM 10	19	908 212 0	908 212 0	6kt.-Mutter M 10
3	347 397 1	347 397 1	Regulierplatte	20	912 616 0	912 616 0	Spannhülse 5 x 40
4	347 159 5	347 159 5	Scharnierrohr rechts kpl.	21	912 670 0	912 670 0	Spannhülse 8 x 40
5	904 150 0	904 150 0	Senkschraube M 10 x 65	22	347 230 1	347 230 1	Profilstück
6	910 340 0	910 340 0	Scheibe A 13	23	901 436 0	901 436 0	6kt.-Schraube M 10 x 65
7		347 700 3	Rohrbügel kpl.	24	912 672 0	912 672 0	Spannhülse 8 x 50
8	904 053 0	904 053 0	Senkschraube M 10 x 70	25	901 439 0	901 439 0	6kt.-Schraube M 10 x 90
9	337 580 0	337 583 0	Leiste oben	26	337 626 0	337 626 0	Vorderwand
10	337 581 0	337 584 0	Leiste mitte	27	904 054 0	904 054 0	Senkschraube M 10 x 80
11	337 582 0	337 585 0	Leiste unten	28	337 433 3	337 433 3	Arretierhebel rechts
12	347 698 4	347 698 4	Rohrbügel kpl.	29	347 154 1	347 154 1	Federhalter
13	347 741 1	347 743 1	Aufbauseil	30	900 636 0	900 636 0	6kt.-Schraube M 10 x 25
14	347 742 3	347 744 3	Aufbauseil mit 3 Ösen	31	341 304 0		Aufbauseilsatz (Turbo 2500)
15	347 717 6	347 717 6	Arretierhebel links				(21 Stck. 347-741-1
16	347 160 4	347 160 4	Scharnierrohr links kpl.				+ 4 Stck. 347-742-3)
17	904 056 0	904 056 0	Senkschraube M 10 x 100			341 305 0	Aufbauseilsatz (Turbo 3200)
							(21 Stck. 347-743-1
							+ 4 Stck. 347-744-3)

Bei Bestellung unbedingt Typ, Baujahr und Maschinen-Nr. angeben.
 In case of orders state model, year of construction and part number.
 Avec la commande, indiquer toujours type et No. de la machine, ainsi que l'année de construction.



Abb. III. Dessin	Best.-Nr. Part-No. No. à com.	Bezeichnung Description Designation	Abb. III. Dessin	Best.-Nr. Part-No. No. à com.	Bezeichnung Description Designation
1	900 638 0	6kt.-Schraube M 10 x 35	22	030 124 0	Zugfeder
2	908 708 0	6kt.-Mutter VM 10	23	912 615 0	Spannhülse 5 x 36
3	908 220 0	6kt.-Mutter M 16	24	337 408 0	Handhebel kpl.
4	910 606 0	Scheibe 11 x 36 x 2,5	25	910 317 0	Scheibe B 17
5	337 394 1	Federhalter rechts	26	912 616 0	Spannhülse 5 x 40
6	908 706 0	6kt.-Mutter NM 8	27	337 463 1	Federführung kpl.
7	341 144 1	Spannschraube M 16 x 190	28	337 413 0	Druckfeder
8	345 998 1	Zugfeder	29	925 041 0	Kunststoffseil 6 x 10000
9	901 479 0	6kt.-Schraube M 14 x 75	30	910 506 0	Scheibe 14
10	347 810 0	Haltebügel	31	925 011 0	Handgriff
11	904 056 0	Senkschraube M 10 x 100	32	908 711 0	6kt.-Mutter VM 12
12	908 714 0	6kt.-Mutter NM 14	33	347 211 1	Handhebel
13	337 570 3	Rückwandhalter kpl.	34	347 803 2	Verstellasche
14	345 432 1	Zugfeder	35	337 898 4	Haltebügel
15	905 210 0	Flachrundschraube M 6 x 16	36	905 152 0	Flachrundschraube M 10 x 25
16	337 653 0	Rückwand kpl.	37	347 212 0	Gummironde
17	908 704 0	6kt.-Mutter VM 6	38	905 232 0	Flachrundschraube M 8 x 25
18	337 458 0	Gummituch	39	341 068 2	Zugfeder
19	337 577 0	Schiene	40	904 057 0	Senkschraube M 10 x 115
20	337 579 1	Rohr	41	337 393 1	Federhalter links
21	917 006 0	Klappsplint 6 x 35			

Bei Bestellung unbedingt Typ, Baujahr und Maschinen-Nr. angeben.
 In case of orders state model, year of construction and part number.
 Avec la commande, indiquer toujours type et No. de la machine, ainsi que l'année de construction.

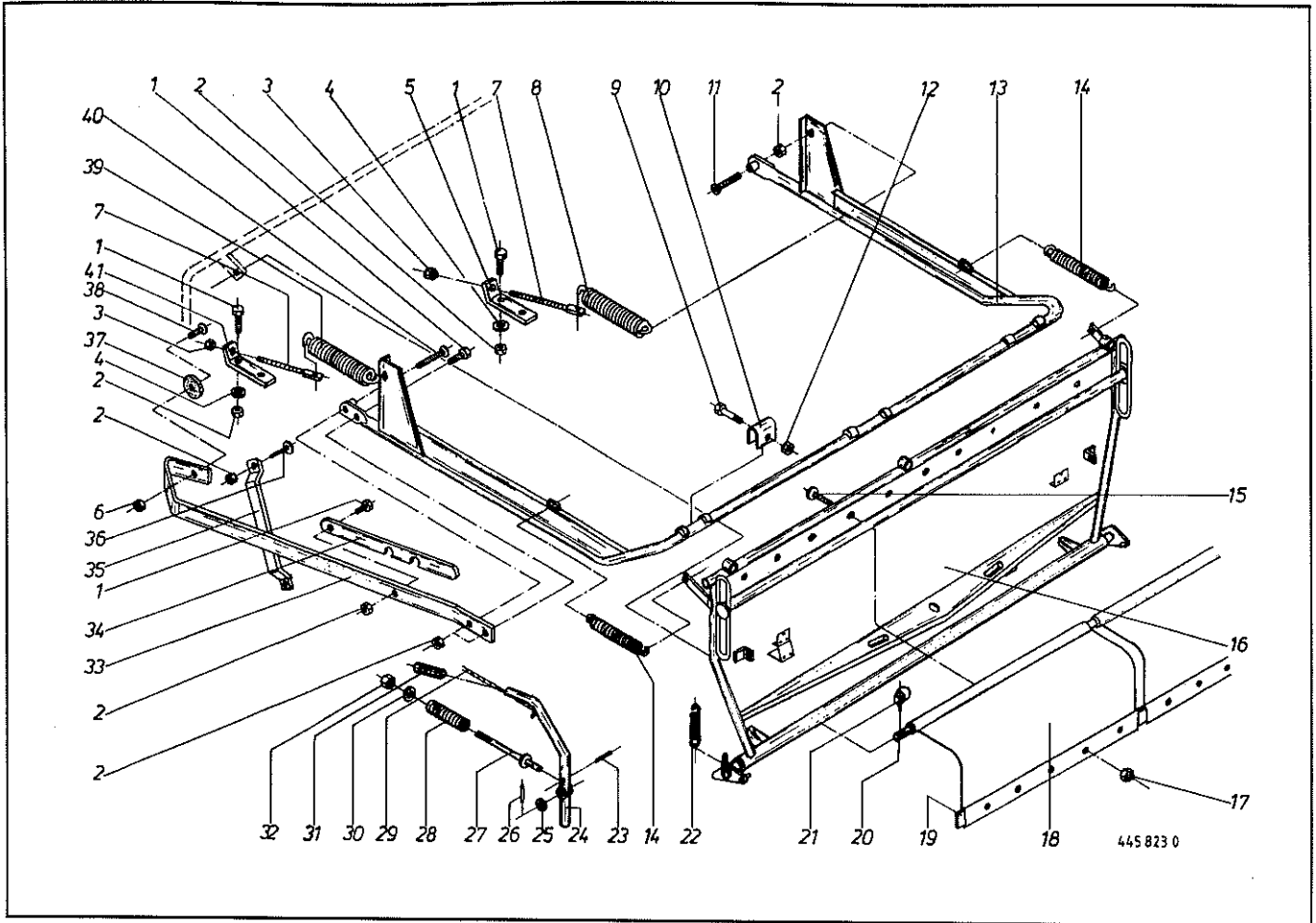

Abb. III. Dessin	Best.-Nr. Part-No. No. à com.	Bezeichnung Description Designation	Abb. III. Dessin	Best.-Nr. Part-No. No. à com.	Bezeichnung Description Designation
1	924 576 0	Stecker 7pol.	10	924 565 0	Zweikammerleuchte 3 Funk. BBS 95
2	924 595 0	Kabel 5,7 m lang		924 557 0	Ersatzhaube E 95
3	903 661 0	Zylinderschraube AM 5 x 30 g. chr.	11	924 531 0	Pendel
4	924 571 0	Steckdose 7pol.	12	924 532 0	Dreieckrückstrahler
5	910 031 0	Federring B 5 verz.	13	200 286 0	Kennzeichenschild
6	908 207 0	6kt.-Mutter M 5 g. chr.	14	924 600 0	Kabel 6pol. x 10,5 m lang Flachan.
7	924 566 0	Zweikammerleuchte 3 Funk. B BSK 95	15	924 536 0	Begrenzungsstrahler
	924 558 0	Ersatzhaube EK 95	20	924 610 0	Zwischenkabel kpl. (Abb. 1 + 2)
8	924 590 0	Kabel 4pol. x 2,1 m lang Flachan.	21	339 705 1	Beleuchtung kpl. (ohne Abb. 9 + 15) K 12
9	925 181 0	Cord-Clips			

Bei Bestellung unbedingt Typ, Baujahr und Maschinen-Nr. angeben.
 In case of orders state model, year of construction and part number.
 Avec la commande, indiquer toujours type et No. de la machine, ainsi que l'année de construction.

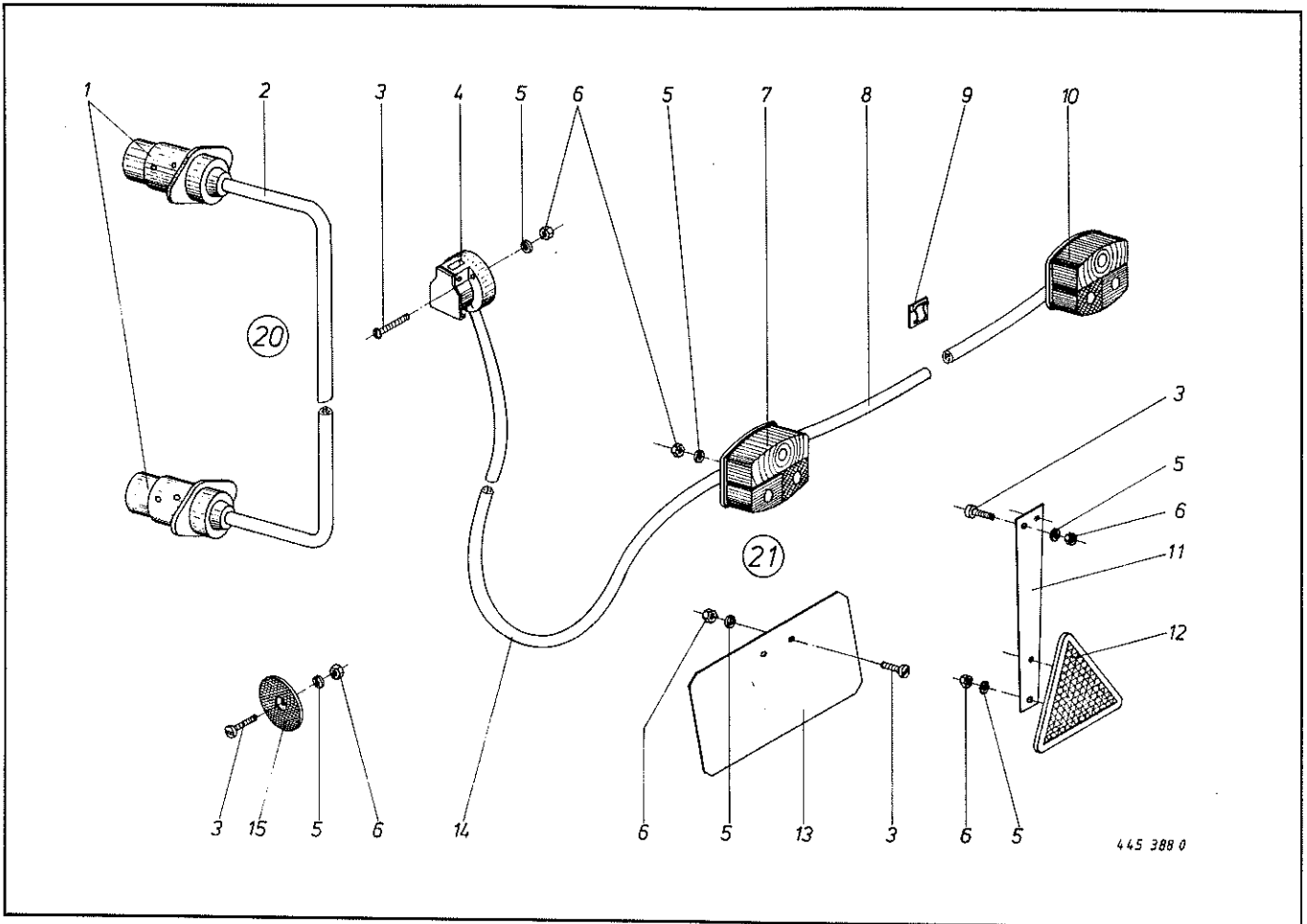

Abb. Ill. Dessin	Best.-Nr. Part-No. No. à com.	Bezeichnung Description Designation	Abb. Ill. Dessin	Best.-Nr. Part-No. No. à com.	Bezeichnung Description Designation
1	903 108 0	Zylinderschraube M 10 x 30	12	337 778 0	Stützradaufnahme rechts
2	910 111 0	Federring A 10	13	908 708 0	6kt.-Mutter VM 10
3	337 783 1	Stützradhalter	14	337 779 0	Stützradaufnahme links
4	337 786 2	Seitenarm rechts	15	901 145 0	6kt.-Schraube M 16 x 140
5	337 772 0	Stützradstrebe	16	910 302 0	Scheibe A 10,5
6	917 105 0	Federstecker 5	17	908 716 0	6kt.-Mutter VM 16
7	347 259 0	Tastrad Ø 250	18	919 003 0	Kegelschmiernippel 8 x 1
8	912 089 0	Splint 5 x 40	19	901 210 0	6kt.-Schraube M 20 x 110
9	015 292 0	Lagerbuchse	20	337 785 0	Seitenarm links
10	910 319 0	Scheibe B 21	21	908 721 0	6kt.-Mutter VM 20
11	900 262 0	6kt.-Schraube M 10 x 35	25	337 992 0	Stützrad seiti. kpl. links
			26	337 993 0	Stützrad seiti. kpl. rechts

Bei Bestellung unbedingt Typ, Baujahr und Maschinen-Nr. angeben.
 In case of orders state model, year of construction and part number.
 Avec la commande, indiquer toujours type et No. de la machine, ainsi que l'année de construction.

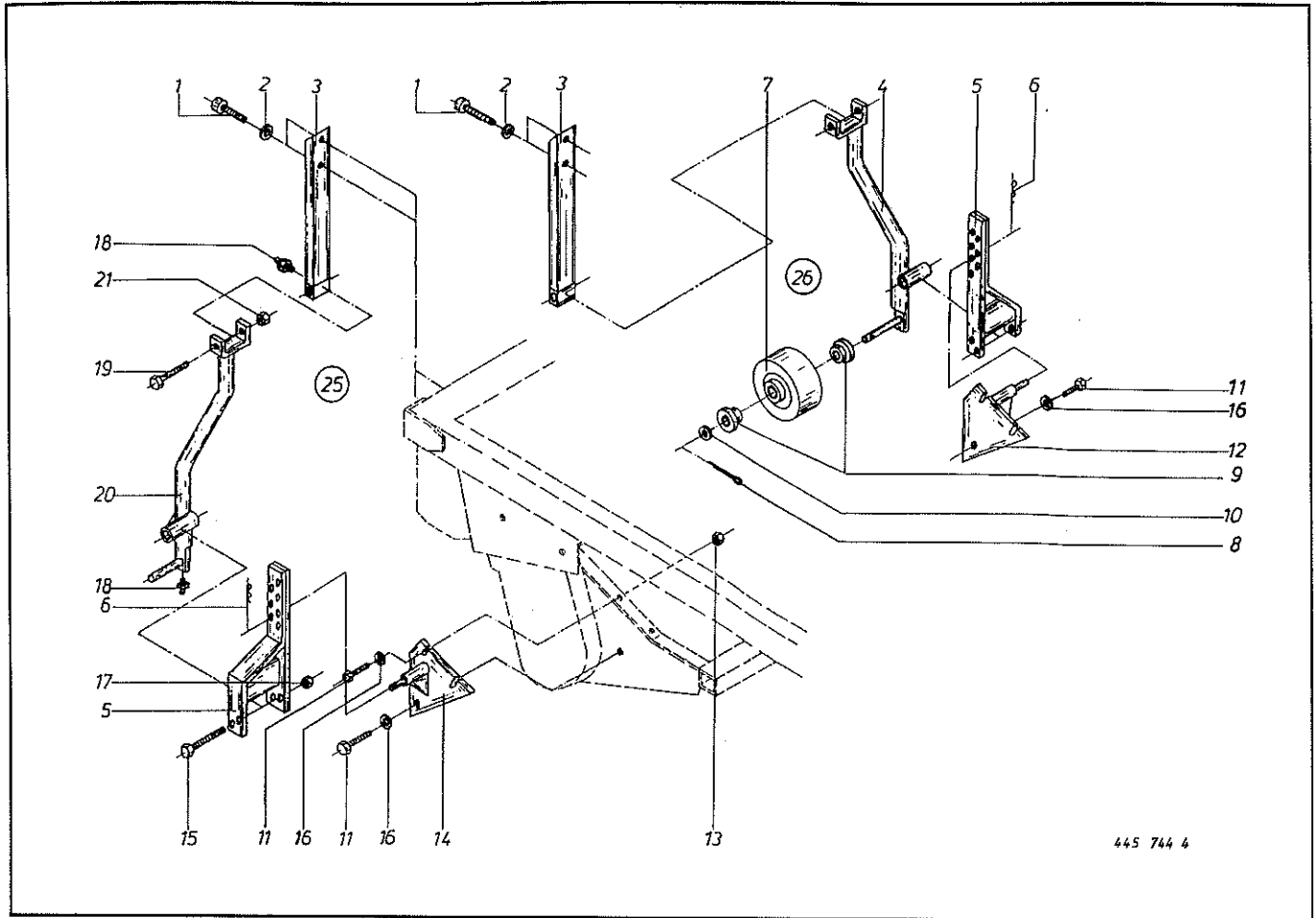

Abb. Ill. Dessin	Best.-Nr. Part-No. No. à com.	Bezeichnung Description Designation	Abb. Ill. Dessin	Best.-Nr. Part-No. No. à com.	Bezeichnung Description Designation
1	917 104 0	Federstecker 4	5	900 284 0	6kt.-Schraube M 10 x 50
2	337 734 1	Prallblech	6	908 708 0	6kt.-Mutter VM 10
3	030 124 0	Zugfeder	10	337 736 0	Prallblech kpl. (alle Abb.)
4	917 901 0	Karabinerhaken			

Bei Bestellung unbedingt Typ, Baujahr und Maschinen-Nr. angeben.
 In case of orders state model, year of construction and part number.
 Avec la commande, indiquer toujours type et No. de la machine, ainsi que l'année de construction.

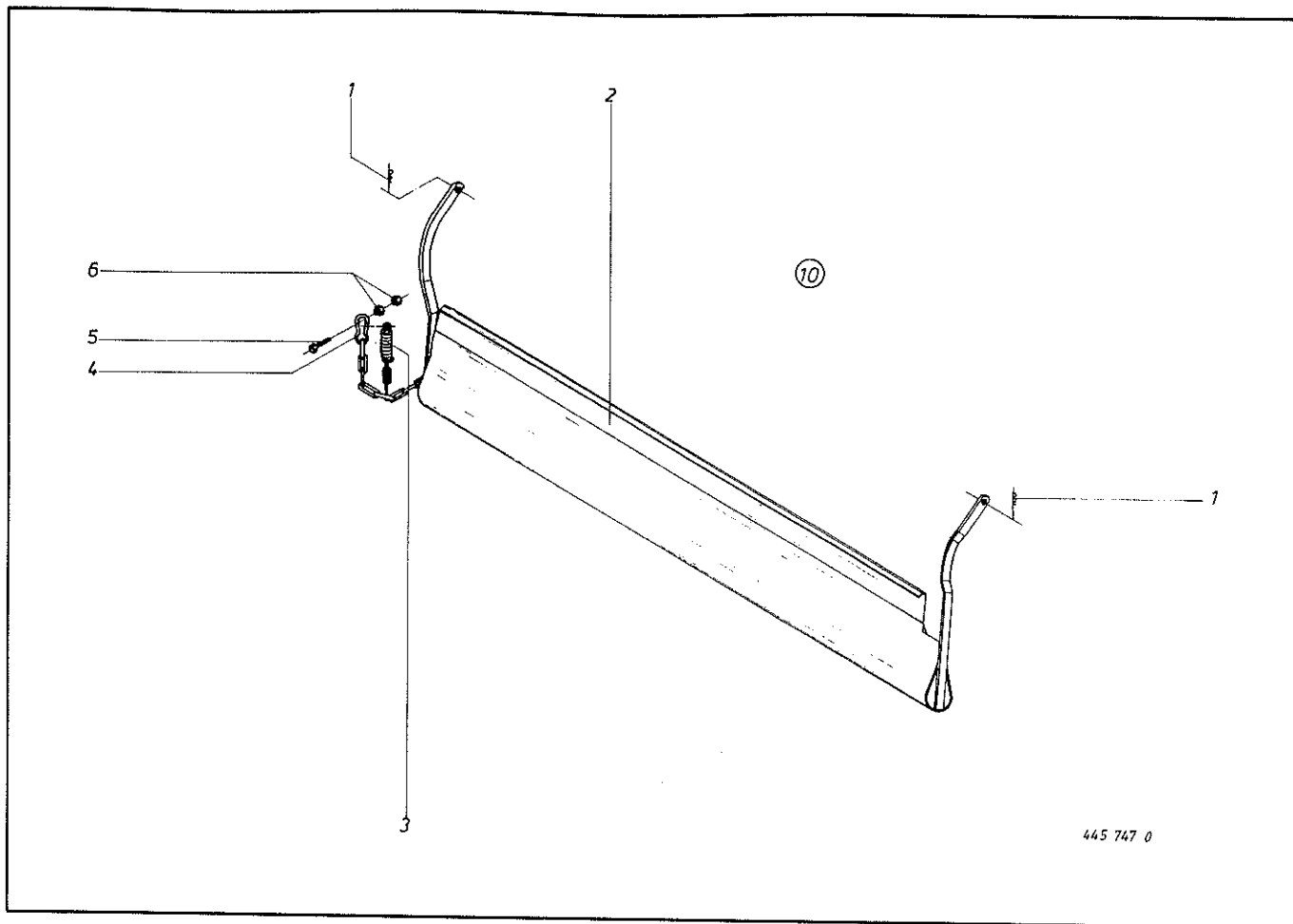

Abb. III. Dessin	Best.-Nr. Part-No. No. à com.	Bezeichnung Description Designation	Abb. III. Dessin	Best.-Nr. Part-No. No. à com.	Bezeichnung Description Designation
1	908 515 0	6kt.-Mutter BM 12	23	341 036 0	Seil mit Kausche
2	921 039 0	Überwurfmutter AL 6	24	917 602 0	Seilklemme 5
3	920 900 0	T-Stützen L 6	25	910 415 0	Scheibe 13 x 24 x 2,5
4	921 045 0	Schneidring L 6	26	917 505 0	Kausche A 5
5	918 300 0	Ösenschraube M 12 x 95	27	904 779 0	Flachrundschraube M 12 x 45
6	337 659 1	Hydraulikzylinder	28	917 901 0	Karabinerhaken
	921 412 0	Dichtungssatz	29	900 283 0	6kt.-Schraube M 10 x 40
7	901 066 0	6kt.-Schraube M 10 x 70	30	337 767 1	U-Bügel links
8	908 711 0	6kt.-Mutter VM 12		337 959 0	U-Bügel rechts
9	337 792 0	Flacheisen	31	921 006 0	Hochdruckschlauch 600 lang
10	003 060 0	Rollenbügel	32	901 136 0	6kt.-Schraube M 16 x 75
11	901 081 0	6kt.-Schraube M 12 x 50	33	337 694 1	Zylinderhalter
12	003 041 1	Seilrolle	34	908 716 0	6kt.-Mutter VM 16
13	910 302 0	Scheibe A 10,5	35	921 067 0	Winkelstützen L 12
14	337 759 0	Scheibe 11 x 20 x 7	36	921 042 0	Überwurfmutter AL 12
15	345 478 0	Zugfeder	37	921 083 0	Reduzier-Verschraubung
16	337 760 0	Scheibe 11 x 20 x 24	38	337 589 1	3-Wege-Umschalt-Kugelhahn
17	337 764 1	U-Bügel links	39	921 058 0	Einschraubstützen
	337 958 0	U-Bügel rechts	40	341 312 0	Steuereinheit
18	908 708 0	6kt.-Mutter VM 10	41		Hydraulikrohr 6 x 1
19	912 641 0	Spannhülse 6 x 30	42	337 696 0	Zylinderhalter
20	900 298 0	6kt.-Schraube M 12 x 30	43	344 358 0	Dichtungssatz mit Ausgleichscheiben
21	337 770 0	Halter	44	921 031 0	Hochdruckschlauch 3000 lang
22	900 300 0	6kt.-Schraube M 12 x 40			

Bei Bestellung unbedingt Typ, Baujahr und Maschinen-Nr. angeben.
 In case of orders state model, year of construction and part number.
 Avec la commande, indiquer toujours type et No. de la machine, ainsi que l'année de construction.

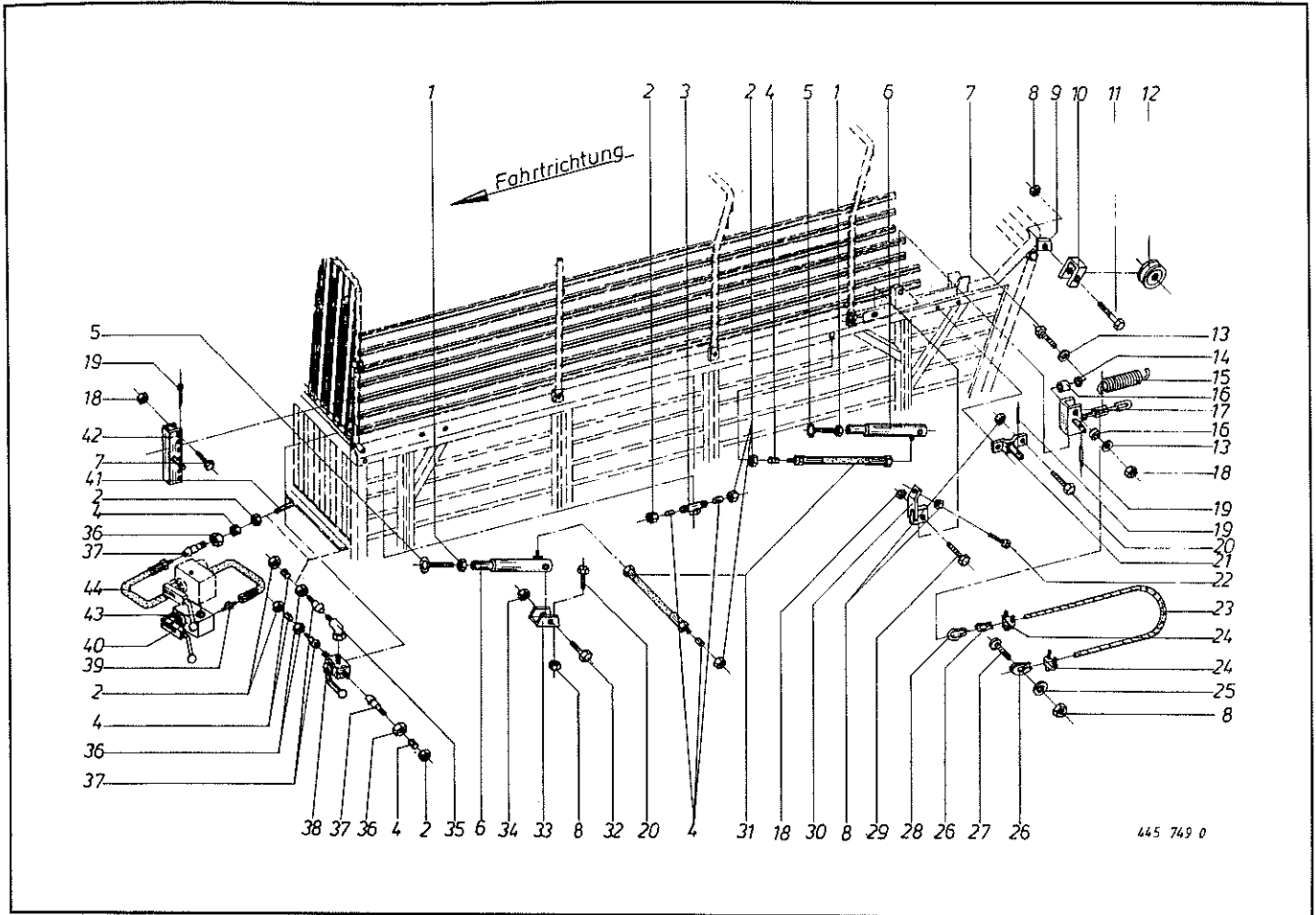
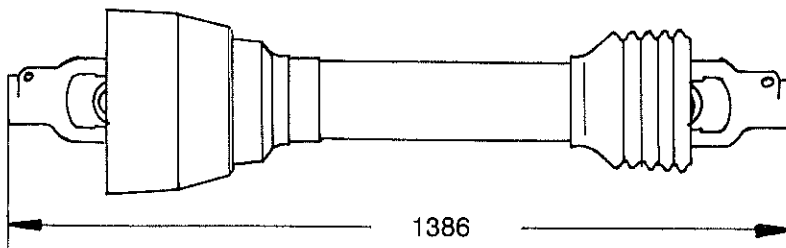

austauschbar mit
By Py-Gelenkwelle
Blatt:

Ersatz für:

für Type: HSL 2502/3; HSL 3502/3; HSL 4502/3; Turbo 2500; Turbo 2500 TL
HSD 4002/3; HSD 5002/3; HSD 6002/3; Turbo 3200; Turbo 3200 TL



Abb.	Best.-Nr.	Bezeichnung	Abb.	Best.-Nr.	Bezeichnung
1	949 001 1	Gelenkwelle kpl.	22	949 617 0	Sicherungsring
5	949 945 0	Schutzhälfte außen (Rohrl. = 820 mm)	23	949 627 0	Schmiernippel
6	949 934 0	Schutzhälfte innen (Rohrl. = 820 mm)	24	949 465 0	Rillengabel
11	949 463 0	Aufsteckgabel	25	912 716 0	Spannhülse 10 x 65
12	955 338 0	Schiebestift	26	949 693 0	Profilrohr (880 mm)
13	955 339 0	Druckfeder	27	949 735 0	Profilrohr (875 mm)
14	955 336 0	Scheibe	28	949 468 0	Rillengabel
15	955 337 1	Scheibenkupplung kpl.	52	949 863 0	Gleitring
	949 568 0	Reibscheibe	56	949 852 0	Haltekette
21	949 462 0	Kreuzgarnitur kpl.	57	949 212 0	SC-Schutz



Rohrlänge anpassen!

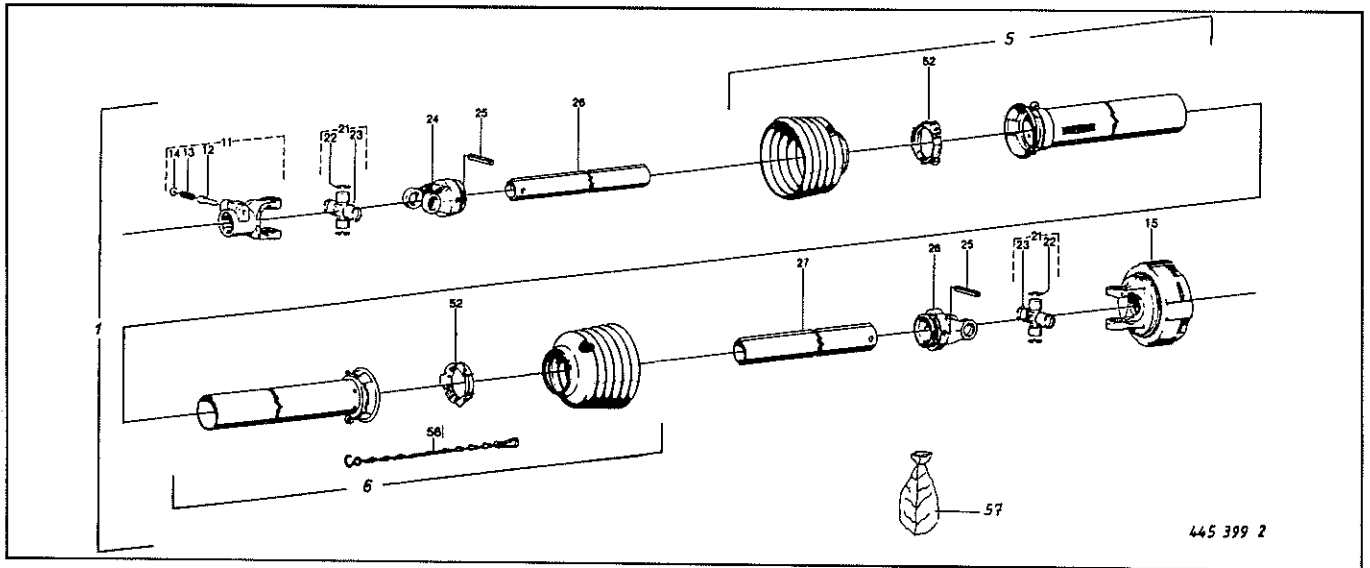
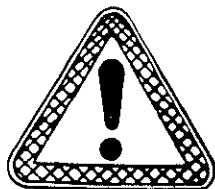
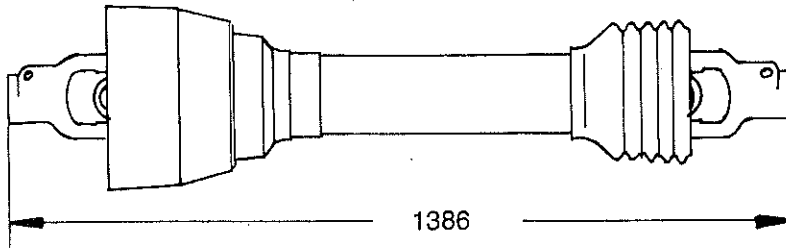

austauschbar mit
By Py-Gelenkwelle
Blatt:

Ersatz für:

für Type: **HSL 2502/3; HSL 3502/3; HSL 4502/3; Turbo 2500; Turbo 2500 TL**
HSD 4002/3; HSD 5002/3; HSD 6002/3; Turbo 3200; Turbo 3200 TL

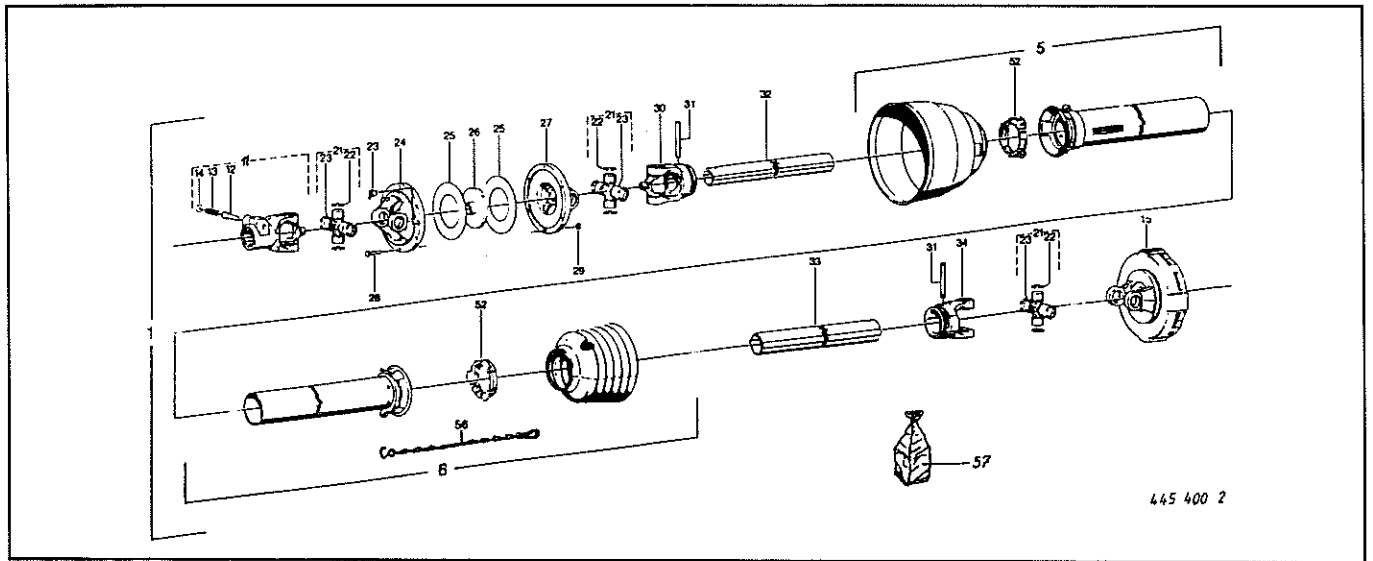

445 400 2

Abb.	Best.-Nr.	Bezeichnung	Abb.	Best.-Nr.	Bezeichnung
1	949 006 1	Gelenkwelle kpl.	25	949 605 0	Scheibe
5	949 949 0	Schutzhälfte außen (Rohrl. = 735 mm)	26	955 261 0	Führungsnabe
6	949 934 0	Schutzhälfte innen (Rohrl. = 720 mm)	27	949 481 0	Flanschgabel
11	949 464 0	Aufsteckgabel	28	901 042 0	6kt.-Schraube M 8 x 30
12	955 338 0	Schiebestift	29	908 010 0	6kt.-Mutter M 8
13	955 339 0	Druckfeder	30	949 466 0	Rillengabel
14	955 336 0	Scheibe	31	912 716 0	Spannhülse
15	955 337 1	Scheibenkupplung kpl.	32	949 693 0	Profilrohr (800 lang)
	949 568 0	Reibscheibe	33	949 735 0	Profilrohr (790 lang)
21	949 462 0	Kreuzgarnitur kpl.	34	949 467 0	Rillengabel
22	949 617 0	Sicherungsring	52	949 863 0	Gleitring
23	949 627 0	Schmiernippel	56	949 852 0	Haltekette
24	949 480 0	Flanschgabel	57	949 222 0	SC-Schutz



Rohrlänge anpassen!

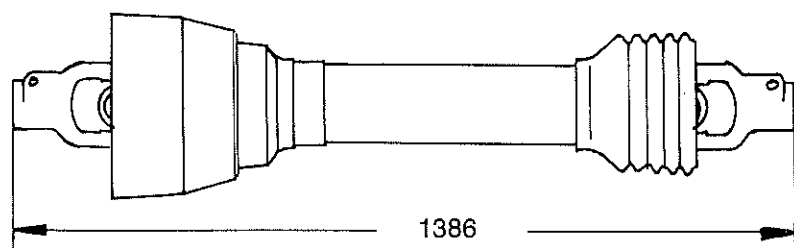

austauschbar mit
By Py-Gelenkwelle
Blatt:

Ersatz für:

für Type: HSL 2502/3; HSL 3502/3; HSL 4502/3; Turbo 2500; Turbo 2500 TL
HSD 4002/3; HSD 5002/3; HSD 6002/3; Turbo 3200; Turbo 3200 TL



Abb.	Best.-Nr.	Bezeichnung	Abb.	Best.-Nr.	Bezeichnung
1	949 007 1	Gelenkwelle kpl.	24	949 480 0	Flanschgabel
5	949 949 0	Schutzhälfte außen (Rohrl. = 650 mm)	25	949 605 0	Scheibe
6	949 950 0	Schutzhälfte innen (Rohrl. = 640 mm)	26	955 261 0	Führungsnabe
11	949 464 0	Aufsteckgabel kpl.	27	949 481 0	Flanschgabel
12	955 338 0	Schiebestift	28	901 042 0	6kt.-Schraube M 8 x 30
13	955 339 0	Druckfeder	29	908 010 0	6kt.-Mutter M 8
14	955 336 0	Scheibe	30	949 466 0	Rillengabel
15	900 279 0	6kt.-Schraube M 10 x 25	31	912 716 0	Spannhülse 10 x 65
16	910 111 0	Federring A 10	32	949 693 0	Profilrohr (720 lang)
17	949 479 0	Flanschgabel	33	949 735 0	Profilrohr (705 lang)
18	955 348 0	Scheibenkupplung kpl.	34	949 468 0	Rillengabel
	949 568 0	Reibscheibe	52	955 202 0	Gleitring
21	949 462 0	Kreuzgarnitur kpl.	55	949 852 0	Haltekette
22	949 617 0	Sicherungsring	57	949 223 0	SC-Schutz
23	949 627 0	Schmiernippel			



Rohrlänge anpassen!

Bestell-Nr.	Tafel	Abb.	Bestell-Nr.	Tafel	Abb.	Bestell-Nr.	Tafel	Abb.	Bestell-Nr.	Tafel	Abb.	Bestell-Nr.	Tafel	Abb.
3 041 1	30	12	337 460 4	24	15	337 734 1	29	2	341 068 2	26	39			
3 060 0	30	10	337 463 1	26	27	337 736 0	29	10	341 144 1	26	7			
15 292 0	18	11	337 470 J	24	32	337 746 1	19	8	341 230 0	7	11			
15 292 0	28	9	337 492 J	11	40	337 747 3	19	9	341 230 0	8	29			
15 426 0	17	18	337 492 J	12	20	337 749 1	7	5	341 304 J	25	31			
15 528 0	1	11	337 493 J	11	11	337 749 1	8	6	341 305 J	25	31			
30 124 0	26	22	337 494 1	16	9	337 753 0	24	19	341 312 J	30	40			
30 124 0	29	3	337 495 1	16	7	337 754 0	24	35	344 087 1	7	14			
108 143 0	17	12	337 497 3	24	5	337 755 0	24	33	344 087 1	8	13			
147 209 0	17	20	337 498 4	24	5	337 759 0	30	14	344 195 1	23	34			
185 217 0	15	7	337 504 0	9	19	337 760 0	30	16	344 196 1	23	28			
200 034 0	1	13	337 508 2	7	20	337 764 1	30	17	344 197 2	23	35			
200 286 0	26	13	337 534 1	7	17	337 767 1	30	30	344 358 J	30	43			
200 358 0	7	23	337 534 1	8	5	337 770 0	30	21	344 400 J	14	35			
200 576 2	2	7	337 537 1	7	19	337 772 0	28	5	345 002 3	11	24			
200 577 1	2	26	337 537 1	8	17	337 778 0	28	12	345 205 1	11	27			
200 583 1	2	18	337 547 1	18	37	337 779 0	28	14	345 206 0	11	30			
200 592 0	2	27	337 556 0	2	4	337 783 1	28	3	345 207 1	11	15			
200 751 0	2	25	337 564 0	7	27	337 785 0	28	20	345 208 1	11	16			
200 754 1	2	28	337 564 0	8	24	337 786 2	28	4	345 209 0	11	18			
200 756 0	2	30	337 570 3	26	13	337 792 0	30	9	345 210 0	11	25			
280 411 0	19	15	337 577 0	26	19	337 821 0	24	29	345 211 2	12	3			
337 330 1	23	31	337 579 1	26	20	337 828 0	24	24	345 409 1	8	20			
337 331 0	23	39	337 580 0	25	9	337 829 0	24	23	345 432 1	26	14			
337 339 0	22	12	337 581 0	25	10	337 830 0	24	22	345 478 J	15	11			
337 343 2	22	17	337 582 0	25	11	337 833 0	24	34	345 478 J	30	15			
337 357 0	22	4	337 584 0	25	10	337 844 0	15	15	345 573 0	15	25			
337 359 0	16	12	337 585 0	25	11	337 846 0	13	15	345 626 4	2	16			
337 360 0	22	5	337 589 1	19	13	337 861 0	16	13	345 630 2	1	6			
337 364 0	22	1	337 589 1	30	38	337 898 0	26	35	345 645 1	2	10			
337 365 0	22	27	337 591 2	14	17	337 899 0	24	19	345 704 1	18	21			
337 371 1	18	23	337 592 2	14	26	337 903 0	23	1	345 998 1	26	8			
337 383 0	18	10	337 593 1	14	21	337 907 0	23	42	346 287 3	18	26			
337 393 1	26	41	337 626 0	25	26	337 958 0	30	17	346 289 0	18	18			
337 394 1	26	5	337 629 0	15	20	337 959 0	30	30	346 406 1	12	15			
337 400 0	18	6	337 630 0	15	23	337 991 0	19	16	346 421 0	21	30			
337 403 0	15	10	337 632 2	15	2	337 992 0	28	25	346 422 3	21	10			
337 404 1	15	30	337 634 0	15	4	337 993 0	28	26	346 423 4	21	15			
337 408 0	26	24	337 641 2	13	17	339 698 0	14	22	346 424 1	21	12			
337 413 0	26	28	337 650 5	22	20	339 705 1	26	21	346 425 2	21	17			
337 414 0	18	32	337 653 0	26	16	339 879 0	7	8	346 426 J	21	4			
337 414 0	20	40	337 659 1	30	6	339 879 0	8	9	346 427 1	21	22			
337 416 0	18	30	337 683 0	24	4	339 880 1	7	7	346 435 J	21	11			
337 422 2	18	31	337 685 0	24	20	339 880 1	8	8	346 436 1	15	32			
337 423 2	18	33	337 686 0	24	4	339 882 1	7	9	346 752 0	14	12			
337 424 4	18	2	337 687 0	24	20	339 882 1	8	28	347 073 3	12	14			
337 427 1	18	1	337 688 0	24	18	340 104 1	15	18	347 080 1	7	18			
337 428 1	18	17	337 689 0	24	18	340 439 0	25	1	347 080 1	8	16			
337 430 1	22	8	337 694 1	30	33	340 739 0	2	13	347 083 2	7	28			
337 431 0	18	36	337 696 0	30	42	340 759 1	12	7	347 083 2	8	25			
337 433 3	25	28	337 697 1	15	29	340 760 0	12	8	347 115 2	23	2			
337 442 0	22	7	337 707 0	24	17	340 950 0	15	5	347 121 2	23	36			
337 453 3	24	16	337 708 0	24	17	341 036 0	30	23	347 154 1	25	29			
337 457 3	24	16	337 731 0	5	1	341 068 2	2	29	347 159 5	25	4			
337 458 0	26	18	337 732 0	19	7	341 068 2	15	12	347 160 4	25	16			

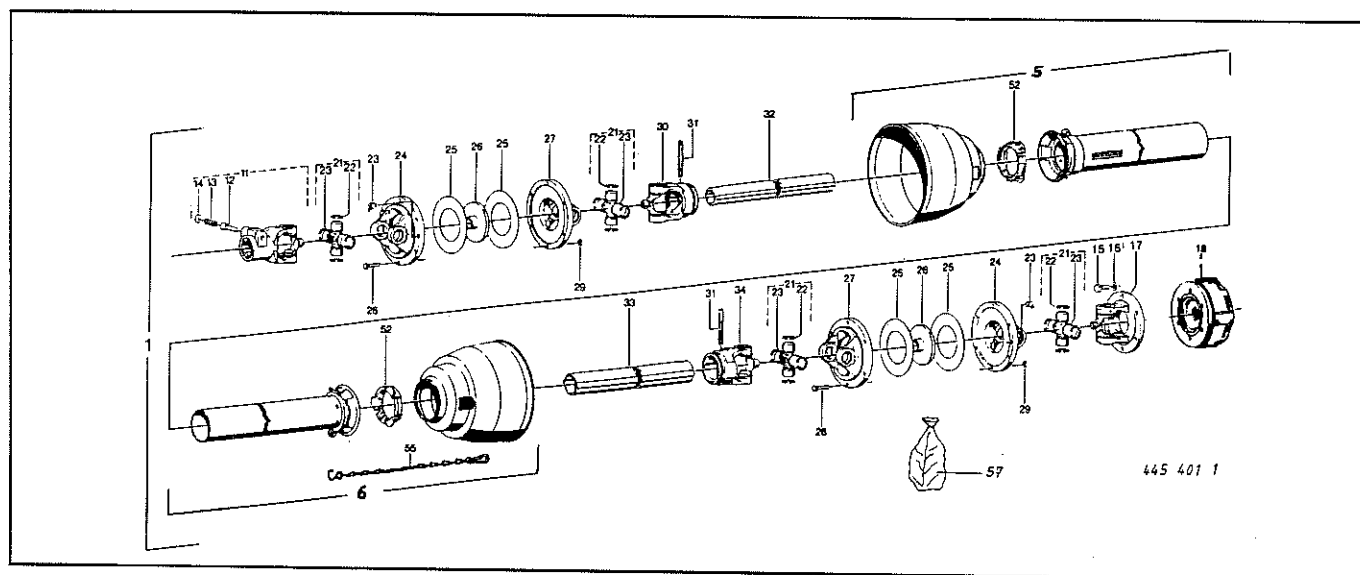
Bestell-Nr.	Tafel Abb.		Bestell-Nr.	Tafel Abb.		Bestell-Nr.	Tafel Abb.		Bestell-Nr.	Tafel Abb.	
347 208 5	17	10	347 750 6	13	1	900 636 0	25	30	905 754 0	12	10
347 211 1	26	33	347 777 2	13	6	900 637 0	24	14	906 040 0	21	8
347 212 0	26	37	347 800 2	8	18	900 638 0	24	11	906 041 0	11	21
347 216 1	17	30	347 803 2	26	34	900 638 0	26	1	908 007 0	14	27
347 220 1	17	21	347 810 0	26	10	900 658 0	24	13	908 008 0	1	9
347 222 3	17	23	347 830 3	15	31	900 675 0	23	21	908 010 0	32	29
347 224 6	17	8	347 872 1	24	29	900 678 0	1	14	908 010 0	33	29
347 230 1	17	16	347 874 2	23	10	900 720 0	20	2	908 012 0	20	11
347 230 1	25	22	347 875 2	23	33	901 042 0	9	6	908 015 0	17	28
347 251 2	23	3	347 898 1	10	10	901 042 0	18	28	908 015 0	22	26
347 252 6	23	6	347 932 1	2	23	901 042 0	32	28	908 015 0	24	31
347 259 0	18	12	900 254 0	2	12	901 042 0	33	28	908 020 0	12	19
347 259 0	28	7	900 254 0	13	4	901 046 0	20	33	908 025 0	23	13
347 261 0	18	4	900 254 0	15	17	901 066 0	30	7	908 207 0	26	6
347 338 3	13	11	900 257 0	14	24	901 081 0	30	11	908 212 0	25	19
347 346 1	24	26	900 272 0	33	15	901 082 0	24	21	908 220 0	26	3
347 356 0	24	25	900 274 0	16	16	901 087 0	18	7	908 512 0	12	2
347 361 2	23	27	900 274 0	22	22	901 091 0	7	29	908 512 0	12	9
347 374 3	23	15	900 277 0	11	22	901 091 0	8	26	908 512 0	15	14
347 380 2	23	23	900 279 0	2	3	901 091 0	22	19	908 512 0	17	27
347 382 2	23	32	900 279 0	7	13	901 136 0	30	32	908 512 0	20	8
347 396 2	17	25	900 279 0	8	12	901 145 0	28	15	908 512 0	23	5
347 397 1	25	3	900 279 0	14	11	901 210 0	23	9	908 512 0	23	22
347 428 2	2	17	900 279 0	15	33	901 210 0	28	19	908 515 0	30	1
347 429 0	1	10	900 279 0	17	1	901 436 0	25	23	908 518 0	20	27
347 481 2	24	24	900 281 0	15	21	901 439 0	25	25	908 519 0	10	4
347 488 0	1	10	900 281 0	17	6	901 445 0	24	7	908 525 0	19	10
347 501 1	2	31	900 281 0	18	16	901 479 0	26	9	908 531 0	22	11
347 502 2	2	31	900 282 0	15	3	901 675 0	7	21	908 704 0	26	17
347 503 1	2	8	900 282 0	20	16	901 675 0	8	19	908 706 0	9	14
347 506 0	1	5	900 282 0	28	11	902 434 0	12	1	908 706 0	13	3
347 507 1	18	5	900 283 0	17	26	902 434 0	23	20	908 706 0	18	20
347 569 2	16	21	900 283 0	30	29	903 108 0	18	24	908 706 0	20	7
347 570 2	16	11	900 284 0	15	22	903 108 0	28	1	908 706 0	24	1
347 585 0	7	12	900 284 0	29	5	903 139 0	14	15	908 706 0	26	6
347 585 0	8	11	900 293 0	16	10	903 447 0	14	29	908 708 0	2	22
347 589 2	23	2	900 294 0	16	1	903 661 0	26	3	908 708 0	7	16
347 593 0	23	3	900 298 0	2	9	904 053 0	25	8	908 708 0	8	15
347 646 1	12	12	900 298 0	24	28	904 054 0	25	27	908 708 0	13	12
347 672 1	16	6	900 298 0	30	20	904 056 0	25	17	908 708 0	14	13
347 680 1	17	7	900 299 0	16	19	904 056 0	26	11	908 708 0	15	6
347 683 2	16	20	900 299 0	23	19	904 057 0	25	18	908 708 0	16	4
347 689 1	25	12	900 300 0	16	17	904 057 0	26	40	908 708 0	17	5
347 700 3	25	7	900 300 0	22	10	904 150 0	25	5	908 708 0	18	22
347 702 1	16	18	900 300 0	30	22	904 714 0	1	7	908 708 0	18	29
347 703 3	17	24	900 302 0	17	29	904 779 0	30	27	908 708 0	24	9
347 717 6	25	15	900 317 0	18	34	904 997 0	22	18	908 708 0	25	2
347 728 0	24	10	900 335 0	11	13	905 152 0	16	8	908 708 0	26	2
347 741 1	25	13	900 336 0	12	16	905 152 0	26	36	908 708 0	28	13
347 742 3	25	14	900 504 0	23	4	905 210 0	26	15	908 708 0	29	6
347 743 1	25	13	900 614 0	14	8	905 230 0	24	3	908 708 0	30	18
347 744 3	25	14	900 632 0	13	9	905 232 0	26	38	908 711 0	2	15
347 746 2	22	23	900 634 0	13	13	905 251 0	24	8	908 711 0	7	25
347 748 3	13	14	900 634 0	19	18	905 303 0	2	19	908 711 0	8	22
347 749 2	13	16	900 634 0	21	6	905 338 0	15	13	908 711 0	16	14

Bestell-Nr.	Tafel	Abb.	Bestell-Nr.	Tafel	Abb.	Bestell-Nr.	Tafel	Abb.	Bestell-Nr.	Tafel	Abb.
908 711 0	18	9	910 302 J	15	1	911 325 0	12	11	917 006 0	26	21
908 711 0	22	16	910 302 J	28	16	911 535 0	2	24	917 103 0	24	27
908 711 0	23	14	910 302 J	30	13	911 535 0	21	24	917 104 0	18	8
908 711 0	26	32	910 315 J	16	3	911 541 0	11	9	917 104 0	29	1
908 711 0	30	8	910 317 J	15	24	911 545 0	11	2	917 105 0	28	6
908 714 0	18	19	910 317 J	15	27	911 557 0	18	14	917 505 0	10	7
908 714 0	26	12	910 317 J	26	25	911 568 0	21	3	917 505 0	30	26
908 716 0	1	12	910 319 J	28	10	911 653 0	22	2	917 602 0	30	24
908 716 0	23	24	910 340 J	25	6	911 659 0	12	6	917 603 0	10	8
908 716 0	28	17	910 351 J	1	8	911 668 0	21	19	917 901 0	29	4
908 716 0	30	34	910 415 J	30	25	911 673 0	11	7	917 901 0	30	28
908 717 0	15	26	910 505 0	15	28	911 680 0	11	4	918 300 J	30	5
908 721 0	7	24	910 505 0	16	15	912 046 0	13	2	919 003 0	2	5
908 721 0	8	21	910 505 0	20	9	912 069 0	3	3	919 003 0	18	3
908 721 0	28	21	910 505 0	22	21	912 089 0	28	8	919 003 0	28	18
908 730 0	7	6	910 506 0	22	9	912 090 0	4	3	919 509 0	17	19
908 730 0	8	7	910 506 0	26	30	912 090 0	5	3	919 606 0	17	17
908 927 0	3	16	910 603 0	24	2	912 090 0	9	5	920 900 0	30	3
908 931 0	4	16	910 606 0	13	10	912 091 0	15	9	921 000 0	14	18
908 931 0	5	16	910 606 0	15	19	912 108 0	18	13	921 006 0	30	31
909 550 0	7	26	910 606 0	16	5	912 271 0	13	8	921 022 0	7	4
909 550 0	8	23	910 606 0	24	6	912 452 0	20	22	921 022 0	8	4
909 601 0	2	2	910 606 0	26	4	912 586 0	9	7	921 022 0	19	4
909 850 0	20	26	910 639 0	17	3	912 613 0	17	14	921 029 0	14	25
910 010 0	2	11	910 714 0	11	32	912 615 0	26	23	921 031 0	19	14
910 012 0	14	14	910 821 0	11	32	912 616 0	17	13	921 031 0	30	44
910 012 0	16	2	910 822 0	11	32	912 616 0	25	20	921 033 0	14	9
910 012 0	24	30	910 826 0	23	8	912 616 0	26	26	921 039 0	30	2
910 013 0	10	3	910 860 0	21	25	912 618 0	23	25	921 042 0	7	2
910 014 0	12	18	910 862 0	21	25	912 641 0	17	31	921 042 0	8	2
910 016 0	23	12	910 863 0	21	25	912 641 0	30	19	921 042 0	19	2
910 031 0	26	5	910 864 0	21	25	912 643 0	9	2	921 042 0	30	36
910 111 0	2	1	910 889 0	11	3	912 643 0	23	37	921 043 0	14	6
910 111 0	11	23	910 890 0	11	3	912 647 0	15	8	921 045 0	30	4
910 111 0	14	23	910 891 0	11	3	912 670 0	25	21	921 046 0	7	3
910 111 0	15	16	910 910 0	21	21	912 672 0	25	24	921 046 0	8	3
910 111 0	17	2	910 912 0	21	21	912 674 0	17	15	921 046 0	19	1
910 111 0	18	27	910 913 0	21	21	912 675 0	17	22	921 047 0	14	4
910 111 0	19	17	910 914 0	21	21	912 676 0	23	26	921 051 0	14	5
910 111 0	20	3	910 915 0	18	15	912 716 0	31	25	921 057 1	14	16
910 111 0	20	12	910 960 0	21	2	912 716 0	32	31	921 058 0	19	5
910 111 0	21	7	910 962 0	11	8	912 716 0	33	31	921 058 0	30	39
910 111 0	24	12	910 962 0	21	2	912 718 0	22	6	921 065 1	14	7
910 111 0	28	2	910 963 0	11	8	913 442 0	13	5	921 067 0	7	30
910 111 0	33	16	910 963 0	21	2	913 806 0	3	6	921 067 0	8	27
910 213 0	18	35	910 964 0	11	8	913 808 0	4	6	921 067 0	19	12
910 214 0	11	12	910 964 0	21	2	913 808 0	5	6	921 067 0	30	35
910 221 0	23	29	910 970 0	21	13	915 072 0	21	18	921 069 0	14	10
910 225 0	3	14	910 972 0	11	5	915 205 0	12	13	921 073 1	14	30
910 225 0	4	14	910 972 0	21	13	915 207 0	23	11	921 075 0	14	3
910 225 0	5	14	910 973 0	11	5	915 246 0	23	38	921 077 0	7	10
910 256 0	3	12	910 973 0	21	13	915 277 0	21	5	921 077 0	8	10
910 258 0	4	12	910 974 0	11	5	915 356 0	11	17	921 077 0	19	11
910 258 0	5	12	910 974 0	21	13	915 544 0	2	14	921 083 0	30	37
910 260 0	23	16	911 323 J	2	6	915 544 0	18	25	921 084 0	14	20

Bestell-Nr.	Tafel	Abb.	Bestell-Nr.	Tafel	Abb.	Bestell-Nr.	Tafel	Abb.	Bestell-Nr.	Tafel	Abb.	Bestell-Nr.	Tafel	Abb.
921 146 0	14	19	934 621 0	23	30	949 479 0	33	17	952 347 J	5	7	952 347 J	5	7
921 149 0	14	2	934 911 0	23	7	949 480 0	32	24	952 357 J	3	18	952 357 J	3	18
921 387 0	19	7	935 900 0	20	30	949 480 0	33	24	952 361 J	3	4	952 361 J	3	4
921 412 0	30	6	936 321 J	21	23	949 481 0	32	27	952 361 J	4	4	952 361 J	4	4
921 707 0	22	15	936 362 J	11	20	949 481 0	33	27	952 361 J	5	4	952 361 J	5	4
921 948 0	22	25	936 365 J	11	1	949 568 0	31	15	952 364 J	4	5	952 364 J	4	5
921 984 0	22	13	936 420 J	21	9	949 568 0	32	15	952 364 J	5	5	952 364 J	5	5
921 986 0	22	24	936 420 J	21	16	949 568 0	33	18	952 366 J	3	5	952 366 J	3	5
921 994 0	22	14	937 006 0	12	5	949 605 0	32	25	953 010 0	6	1	953 010 0	6	1
922 580 0	2	20	937 928 0	20	10	949 605 0	33	25	953 015 0	6	1	953 015 0	6	1
922 583 0	2	20	937 960 2	20	34	949 617 0	31	22	953 016 0	6	1	953 016 0	6	1
922 604 0	2	21	937 965 1	20	37	949 617 0	32	22	953 108 0	6	4	953 108 0	6	4
922 990 0	7	22	938 051 0	20	1	949 617 0	33	22	953 210 0	6	2	953 210 0	6	2
924 003 0	19	6	938 054 0	20	6	949 627 0	31	23	953 215 0	6	2	953 215 0	6	2
924 008 0	14	28	938 080 0	20	23	949 627 0	32	23	953 216 0	6	2	953 216 0	6	2
924 252 0	13	7	938 081 0	20	24	949 627 0	33	23	953 308 J	6	3	953 308 J	6	3
924 531 0	26	11	938 083 0	20	29	949 693 0	31	26	953 312 J	6	3	953 312 J	6	3
924 532 0	26	12	938 131 0	20	17	949 693 0	32	32	953 700 0	7	15	953 700 0	7	15
924 536 0	26	15	938 136 0	20	25	949 693 0	33	32	953 700 0	8	14	953 700 0	8	14
924 557 0	26	10	938 142 0	20	4	949 735 0	31	27	953 710 0	10	1	953 710 0	10	1
924 558 0	26	7	938 143 0	20	13	949 735 0	32	33	953 714 0	10	5	953 714 0	10	5
924 565 0	26	10	938 144 0	20	15	949 735 0	33	33	953 715 0	10	6	953 715 0	10	6
924 566 0	26	7	938 145 0	20	19	949 852 0	31	56	953 724 0	10	2	953 724 0	10	2
924 571 0	26	4	938 146 0	20	32	949 852 0	32	56	954 013 0	9	12	954 013 0	9	12
924 576 0	26	1	938 147 0	20	38	949 852 0	33	55	954 014 0	9	3	954 014 0	9	3
924 590 0	26	8	938 148 0	20	5	949 863 0	31	52	954 027 0	9	16	954 027 0	9	16
924 595 0	26	2	938 149 0	20	31	949 863 0	32	52	954 031 0	9	17	954 031 0	9	17
924 600 0	26	14	938 150 0	20	36	949 934 0	31	6	954 037 0	9	9	954 037 0	9	9
924 610 0	26	20	941 612 0	1	1	949 934 0	32	6	954 041 0	9	13	954 041 0	9	13
925 011 0	26	31	941 612 0	1	4	949 945 0	31	5	954 043 0	9	11	954 043 0	9	11
925 016 0	15	34	941 613 0	1	2	949 949 0	32	5	954 060 0	9	8	954 060 0	9	8
925 041 0	26	29	941 614 0	1	3	949 949 0	33	5	954 061 0	9	4	954 061 0	9	4
925 181 0	26	9	941 615 1	1	16	949 950 0	33	6	954 071 0	9	15	954 071 0	9	15
926 101 0	11	40	941 616 0	1	1	950 004 0	3	1	954 072 0	9	1	954 072 0	9	1
930 112 0	21	1	941 616 0	1	4	950 071 0	4	1	954 076 0	9	18	954 076 0	9	18
930 138 0	11	19	941 617 0	1	2	952 204 0	3	13	955 202 0	33	52	955 202 0	33	52
930 168 0	11	31	941 618 0	1	3	952 210 0	4	13	955 261 0	32	26	955 261 0	32	26
930 506 0	22	3	949 001 1	31	1	952 210 0	5	13	955 261 0	33	26	955 261 0	33	26
930 567 0	11	10	949 006 1	32	1	952 244 0	4	2	955 336 J	31	14	955 336 J	31	14
931 336 0	21	20	949 007 1	33	1	952 244 0	5	2	955 336 J	32	14	955 336 J	32	14
931 516 0	12	4	949 212 0	31	57	952 310 0	3	17	955 336 J	33	14	955 336 J	33	14
931 951 0	11	29	949 222 0	32	57	952 311 0	4	17	955 337 1	31	15	955 337 1	31	15
932 109 0	4	11	949 223 0	33	57	952 311 0	5	17	955 337 1	32	15	955 337 1	32	15
932 109 0	5	11	949 462 J	31	21	952 320 0	3	9	955 338 J	31	12	955 338 J	31	12
932 152 0	4	15	949 462 J	32	21	952 321 0	4	9	955 338 J	32	12	955 338 J	32	12
932 152 0	5	15	949 462 J	33	21	952 321 0	5	9	955 338 J	33	12	955 338 J	33	12
932 190 0	21	14	949 463 J	31	11	952 330 0	3	10	955 339 J	31	13	955 339 J	31	13
932 212 0	3	15	949 464 J	32	11	952 331 0	4	10	955 339 J	32	13	955 339 J	32	13
932 222 0	3	11	949 464 J	33	11	952 331 0	5	10	955 339 J	33	13	955 339 J	33	13
933 504 0	9	10	949 465 J	31	24	952 335 0	3	8	955 348 J	33	18	955 348 J	33	18
934 006 0	20	14	949 466 J	32	30	952 336 0	4	8						
934 031 0	23	18	949 466 J	33	30	952 336 0	5	8						
934 607 0	17	4	949 467 J	32	34	952 341 0	3	2						
934 609 0	23	17	949 468 J	31	28	952 346 0	3	7						
934 610 0	12	17	949 468 J	33	34	952 347 0	4	7						